

Научно-исследовательский центр «Иннова»



**НАУКА. ОБРАЗОВАНИЕ. ИННОВАЦИИ:
НОВЫЕ ПОДХОДЫ
И АКТУАЛЬНЫЕ ИССЛЕДОВАНИЯ**

Сборник научных трудов по материалам
V Международной научно-практической конференции,
12 апреля 2025 года, г.-к. Анапа

Анапа
2025

УДК 00(082) + 001.18 + 001.89

ББК 94.3 + 72.4: 72.5

НЗ4

Научный редактор:
Скорикова Екатерина Николаевна

Редакционная коллегия:

Бондаренко С. В., к.э.н., профессор (Россия, г. Краснодар), **Дегтярев Г. В.**, д.т.н., профессор (Россия, г. Краснодар), **Хилько Н. А.**, д.э.н., доцент (Россия, г. Анапа), **Ожерельева Н. Р.**, к.э.н., доцент (Россия, г. Анапа), **Жиянова Н. Э.**, к.э.н., профессор (Узбекистан, г. Ташкент), **Климов С. В.** к.п.н., доцент (Россия, г. Пермь), **Михайлов В. И.** к.ю.н., доцент (Россия, г. Москва).

НЗ4 НАУКА. ОБРАЗОВАНИЕ. ИННОВАЦИИ: НОВЫЕ ПОДХОДЫ И АКТУАЛЬНЫЕ ИССЛЕДОВАНИЯ. Сборник научных трудов по материалам V Международной научно-практической конференции (г.-к. Анапа, 12 апреля 2025 г.). – Анапа: НИЦ ЭСП в ЮФО, 2025. – 91 с.

ISBN 978-5-95356-700-8

В настоящем издании представлены материалы V Международной научно-практической конференции «Наука. Образование. Инновации: новые подходы и актуальные исследования», состоявшейся 12 апреля 2025 года в г.-к. Анапа. Материалы конференции посвящены актуальным проблемам науки, общества и образования. Рассматриваются теоретические и методологические вопросы в социальных, гуманитарных, естественных и других науках.

Издание предназначено для научных работников, преподавателей, аспирантов, всех, кто интересуется достижениями современной науки.

За содержание и достоверность статей, а также за соблюдение законов об интеллектуальной собственности ответственность несут авторы. Мнение редакции может не совпадать с мнением авторов статей. При использовании и заимствовании материалов ссылка на издание обязательна.

Информация об опубликованных статьях размещена на платформе научной электронной библиотеки (eLIBRARY.ru). **Договор № 2341-12/2017К от 27.12.2017 г.**

Электронная версия сборника находится в свободном доступе на сайте:
www.innova-science.ru.

УДК 00(082) + 001.18 + 001.89
ББК 94.3 + 72.4: 72.5

© Коллектив авторов, 2025.

© ООО «НИЦ ЭСП» в ЮФО

(подразделение НИЦ «Иннова»), 2025.

ISBN 978-5-95356-700-8

СОДЕРЖАНИЕ

ЮРИДИЧЕСКИЕ НАУКИ

АКТУАЛЬНЫЕ ВОПРОСЫ РЕФОРМИРОВАНИЯ МЕСТНОГО САМОУПРАВЛЕНИЯ

Андреева Любовь Александровна 5

ОСНОВАНИЯ НАСЛЕДОВАНИЯ В РОССИЙСКОМ НАСЛЕДСТВЕННОМ ПРАВЕ

Борисов Руслан Владимирович..... 19

НАСЛЕДОВАНИЕ ПО ЗАКОНУ

Борисов Руслан Владимирович..... 23

АКТУАЛЬНЫЕ ПРОБЛЕМЫ ИНСТИТУТА ПОНЯТЫХ В УГОЛОВНО-ПРОЦЕССУАЛЬНОМ ЗАКОНОДАТЕЛЬСТВЕ

Шевчук Инна Андреевна..... 27

ТЕХНИЧЕСКИЕ НАУКИ

ВОДОРОД КАК ЭЛЕМЕНТ ОХЛАЖДЕНИЯ

Барышников Иван Андреевич..... 34

ОБОРУДОВАНИЕ ДЛЯ МИКРОВОЛНОВОЙ ОБРАБОТКИ МАТЕРИАЛОВ ПОД ВАКУУМОМ

Ткач Владимир Владимирович, Шевцов Александр Анатольевич

Савичев Вадим Александрович

Мещеряков Алексей Андреевич

Ткач Ирина Андреевна 39

ПЕДАГОГИЧЕСКИЕ НАУКИ

МЕТОДИЧЕСКАЯ РАЗРАБОТКА ОТКРЫТОГО ИНТЕГРИРОВАННОГО УРОКА (ЛИТЕРАТУРА + АНГЛИЙСКИЙ ЯЗЫК) ПО ТЕМЕ «ДИАЛОГ КУЛЬТУР: ОТ КНИГИ К ФИЛЬМУ. ЭКРАНИЗАЦИЯ РОМАНА Л. Н. ТОЛСТОГО «ВОЙНА И МИР»

Колигаева Светлана Алексеевна

Сычевич Мария Викторовна	44
СОЦИАЛИЗАЦИЯ МЛАДШИХ ШКОЛЬНИКОВ В ИНТЕРНЕТ-СРЕДЕ	
Курангышева Вероника Андреевна.....	56
МЕЖКУЛЬТУРНОЕ ВЗАИМОДЕЙСТВИЕ В ОБРАЗОВАТЕЛЬНОЙ СРЕДЕ	
Матяшина Анастасия Алексеевна	61
ИСКУССТВЕННЫЙ ИНТЕЛЛЕКТ КАК ПОМОЩНИК ПРЕПОДАВАТЕЛЯ: ИНСТРУМЕНТЫ КОНТРОЛЯ ЗНАНИЙ СТУДЕНТОВ	
Углова Ирина Алексеевна	66
ПОЛИТОЛОГИЧЕСКИЕ НАУКИ	
ИНСТРУМЕНТЫ ПОЛИТИЧЕСКОЙ КОММУНИКАЦИИ В ЭЛЕКТОРАЛЬНОЙ СТРАТЕГИИ ПОЛИТИЧЕСКОЙ ПАРТИИ «НОВЫЕ ЛЮДИ» (НА ПРИМЕРЕ ИЗБИРАТЕЛЬНОЙ КАМПАНИИ В ГОРОДСКУЮ ДУМУ ГОРОДА ТЮМЕНИ 2023 Г.)	
Кугаевских Людмила Михайловна.....	69
ЭКОНОМИЧЕСКИЕ НАУКИ	
ДЕЯТЕЛЬНОСТЬ ТАМОЖЕННЫХ ОРГАНОВ ПО БОРЬБЕ С НЕЗАКОННЫМ ПЕРЕМЕЩЕНИЕМ ТОВАРОВ В МЕЖДУНАРОДНЫХ ПОЧТОВЫХ ОТПРАВЛЕНИЯХ	
Питтик Софья Александровна	79
МАРКЕТИНГОВАЯ СРЕДА ОБРАЗОВАТЕЛЬНЫХ ОРГАНИЗАЦИЙ ВЫСШЕГО ОБРАЗОВАНИЯ	
Попова Инна Владимировна	85

ЮРИДИЧЕСКИЕ НАУКИ

УДК 352.07(47)

АКТУАЛЬНЫЕ ВОПРОСЫ РЕФОРМИРОВАНИЯ МЕСТНОГО САМОУПРАВЛЕНИЯ

Андреева Любовь Александровна

к.ю.н., доцент

Новгородский филиал РАНХиГС,

город Великий Новгород

***Аннотация.** В статье рассматриваются вопросы реформирования института местного самоуправления в связи с новым законом об общих принципах организации местного самоуправления в единой системе публичной власти.*

The article discusses the issues of reforming the institution of local self-government in connection with the new law on the general principles of organizing local self-government in a unified system of public authority.

***Ключевые слова:** местное самоуправление, принципы организации, система, полномочия, границы муниципального образования, формы организации муниципального образования*

***Keywords:** local self-government, principles of organization, system, powers, boundaries of a municipal entity, forms of organization of a municipal entity*

Принят Федеральный закон от 20.03.2025 №33-ФЗ «Об общих принципах организации местного самоуправления в единой системе публичной власти» (далее – Федеральный закон от 20.03.2025 №33-ФЗ [3]), который вступает в силу с 19.06.2025 и предполагает обновление модели организации и деятельности органов местного самоуправления.

Отдельные нормы Федерального закона от 20.03.2025 № 33-ФЗ аналогичны нормам, установленным Федеральным законом от 06.10.2003 № 131-ФЗ, вместе с тем предусмотрено значительное количество изменений и дополнений.

Федеральный Закон от 20.03.2025 № 33-ФЗ содержит определенные изменения организационных и правовых основ местного самоуправления по сравнению с Федеральным законом от 06.10.2003 № 131-ФЗ.

Федеральный закон от 20.03.2025 № 33-ФЗ предусматривает переходные положения, согласно которым до 1 января 2027 года органы местного самоуправления осуществляют полномочия в соответствии со ст. 14-18 Федерального закона от 06.10.2003 № 131-ФЗ «Об общих принципах организации местного самоуправления в Российской Федерации» (далее – Федеральный закон от 06.10.2003 № 131-ФЗ [2]). Федеральный закон от 20.03.2025 № 33-ФЗ в отличие от Федерального закона от 06.10.2003 № 131-ФЗ, не содержит раздела с терминами и основными понятиями, что в определенной степени затрудняет его реализацию.

Рассмотрим основные изменения законодательства, определяющие пути развития местного управления и самоуправления с 1 января 2027 года:

1. Введение одноуровневой системы местного самоуправления.

Федеральный закон от 20.03.2025 №33-ФЗ предусматривает только три вида муниципальных образований: городской округ, муниципальный округ и внутригородское муниципальное образование города федерального значения.

Федеральный закон от 20.03.2025 №33-ФЗ уточняется определение понятия «местное самоуправление». Под местным самоуправлением представляется признаваемая и гарантируемая Конституцией России форма самоорганизации граждан в целях осуществления народом своей власти для самостоятельного решения вопросов непосредственного обеспечения жизнедеятельности населения (вопросов местного значения) в пределах полномочий, предусмотренных в соответствии с Конституцией России, Федеральным законом от 20.03.2025 №33-ФЗ, другими федеральными законами, а в случаях, установленных федеральными законами, – законами субъектов РФ. Для субъектов федерации применяется разрешительная система закрепления полномочий.

Установлено, что в случае образования муниципального или городского округа в границах более одного поселения, существовавшего по состоянию на

день вступления в силу Федерального закона от 20.03.2025 №33-ФЗ, в административных центрах таких поселений должны быть сформированы территориальные органы местной администрации, входящие в структуру местной администрации.

Упраздняются, установленные Федеральным Законом от 06.10.2003 №131-ФЗ муниципальные образования: сельское поселение, городское поселение, муниципальный район, внутригородской район (п. 1 ст. 2 Федерального Закона от 06.10.2003 № 131-ФЗ [2], а также понятие межселенной территории.

Вместе с тем, Федеральный закон от 20.03.2025 №33-ФЗ в субъектах федерации, имеющих социально-экономические, исторические, национальные и иные особенности, допускает регулирование вопросов организации местного самоуправления с учетом особенностей, предусматривающих возможность сохранения установленной законом субъекта федерации на день вступления в силу Федеральный закон от 20.03.2025 №33-ФЗ (19.06.2025) территориальной организации местного самоуправления с осуществлением местного самоуправления в отдельных видах муниципальных образований, образующих двухуровневую систему организации местного самоуправления (поселения (сельские и городские) и муниципальные районы).

При этом регионам предоставлено право законом субъекта федерации определить территориальную организацию местного самоуправления с осуществлением местного самоуправления в городских и муниципальных округах либо в муниципальных образованиях, образующих двухуровневую систему организации местного самоуправления (поселения (сельские и городские) и муниципальные районы). В частности, такие вопросы возникают при регулировании отношений с ЗАТО, наукоградами, и другими отдельными образованиями.

Сохраняется возможность установления федеральными законами особенностей организации местного самоуправления на федеральных территориях, на территориях административных центров (столиц) субъектов федерации, в закрытых административно-территориальных образованиях, в наукоградах, на приграничных территориях, на территориях опережающего развития, на территориях

инновационных научно-технологических центров, в муниципальных образованиях, территории которых относятся к Арктической зоне России, на территориях с низкой плотностью сельского населения, а также в отдаленных и труднодоступных местностях, в муниципальных образованиях, образующих двухуровневую систему организации местного самоуправления и т.д.[6] Особенности форм организации местного самоуправления на федеральных территориях, в закрытых административно-территориальных образованиях, в наукоградах, на приграничных территориях, на территориях опережающего развития, на территориях инновационных научно-технологических центров, в муниципальных образованиях, территории которых относятся к Арктической зоне России устанавливаются исключительно федеральными законами.

Например, в Новгородской области процесс реформирования начался в 2020 году, задолго до вступления в действие Федерального закона от 20.03.2025 №33-ФЗ, завершился преобразованием муниципальных районов в округа в марте 2025 года до вступления в действие нового закона, областная дума приняла законы о преобразовании в округа по инициативе дум районов отдельно каждой. Вместе с тем, следует отметить, что в Новгородской области при создании системы местного самоуправления в 1995-1996 году была создана именно одноуровневая система, причем г. Новгород сохранил такую систему до настоящего времени. [6;7] Как полагает автор, опыт Новгородской области может быть использован и в настоящее время. Например, введение одноуровневой системы органов местного самоуправления в 1996 году в Новгородской области потребовало создание системы сельских и поселковых администрации (на смете) и института старост [7]. Пакет областных законов, обеспечивающих одноуровневую систему местного самоуправления Новгородской области, позволял не только обеспечивать развитие социально-экономического потенциала муниципальных районов, а также привлекать инвестиции, но и способствовал стабильности в регионе в целом. С переходом на двухуровневую систему многие преимущества прежней системы в Новгородской области были утрачены. В настоящее время еще преждевременно оценивать переход на одноуровневую систему, улучшение

управляемости ресурсами и повышение эффективности местного самоуправления, а также обеспечения жизнедеятельности населения. В положениях Федерального закона от 20.03.2025 №33-ФЗ в структуре органов местного самоуправления также сохраняется преемственность с нормами Федерального Закона от 06.10.2003 № 131-ФЗ.

2. Непосредственное обеспечение жизнедеятельности населения. Федеральным законом от 20.03.2025 №33-ФЗ понятие «вопросы местного значения» (ст. 32) заменено на понятие «вопросы непосредственного обеспечения жизнедеятельности населения» [3], так как в законе отсутствуют основные определения, понятие «вопросы непосредственного обеспечения жизнедеятельности населения» также не имеет определения. Ранее автором рассматривалось сходное понятие «жизнеобеспечение населения», которое также не имеет определения. [8] Однако определение «жизнеобеспечение населения» и «непосредственного обеспечения жизнедеятельности населения» - не идентичны. Возникает вопрос о том, что предполагается представлять под словом «непосредственно». Из закона исключается понятие «вопросы местного значения», разграничение вопросов, находящихся в ведении органов местного самоуправления и органов государственной власти решается через полномочия. В Федеральном Законе от 06.10.2003 № 131-ФЗ имелась Глава 3 «Вопросы местного значения», в которой перечислены все вопросы, решение которых относится к компетенции тех или иных органов местного самоуправления различных видов и уровней [2].

Однако теперь, через положения о полномочиях предполагается определять, какие вопросы относятся к вопросам местного значения. Вместе с тем, Федеральным законом от 20.03.2025 №33-ФЗ полномочия по решению данных вопросов разделены:

1) полномочия, не подлежащие распределению между органами местного самоуправления и органами государственной власти субъекта Российской Федерации, такие полномочия реализуются только органами местного самоуправления [3]; полномочия преимущественно местного (локального) характера, не требующие, как правило, привлечения значительных финансовых ресурсов.

Например, принятие устава муниципального образования и внесение в него изменений и дополнений, издание муниципальных правовых актов, установление официальных символов муниципального образования и другие;

2) полномочия, которые региональным законом могут быть перераспределены для осуществления органами государственной власти субъекта Российской Федерации. В случае принятия такого закона данные полномочия реализуются только региональными органами власти за счет средств бюджета субъекта Российской Федерации и не могут быть переданы органам местного самоуправления в порядке наделения отдельными государственными полномочиями. Например, организация в границах муниципального образования электро-, тепло-, газо- и водоснабжения населения, водоотведения, обеспечение проживающих в муниципальном образовании и нуждающихся в жилых помещениях малоимущих граждан жилыми помещениями, организация строительства и содержания муниципального жилищного фонда и другие. Соответствующее перераспределение законом субъекта РФ полномочий допускается на срок не менее срока полномочий законодательного органа субъекта РФ.

В случае непринятия такого закона эти полномочия осуществляются органами местного самоуправления за счет средств местного бюджета [3];

3) полномочия, решение об осуществлении которых органами местного самоуправления может быть принято региональным законом. Такие полномочия в силу Федерального закона от 20.03.2025 №33-ФЗ считаются перераспределенными для осуществления органами государственной власти субъектов Российской Федерации и могут быть региональным законом возложены на органы местного самоуправления. Например, дорожная деятельность в отношении автомобильных дорог местного значения в границах муниципального образования, организация транспортного обслуживания населения в границах муниципального образования, организация и осуществление мероприятий по территориальной обороне и гражданской обороне, защите населения и территории муниципального образования от чрезвычайных ситуаций природного и техногенного характера, создание, содержание и организация деятельности аварийно-спасательных

служб и (или) аварийно-спасательных формирований на территории муниципального образования и другие. Закон субъекта федерации о перераспределении полномочий для их осуществления органами местного самоуправления должен содержать положения о передаче органам местного самоуправления необходимых для осуществления указанных полномочий материальных ресурсов и финансовых средств.

Финансовое обеспечение реализации таких полномочий осуществляется за счет средств местного бюджета с учетом передаваемых в обязательном порядке органами государственной власти субъектов федерации в бюджеты муниципальных образований единых, дополнительных и (или дифференцированных) нормативов отчислений от отдельных налогов и неналоговых доходов, подлежащих зачислению в региональный бюджет, и (или) межбюджетных трансфертов [3].

Однако, ст. 32 Федерального закона от 20.03.2025 №33-ФЗ [3], которой регламентированы полномочия органов государственной власти и местного самоуправления по решению вопросов «непосредственного обеспечения жизнедеятельности населения, вступит в силу лишь с 01.01.2027. До указанной даты органы местного самоуправления осуществляют полномочия по решению вопросов местного значения в соответствии со ст. ст. 14-18 Федерального закона от 06.10.2003 №131-ФЗ [2].

3. Создание территориальных органов местной администрации.

Согласно п. 17 ст. 22 Федерального закона от 20.03.2025 №33-ФЗ [3] «в целях наиболее эффективного решения задач в интересах населения, проживающего на соответствующей территории, в структуре местной администрации в соответствии с критериями, установленными законом субъекта федерации, могут быть сформированы территориальные органы местной администрации. При этом указанный закон субъекта РФ в качестве одного из критериев формирования в структуре местной администрации территориальных органов местной администрации должен предусматривать пешеходную доступность до административного центра муниципального образования или до территориальных органов местной администрации и обратно в течение рабочего дня для жителей всех

населенных пунктов, входящих в состав муниципального образования». [3] Вместе с тем, следует уточнить терминологию «пешая доступность» и «транспортная доступность», а также «доступность в пределах населенного пункта» если муниципальный округ состоит из двух и более поселений. Критерием определения границ муниципального образования станет транспортная доступность до его административного центра и обратно в течение рабочего дня для жителей всех населенных пунктов, входящих в состав муниципального образования, будет учитываться специфика территорий с низкой плотностью населения, отдаленных и труднодоступных местностей. Из принципов определения границ муниципального образования сохраняются только принципы транспортной доступности и развитой инфраструктуры.

4. Изменение статуса глав и депутатов муниципального образования.

Федеральным законом от 20.03.2025 №33-ФЗ установлены четыре способа избрания главы муниципального образования: на выборах; представительным органом из своего состава; представительным органом из числа кандидатов, представленных конкурсной комиссией по результатам конкурса; представительным органом из числа кандидатов, представленных высшим должностным лицом субъекта Российской Федерации. Новым является способ избрания, когда представленных кандидатов должно быть не менее двух. В последнем случае порядок предварительного рассмотрения высшим должностным лицом субъекта федерации и представления представителю органу муниципального образования кандидатов на должность главы муниципального образования устанавливается региональным законом.

В соответствии с принципом единства системы публичной власти глава муниципального образования одновременно замещает государственную должность субъекта федерации и муниципальную должность. Представляется, что данную инновацию будет затруднительно реализовать на практике, т.к. она приведет к значительному расширению штатного расписания исполнительных органов государственной власти субъектов РФ и увеличению расходов бюджетов субъектов РФ на заработную плату новым лицам, а также двойственность,

предполагающую заключение сразу двух контрактов и с главой субъекта федерации и с представительным органом местного самоуправления.

Система органов местного самоуправления остается неизменной. Изменяются способы формирования представительного органа муниципального образования. В Федеральном законе от 20.03.2025 №33-ФЗ отсутствует способ представительства, который возможен только при двухуровневой модели местного самоуправления, когда представительный орган муниципального района формируется из числа глав и депутатов поселений, входящих в его состав. Вместе с тем досрочное прекращение полномочий такого представительного органа при преобразовании в форму муниципального округа, угрожает отсутствием легитимности представительного органа местного самоуправления до новых выборов, что не предусматривает управление муниципальным округом главой муниципального образования и администрации (единолично).

Новацией является и то, что глава муниципального образования, имея возможность возглавлять местную администрацию в случае, если это установлено законом субъекта федерации, не может исполнять полномочия председателя представительного органа, что согласуется с теорией разделения властей. Кроме того, в соответствии с принципом единства системы публичной власти глава муниципального образования одновременно замещает государственную должность субъекта Российской Федерации и муниципальную должность. Остается открытым вопрос о муниципальных служащих: приобретают ли они статус государственных служащих при выполнении переданных государственных полномочий.

В числе норм нового закона для главы муниципального образования предусмотрено следующее:

– глава муниципального образования может возглавлять местную администрацию, то есть выполнять полномочия руководителя исполнительного органа местного самоуправления;

– для главы муниципального образования дополнительно к гарантиям реализации полномочий лица, замещающего муниципальную должность, законом субъекта федерации могут быть установлены гарантии, связанные с замещением

государственной должности субъекта федерации (финансировать расходы на обеспечение таких гарантий будут за счет средств бюджета субъекта федерации).

В нормах о структуре органов местного самоуправления сохраняются действующие положения Федерального закона от 6 октября 2003 г. № 131-ФЗ. Например, о едином сроке полномочий депутатов, главы муниципального образования и иных лиц, замещающих муниципальные должности (5 лет), о составе представительного органа муниципального образования (он формируется из депутатов, избранных на муниципальных выборах). При этом перечень способов избрания главы муниципального образования дополнится новым механизмом – избрание главы муниципального образования из числа кандидатов, представленных высшим должностным лицом субъекта федерации. Такая мера должна обеспечить реализацию конституционного принципа единства системы публичной власти.

Федеральным законом от 20.03.2025 №33-ФЗ [3] вводятся новые механизмы ответственности главы муниципального образования, в том числе высшее должностное лицо субъекта федерации сможет отрешить от должности главу муниципального образования в следующих случаях:

- за ненадлежащее исполнение или неисполнение обязанностей с учетом мнения представительного органа муниципального образования не ранее чем через один год со дня вступления в должность главы муниципального образования;
- с учетом мнения совета муниципальных образований субъекта федерации не ранее чем через два года со дня вступления в должность, если высшим должностным лицом субъекта РФ два и более раза вносились в представительный орган муниципального образования и были им отклонены инициативы об удалении главы в отставку.

Автор полагает, что совет муниципальных образований наделяется излишними полномочиями, не соответствующими его статусу и задачам.

5. Изменения, направленные на включение органов местного самоуправления в структуру органов публичной власти.

Автор полагает, что согласно статье 12 Конституции РФ [1] местное

самоуправление не входит в систему органов государственной власти, включение в систему субъектов публичных органов власти органов местного самоуправления в значительной степени приближает местное самоуправление к управлению муниципальной властью.

Вместе с тем, согласно Федерального закона от 20.03.2025 №33-ФЗ [3] Президент РФ обеспечивает согласованное функционирование и взаимодействие органов, входящих в единую систему публичной власти в Российской Федерации, а полномочия главы муниципального образования могут быть досрочно прекращены, в том числе в случае утраты доверия президента (без указания конкретных случаев и мотивов, по которым такие полномочия могли быть прекращены). Ранее в п. 6.1 ст. 36 Федерального Закона от 06.10.2003 № 131-ФЗ было указано, что прекращение полномочий главы муниципального образования в связи с утратой доверия Президента РФ может иметь место только в двух конкретных случаях [2]. Согласно Федерального закона от 20.03.2025 №33-ФЗ [3] высшее должностное лицо субъекта РФ вправе отрешить от должности главу муниципального образования за ненадлежащее исполнение или неисполнение обязанностей по обеспечению осуществления органами местного самоуправления полномочий по решению вопросов непосредственного обеспечения жизнедеятельности населения, а также в некоторых иных случаях.

6. Сходы граждан, опросы, публичные слушания и общественные обсуждения, собрания граждан, внесение инициативных проектов, организация деятельности территориального общественного самоуправления, а также статус старосты сельского населенного пункта. Федеральным законом от 20.03.2025 №33-ФЗ [3] изменены порядок проведения схода граждан, опроса, публичных слушаний и общественных обсуждений, собрания граждан, внесения инициативных проектов, организации деятельности территориального общественного самоуправления, требования к старосте сельского населенного пункта. Разграничены формы непосредственной реализации населением местного самоуправления и формы участия в нем.

К первой группе форм непосредственной реализации населением местного

самоуправления отнесены местный референдум, муниципальные выборы и сход граждан, ко второй – опрос, публичные слушания, общественные обсуждения, собрание граждан, инициативные проекты, территориальное общественное самоуправление, староста сельского населенного пункта. Сохранится возможность участия в местном самоуправлении и в иных формах, не противоречащих Конституции РФ, федеральным и региональным законам, например, конференции, когда жители делегируются на собрание для обсуждения отдельных вопросов.

Отличием является отсутствие правовой регламентации таких форм, как голосование по отзыву и обращение граждан в органы местного самоуправления. Представляется, что в первом случае правовой пробел восполнят законы субъектов федерации, а во втором случае – Федеральный закон от 02.05.2006 N 59-ФЗ «О порядке рассмотрения обращений граждан Российской Федерации».

7. Приведение законов и иных нормативных правовых актов субъектов Российской Федерации, регулирующих вопросы организации местного самоуправления. Муниципальные правовые акты подлежат приведению в соответствие с нормативными правовыми актами субъектов Российской Федерации, регулирующих вопросы организации местного самоуправления не позднее 01.01.2027[3], а до их приведения в соответствие с законом они применяются к соответствующим отношениям в части, не противоречащей федеральному закону.

Если муниципальный или городской округ сформированы в границах более одного поселения, существовавшего по состоянию на день вступления в силу закона, то в административных центрах таких поселений сформируют территориальные органы, входящие в структуру местной администрации.

Федеральный закон от 20.03.2025 отражает тенденцию к централизации управления, к укрупнению муниципальных образований. При этом предусмотрено, что формирование органов местного самоуправления в соответствии с новой территориальной организацией должно осуществляться с учетом истечения сроков полномочий представительных органов муниципальных районов либо в связи с досрочным прекращением полномочий представительных органов

последних.

Федеральный закон от 20.03.2025 № 33-ФЗ «Об общих принципах организации местного самоуправления в единой системе публичной власти» определяет правовую и экономическую, а также территориальную, организационную, функциональную основу местного самоуправления, устанавливает принципы правового регулирования местного самоуправления, полномочия органов государственной власти в области местного самоуправления, а также особенности организации местного самоуправления на отдельных территориях. Действующая нормативная правовая база субъектов РФ, регулирующая вопросы организации местного самоуправления и муниципальные правовые акты, подлежат актуализации не позднее 1 января 2027 года.

Таким образом, с вступлением в силу Федерального закона от 20.03.2025 № 33-ФЗ необходимо подготовить и принять пакет законов субъектов федерации, устанавливающих территориальную организацию местного самоуправления, порядок обеспечения жизнедеятельности, статус депутатов и должностных лиц местного самоуправления, осуществления местного самоуправления в городском и муниципальном округах как на всей территории субъекта федерации или на территории отдельного муниципального района.

Список литературы

1. «Конституция Российской Федерации» (принята всенародным голосованием 12.12.1993 с изменениями, одобренными в ходе общероссийского голосования 01.07.2020) / [Электронный ресурс] – Режим доступа: http://www.consultant.ru/document/cons_doc_LAW_28399/ (дата обращения 11.04.2025)
2. Федеральный закон от 06.10.2003 N 131-ФЗ (ред. от 13.12.2024) «Об общих принципах организации местного самоуправления в Российской Федерации» / [Электронный ресурс] – Режим доступа: http://www.consultant.ru/document/cons_doc_LAW_44571/ (дата обращения 11.04. 2025)
3. Федеральный закон от 20.03.2025 № 33-ФЗ «Об общих принципах организации местного самоуправления в единой системе публичной власти»

[Электронный ресурс] – Режим доступа: http://www.consultant.ru/document/cons_doc_LAW_44571/(дата обращения 11.04.2025)

4. Андреева Л. А. ИМПЛЕМЕНТАЦИЯ НОРМ АДМИНИСТРАТИВНОГО И ГРАДОСТРОИТЕЛЬНОГО ЗАКОНОДАТЕЛЬСТВА В МУНИЦИПАЛЬНОЕ ПРАВО / Актуальные проблемы юриспруденции: сб. ст. по матер. LXXXIV междунар. науч.-практ. конф. № 7(83). – Новосибирск: СибАК, 2024. – С. 33-52.

5. Андреева Л. А., Ющенко Н. В. УСТАВ МУНИЦИПАЛЬНОГО ОБРАЗОВАНИЯ – ОСНОВА УПРАВЛЕНИЯ И МЕСТНОГО САМОУПРАВЛЕНИЯ / Актуальные проблемы юриспруденции: сб. ст. по матер. LXXXII междунар. науч.-практ. конф. № 5(81). – Новосибирск: СибАК, 2024. – С. 156-167.

6. Андреева Л. А. К ВОПРОСУ ОБ ОРГАНИЗАЦИОННО-ПРАВОВОМ РЕГУЛИРОВАНИИ МЕСТНОГО САМОУПРАВЛЕНИЯ В СУБЪЕКТЕ РФ / Актуальные проблемы юриспруденции: сб. ст. по матер. LXXIX междунар. науч.-практ. конф. № 2(78). – Новосибирск: СибАК, 2024. – С. 88-99.

7. Андреева Л. А. Правотворчество органов местного самоуправления (по материалам Новгородской области). Автореферат дис.канд. юр.наук. Северо-Западная академия государственной службы СПб., 1999. — 23 с.

8. Андреева Л. А., Трухина И. Н. ЖИЗНЕОБЕСПЕЧЕНИЕ НАСЕЛЕНИЯ В СИСТЕМЕ МЕСТНОГО САМОУПРАВЛЕНИЯ / Актуальные проблемы юриспруденции: сб. ст. по матер. LVII междунар. науч.-практ. конф. № 4(56). – Новосибирск: СибАК, 2022. – С. 83-89.

УДК 347.65/.68

ОСНОВАНИЯ НАСЛЕДОВАНИЯ В РОССИЙСКОМ НАСЛЕДСТВЕННОМ ПРАВЕ

Борисов Руслан Владимирович

магистрант

Научный руководитель: Маринчак Наталья Юрьевна,

к.с.н., доцент

Казанский инновационный университет им. В. Г. Тимирязова (ИЭУП)

***Аннотация.** Статья посвящена исследованию оснований наследования в российском наследственном праве. Рассматриваются основные принципы, регулирующие передачу имущества от умершего к наследникам, а также виды наследования, включая наследование по закону и наследование по завещанию.*

The article is dedicated to the study of the grounds for inheritance in Russian inheritance law. It examines the main principles regulating the transfer of property from the deceased to the heirs, as well as the types of inheritance, including intestate and testamentary succession.

***Ключевые слова:** наследование, наследственное право, наследники, завещание, наследование по закону*

***Keywords:** inheritance, inheritance law, heirs, will, intestate succession*

Наследование – один из основополагающих институтов гражданского права, регулирующий порядок перехода имущества умершего лица к его правопреемникам. В российском законодательстве основания наследования определены Гражданским кодексом РФ и являются предметом постоянного внимания как ученых-юристов, так и практикующих юристов. Настоящая статья посвящена анализу оснований наследования в российском наследственном праве, рассмотрению их правового регулирования, выявленных проблемных аспектов

применения на практике и перспективам дальнейшего развития законодательства в этой области.

Законодательное регулирование оснований наследования в Российской Федерации сосредоточено преимущественно в части третьей Гражданского кодекса РФ (ГК РФ), регулирующей наследование по закону и по завещанию. Статья 1111 ГК РФ устанавливает три основных основания наследования: наследование по завещанию, наследование по закону и наследование по наследственному договору.

Наследование по закону – это правовой механизм перехода имущества умершего лица (наследодателя) к его родственникам и иным лицам, определенным законом, в случае отсутствия завещания или его признания недействительным. В основе этого института лежит принцип законного порядка преемственности имущества, призванный предотвратить имущественный беспредел и обеспечить защиту интересов близких родственников наследодателя. Российское законодательство, а именно Гражданский кодекс РФ (ГК РФ), устанавливает четкую очередность наследования по закону. Система состоит из семи очередей наследников, каждая из которых призывается к наследованию только при отсутствии наследников из предыдущих очередей. Первая очередь: супруг (супруга) наследодателя, его дети и родители. Эта очередь имеет приоритетное право на наследование. Вторая очередь: братья и сестры наследодателя, его бабушки и дедушки. Третья очередь: дяди и тети наследодателя. Четвертая-седьмая очереди: более дальние родственники наследодателя, устанавливаемые в соответствии со степенями родства. В случае отсутствия наследников всех семи очередей, имущество наследодателя переходит в собственность государства. ГК РФ предусматривает ряд важных особенностей. Так, нетрудоспособные наследники, независимо от очереди, имеют право на обязательную долю в наследстве. Кроме того, лицо, которое уклонялось от выполнения обязанностей по содержанию наследодателя, может быть признано недостойным наследником и лишено права наследования. Наследование по закону – сложная система, требующая глубокого анализа конкретных семейных обстоятельств и законодательных норм для

правильного определения круга наследников и их долей. На практике часто возникают споры, требующие участия юристов и судебного разбирательства. Поэтому, понимание основных принципов наследования по закону важно как для граждан, так и для специалистов в области права.

Наследование по завещанию – это способ перехода имущества умершего лица (наследодателя) к указанным им в завещании лицам (наследникам) или организациям. Эта форма наследования предоставляет наследодателю широкую свободу в распоряжении своим имуществом после смерти, позволяя ему самостоятельно определить круг наследников и их доли в наследстве. Однако эта свобода не абсолютна и ограничена нормами гражданского законодательства.

Ключевой документ в наследовании по завещанию – это завещание. Закон строго регламентирует его форму: завещание должно быть составлено в письменной форме и удостоверено нотариусом. Исключения возможны лишь в экстренных ситуациях, например, при угрозе жизни наследодателя. В завещании наследодатель указывает своих наследников, определяет доли каждого из них и может предусматривать иные условия, например, условие, при выполнении которого наследник вступает в наследство. Завещание может быть отменено или изменено наследодателем в любое время до его смерти. Однако, изменения или отмена должны быть совершены в той же форме, что и составление самого завещания.

На практике часто возникают споры о действительности завещаний. Завещание может быть оспорено в суде, если будет доказано, что оно составлено под влиянием обмана, насилия, угрозы, или если наследодатель не понимал значения своих действий. Судебная практика играет важную роль в толковании норм законодательства о наследовании по завещанию и защите прав наследников.

Наследование по наследственному договору — это сравнительно новая концепция в праве, которая была введена в российское законодательство с 2019 года. Данный институт позволяет гражданам более гибко регулировать вопросы передачи своего имущества после смерти, давая возможность заранее определить круг наследников и условия, на которых будет происходить передача.

Наследование по наследственному договору представляет собой современный подход к регулированию вопросов наследования. Он позволяет более точно регулировать отношения между наследодателем и наследниками, минимизируя риск неправомерных действий и споров. Тем не менее, прежде чем принимать решение о заключении такого договора, рекомендуется проконсультироваться с юристом, чтобы учесть все юридические нюансы и обеспечить защиту своих интересов.

В заключение, можно отметить, что основы наследования в российском наследственном праве представляют собой комплексную систему норм и принципов, регулирующих процесс передачи имущества от наследодателя к наследникам.

Список литературы

1. Альбов, А. П. Наследственное право: учебник и практикум для среднего профессионального образования / А. П. Альбов, С. В. Николукин. — 2-е изд. — Москва: Издательство Юрайт, 2023.
2. Лукаш, Ю. А. Права и обязанности участников отношений по наследованию: учебное пособие / Ю. А. Лукаш. - 4-е изд., стер. - Москва: Флинта, 2021. - 496 с.
3. Ходырева, Е. А. Право наследования в гражданском праве России / Е. А. Ходырева - Москва: Статут, 2022. - 386 с. - ISBN 978-5-8354-1803-9.
4. Борченко, В. А. Наследственное право: учебно-методическое пособие / В. А. Борченко, Е. В. Глебова, М. В. Коновальчук. - Самара: Самарский юридический институт ФСИН России, 2022. - 100 с.
5. Ходырева, Е. А. Право наследования в гражданском праве России / Е. А. Ходырева - Москва: Статут, 2022. - 386 с.

УДК 347.653

НАСЛЕДОВАНИЕ ПО ЗАКОНУ**Борисов Руслан Владимирович**

магистрант

Научный руководитель: Маринчак Наталья Юрьевна,

к.с.н., доцент

Казанский инновационный университет им. В. Г. Тимирязова (ИЭУП)

***Аннотация.** В статье рассматриваются основные аспекты наследования по закону в Российской Федерации. Анализируется действующее законодательство, регулирующее порядок призвания к наследованию, очередность наследников, особенности наследования отдельных видов имущества.*

This article examines the main aspects of legal inheritance in the Russian Federation. It analyzes the current legislation governing the order of inheritance, the priority of heirs, and the specifics of inheriting certain types of property.

***Ключевые слова:** наследование, наследование по закону, наследники, очереди наследования*

***Keywords:** inheritance, legal inheritance, heirs, inheritance order*

Наследование по закону, как один из фундаментальных институтов гражданского права, регулирует переход имущественных прав и обязанностей умершего к его наследникам, определенным законодательством. Актуальность изучения данного института обусловлена его значимостью для обеспечения стабильности гражданского оборота и защиты имущественных интересов семьи наследодателя. В настоящей статье исследуются ключевые аспекты наследования по закону, включая основания возникновения, порядок призвания наследников по очередям, особенности наследования отдельных видов имущества и разрешения споров. Целью исследования является комплексный анализ действующего

законодательства о наследовании по закону и выявление перспектив его развития в контексте современных социально-экономических отношений.

Нормативную базу наследования по закону в Российской Федерации составляет прежде всего Гражданский кодекс РФ (часть третья), в частности, раздел V «Наследственное право» (статьи 1110-1185). В нем закреплены основные положения, касающиеся порядка призвания к наследованию, определения круга наследников по закону, очередности наследования, размера долей, а также особенностей наследования отдельных видов имущества. Помимо ГК РФ, ряд вопросов наследования регулируется другими федеральными законами. Например, Семейный кодекс РФ содержит нормы, определяющие права супруга при наследовании, а основы законодательства Российской Федерации о нотариате регламентируют деятельность нотариуса при оформлении наследственных прав.

Очереди наследования по закону представляют собой закрепленную в Гражданском кодексе РФ систему, определяющую приоритетность призвания к наследованию родственников наследодателя. Данная система построена на принципе степени родства: чем ближе родство с наследодателем, тем выше приоритет в наследовании. Закон выделяет восемь очередей наследников. К первой очереди относятся дети, супруг и родители наследодателя. Внуки наследодателя и их потомки наследуют по праву представления. Вторая очередь включает в себя полнородных и неполнородных братьев и сестер наследодателя, его дедушку и бабушку как со стороны отца, так и со стороны матери. Племянники и племянницы наследодателя наследуют по праву представления. К третьей очереди призываются полнородные и неполнородные братья и сестры родителей наследодателя (дяди и тети наследодателя). Двоюродные братья и сестры наследодателя наследуют по праву представления. Четвертая, пятая, шестая и седьмая очереди включают более дальних родственников - прадедушек и прабабушек, детей родных племянников и племянниц, детей двоюродных внуков и внучек, пасынков, падчериц, отчима и мачеху. Восьмая очередь представлена нетрудоспособными иждивенцами наследодателя, которые не входят в круг наследников предшествующих очередей. Они наследуют наряду с наследниками той очереди,

которая призывается к наследованию, а если наследников предшествующих очередей нет, то наследуют самостоятельно. Переход к каждой последующей очереди происходит только при отсутствии наследников предыдущей очереди либо при отказе их от наследства, либо при отстранении от права наследования. Важно отметить, что наследники каждой предыдущей очереди исключают из наследования наследников последующих очередей. Этот принцип исключения обеспечивает приоритет ближайших родственников в получении наследства. Право представления позволяет потомкам наследника по закону занять его место в очереди наследования, если сам наследник умер до открытия наследства. Наследственная трансмиссия – это переход права на принятие наследства к наследникам наследника по закону, умершего после открытия наследства, но не успевшего его принять. Таким образом, система очередей наследования по закону в российском праве представляет собой сложный механизм, основанный на степени родства и призванный обеспечить переход имущества к ближайшим родственникам наследодателя.

Основная проблема наследования по закону заключается в балансировании между защитой интересов законных наследников и волей наследодателя, которая может не совпадать с законной очередностью. Одним из способов решения данной проблемы является расширение возможностей завещательных распоряжений, например, путем введения возможности назначения душеприказчика с более широкими полномочиями или упрощения процедуры завещания для лиц, находящихся в сложной жизненной ситуации. Это позволит наследодателю более эффективно реализовать свою волю и уменьшить риск возникновения споров между наследниками.

Наследование по закону, являясь важнейшим институтом гражданского права, обеспечивает переход имущества умершего к определенному кругу лиц в соответствии с нормами закона. Проведенный анализ показал, что действующее законодательство, регламентирующее данный процесс, в целом эффективно регулирует наследственные отношения, однако требует дальнейшего совершенствования в части расширения круга лиц, имеющих право на обязательную долю,

уточнения понятия «нетрудоспособный иждивенец», упрощения процедуры оформления наследства, урегулирования вопросов цифрового наследования и гармонизации с международными нормами. Реализация данных предложений позволит оптимизировать механизм наследования по закону и обеспечить более полную защиту прав и интересов наследников.

Список литературы

1. Альбов, А. П. Наследственное право: учебник и практикум для среднего профессионального образования / А. П. Альбов, С. В. Николукин. — 2-е изд. — Москва: Издательство Юрайт, 2023.
2. Лукаш, Ю. А. Права и обязанности участников отношений по наследованию: учебное пособие / Ю. А. Лукаш. - 4-е изд., стер. - Москва: Флинта, 2021. - 496 с.
3. Абраменков, М. С. Наследственное право: учебник для вузов / М. С. Абраменков, А. Г. Сараев; ответственный редактор В. А. Белов. — 4-е изд., перераб. и доп. — Москва: Издательство Юрайт, 2025. — 376 с.
4. Борченко, В. А. Наследственное право: учебно-методическое пособие / В. А. Борченко, Е. В. Глебова, М. В. Коновальчук. - Самара: Самарский юридический институт ФСИН России, 2022. - 100 с.
5. Ходырева, Е. А. Право наследования в гражданском праве России / Е. А. Ходырева - Москва: Статут, 2022. - 386 с.

УДК 343.133

**АКТУАЛЬНЫЕ ПРОБЛЕМЫ ИНСТИТУТА ПОНЯТЫХ В
УГОЛОВНО-ПРОЦЕССУАЛЬНОМ ЗАКОНОДАТЕЛЬСТВЕ****Шевчук Инна Андреевна**

бакалавр

Научный руководитель: Смолина Мария Михайловна,

к.ю.н., доцент кафедры уголовного права и процесса

Институт «Таврическая академия»,

ФГАОУ ВО «Крымский федеральный университет им. В. И. Вернадского»,

город Симферополь

***Аннотация.** Согласно действующему уголовно-процессуальному законодательству, при производстве отдельных следственных действий, необходимо обязательное участие таких лиц, как понятые. Институт понятых имеет свое законодательное закрепление в статье 60 Уголовно-процессуального кодекса Российской Федерации (далее – УПК РФ). Однако несмотря на устойчивость и стабильность данного института, существует ряд актуальных проблем, требующих правового анализа.*

***Annotation.** According to the current criminal procedure legislation, the mandatory participation of persons such as witnesses is necessary in the conduct of certain investigative actions. The institution of witnesses has its own legislative consolidation in Article 60 of the Criminal Procedure Code of the Russian Federation (hereinafter referred to as the CPC RF). However, despite the stability and stability of this institution, there are a number of urgent problems that require legal analysis.*

***Ключевые слова:** понятые, уголовное судопроизводство, УПК РФ, преступление, следователь, доказательства, следственные действия*

***Keywords:** witnesses, criminal proceedings, Code of Criminal Procedure, crime,*

investigator, evidence, investigative actions

В ст. 60 УПК РФ законодатель закрепил общие положения, определяющие статус понятого, как участника уголовного судопроизводства, не заинтересованного в исходе уголовного дела. Так, в качестве понятого к участию в производстве по уголовному делу может быть привлечено любое лицо, не подпадающие под критерии, содержащиеся в ч. 2 ст. 60 УПК РФ. Кроме того, законодатель определил назначение понятого, а именно – удостоверение правильности производства того или иного процессуального действия, достоверности собранных при этом доказательств. Под «назначением» необходимо понимать реализацию своих прав и обязанностей понятым в рамках производства определенных следственных действий. В ч. 3 ст. 60 УПК РФ закреплены «общие» права понятого:

- 1) участвовать в следственном действии и делать по поводу следственного действия заявления и замечания, подлежащие занесению в протокол;
- 2) знакомиться с протоколом следственного действия, в производстве которого он участвовал;
- 3) приносить жалобы на действия (бездействие) и решения дознавателя, начальника подразделения дознания, начальника органа дознания, органа дознания, следователя и прокурора, ограничивающие его права [1].

Кроме того, УПК РФ содержит и «специальные» права понятого как участника следственных действий не закрепленные в ст. 60 УПК РФ, нашедшие свое закрепление в иных нормах уголовно-процессуального законодательства. В качестве примера можно привести ст. 170 УПК РФ, закрепляющая порядок участия понятых в производстве следственных действий.

Понятые в обязательном порядке принимают участие в следственных действиях, предусмотренных ст. 182 УПК РФ – обыск; ч. 3 ст. 183 – выемка электронных носителей информации; ст. 184 – личный обыск; ст. 193 – предъявление для опознания [1].

По усмотрению следователя понятые приглашаются для участия в следственных и иных процессуальных действиях, которые регламентированы ст. 115 УПК РФ - наложение ареста на имущество; ст. 177 – осмотр; ст. 178 – осмотр

трупа; ст. 181 – следственный эксперимент; ст. 183 – выемка (за исключением вышеуказанного случая, когда в соответствии с ч. 3 данной статьи участие понятых обязательно); ч. 5 ст. 185 – осмотр, выемка и снятие копий с задержанных почтово-телеграфных отправлений; ч. 7 ст. 186 – осмотр и прослушивание фонограммы, полученной в результате контроля и записи переговоров; ст. 194 – проверка показаний на месте. Если в указанных случаях понятые не участвуют, то следователь должен фиксировать ход и результаты процессуального действия с помощью технических средств (видеозаписи).

Из этого следует вывод, что участие понятых в определенных следственных и иных процессуальных действиях не всегда является обязательным (по усмотрению следователя или прямое указание закона), что является проблемой для реализации и действительного функционального назначения данного института в уголовном судопроизводстве. В подтверждении этому следует высказывание экс-президента Д. Медведева о том, что институт понятых – это «рудимент», который следует заменить на современные способы фиксации следственных или иных процессуальных действий [4]. Возможность применения технических средств и способов обнаружения, фиксации и изъятия следов преступления, вещественных доказательств при производстве следственных действий прямо закреплено в ст. 164 УПК РФ. Однако законодатель не дает четкого закрепления, что следует понимать под такими средствами. Как утверждает А.В. Гриненко [5], что под такими средствами должны быть такие средства, которые способны фиксировать полностью процесс проведения следственных действий, то есть видеосъемка.

Использование технических средств фиксации в ходе проведения следственных или иных процессуальных действий имеют как преимущества, так недостатки. Данная альтернатива по замене института понятых облегчит работу участников процесса, в части неоднократного обращения к видеозаписи (отражающей проведение определенного следственного или иного процессуального действия) и дальнейшего ее использования при необходимости. Несмотря на это, имеется ряд существенных проблем. Таковым является отсутствие специальных

навыков у должностных лиц для проведения полной видео-фиксации хода следственного действия. А также личная или иная заинтересованность у следователя, дознавателя, при осуществлении видеосъемки в рамках проведения процессуальных действий, которые в последующем могут влиять на исход расследования уголовного дела. В связи с этим, при проведении должностными лицами следственных действий для осуществления видео-фиксации необходимо задействовать специалистов, что влечет к образованию и закреплению нового института в УПК РФ.

При реализации правового статуса понятого, представляется, что лицо, заинтересованное в исходе уголовного дела, не может привлекаться в качестве такового. Однако на практике данное ограничение не исключает участие в качестве понятого, лиц, прямо зависимых от следователя, дознавателя, осуществляющих досудебное производство. Таковыми выступают общественные помощники или лица, проходящие практику в органах предварительного расследования. В то же время, в соответствии со ст. 7 Положения об общественном помощнике Следственного комитета РФ, утвержденным Приказом Следственного комитета РФ от 04.05.2011 №74 «Об организации работы с общественными помощниками следователя в системе Следственного комитета Российской Федерации» не допускается привлекать общественного помощника к участию в уголовном процессе в качестве понятого по уголовным делам, находящимся в производстве следственного органа, в котором он осуществляет свою деятельность [3]. Таким образом, лицо должно было пройти ряд соответствующих проверок Следственного комитета РФ, в том числе, внутренних трудовых нормативно правовых актов, что наделяет данное лицо правовым статусом общественного помощника и ставит его в прямую зависимость от должностного лица, осуществляющего досудебное производство.

Ст. 60 УПК РФ не содержит законодательного закрепления о том, что лицо, привлекаемое в качестве понятого должно осознавать свои действия и руководить ими, а следовательно, быть психологически и физически здоровым, дееспособным лицом. Однако, если в ходе судебного разбирательства у суда возникли

сомнения в достоверности результатов следственных действий, произведённых с участием понятых, на стадии предварительного расследования, то данные лица (понятые) могут быть допрошены в качестве свидетелей. Более того, в качестве свидетеля не может выступать лицо, страдающее психическим расстройством, которое не позволяет ему адекватно воспринимать информацию и давать о ней показания. В связи с этим, необходимо рассмотреть вопрос о внесении изменений в ч. 2 ст. 60 УПК РФ, регламентирующую перечень лиц, которые не в праве привлекаться в качестве понятых.

Согласно принципу охраны прав и свобод человека и гражданина в уголовном судопроизводстве, процессуальная защита понятых при производстве следственных действий, является одной из актуальных проблем на сегодняшний день.

Ст. 1 Федерального закона «О государственной защите потерпевших, свидетелей и иных участников уголовного судопроизводства» от 20.08.2004 г. государственная защита потерпевших, свидетелей и иных участников уголовного судопроизводства определяется как осуществление мер безопасности, направленных на защиту их жизни, здоровья и (или) имущества, а также мер социальной поддержки указанных лиц в связи с их участием в уголовном судопроизводстве уполномоченными на то государственными органами. На основании указанной нормы, следует понимать, что институт понятых находится под прямой защитой государства в рамках проведения следственных и иных процессуальных действий. На стадии досудебного производства, перед следователями, дознавателями, остро возникает вопрос по привлечению граждан в качестве понятых, с учетом присутствия у последних опасения угрозы за свою жизнь и здоровье при проведении следственных действий. На что, в свою очередь, должностными лицами должны быть обеспечены необходимые меры безопасности в полном объеме. Однако, на практике следователями, дознавателями не осуществляется в полной мере та защита, которая предусмотрена законодательством.

Примером таких мер может послужить отказ от фиксации в протоколах следственных действий данных о личности понятого, в том числе, его фамилия,

имя, отчество, адрес проживания и паспортные данные, а также использование средств маскировки внешности понятого.

В связи с этим, одни из указанных мер безопасности понятого, могут быть реализованы путем приведения УПК РФ в соответствии с ФЗ «О государственной защите потерпевших, свидетелей и иных участников уголовного судопроизводства» в рамках государственной защиты понятого [2].

Таким образом, анализируя все вышесказанное, на наш взгляд наличие института понятых является неотъемлемой составляющей системы уголовного судопроизводства. Законодателю необходимо анализировать актуальные проблемы института понятого и на основании этого давать практические разъяснения по вопросам, касающиеся толкования и применения положения, закрепляющих правовой статус понятого.

Список литературы

1. «Уголовно-процессуальный кодекс Российской Федерации» от 18.12.2001 № 174-ФЗ (ред. от 20.03.2025) / [Электронный ресурс] / КонсультантПлюс: [сайт]. — URL: https://www.consultant.ru/document/cons_doc_LAW_34481/a3c8328be5f6240b55ac1c22ce81975ece4ff2c1/ (дата обращения: 04.04. 2025).

2. Федеральный закон «О государственной защите потерпевших, свидетелей и иных участников уголовного судопроизводства» от 20.08.2004 № 119-ФЗ (последняя редакция) / [Электронный ресурс] / КонсультантПлюс: [сайт]. — URL: https://www.consultant.ru/document/cons_doc_LAW_48959/ (дата обращения: 12.04.2025).

3. Приказ СК России от 04.05.2011 № 74 (ред. от 31.01.2022) «Об организации работы с общественными помощниками следователя в системе Следственного комитета Российской Федерации» (вместе с «Положением об общественном помощнике следователя Следственного комитета Российской Федерации») / [Электронный ресурс] / КонсультантПлюс: [сайт]. — URL: https://www.consultant.ru/document/cons_doc_LAW_115274/a96ff58792ea2dbbe68729f0e90c3c83bf72b7b2/ (дата обращения: 10.04.2025).

4. «Рудимент прошлого» - институт понятий - может быть отменен либо скорректирован, заявил Медведев / [Электронный ресурс] / Tass.ru: [сайт]. — URL: <https://tass.ru/obschestvo/539322> (дата обращения: 05.04.2025).

5. Киселёв Д. С. Участие понятий при производстве следственных действий в уголовном судопроизводстве / Закон и власть. 2022. №1. URL: <https://cyberleninka.ru/article/n/uchastie-ponyatyh-pri-proizvodstve-sledstvennyh-deystviy-v-ugolovnom-sudoproizvodstve> (дата обращения: 05.04.2025).

ТЕХНИЧЕСКИЕ НАУКИ

УДК 62-712.3

ВОДОРОД КАК ЭЛЕМЕНТ ОХЛАЖДЕНИЯ

Барышников Иван Андреевич

студент

ФГБОУ ВО «Оренбургский государственный университет»,
город Оренбург

***Аннотация.** В статье рассматривается перспектива использования водорода в качестве альтернативного элемента охлаждения технически сложных установок, в частности возможность его применения на тепловых электростанциях при охлаждении турбогенераторов большой мощности. Описаны технологические решения, которые позволяют реализовать способность водорода охлаждать генераторные установки тепловых электростанций.*

The article discusses the prospect of using hydrogen as an alternative cooling element for technically complex installations, in particular, the possibility of its use in thermal power plants for cooling high-power turbo generators. Technological solutions that make it possible to realize the ability of hydrogen to cool generator sets of thermal power plants are described.

***Ключевые слова:** водород, теплопроводность, теплоемкость, тепловая электростанция, турбогенератор, обмотки статора и ротора, активная сталь*

***Keywords:** hydrogen, thermal conductivity, heat capacity, thermal power plant, turbo generator, stator and rotor windings, active steel*

Первый элемент периодической системы химических элементов Д. И. Менделеева на сегодняшний день становится все более актуальным.

Современная энергетика выполняя ряд крайне важных задач по обеспечению функционирования промышленности, транспорта, коммуникаций и

повседневной жизни людей много внимания уделяет именно этому химическому элементу.

Водород в свободном состоянии и при нормальных условиях является бесцветным газом, не имеющим ни вкуса, ни запаха.

Водород химически чрезвычайно активен, он редко присутствует как несвязанный элемент.

При обычных условиях водород почти в 15 раз легче воздуха.

Обладает очень высокой теплопроводностью. Это связано с легкостью его молекул и, следовательно, с большой скоростью их движения. Данное свойство позволяет ему выступать в качестве теплоносителя в системах охлаждения [1].

Водород часто используют как охладитель генераторов.

Это связано с его свойствами теплопередачи. Как говорилось ранее, водород обладает высокой теплопроводностью и низкой вязкостью.

Теплопроводность водорода, по сравнению с воздухом, больше в 7 раз.

Низкая вязкость обеспечивается в 14 раз меньшей, чем у воздуха, плотностью. Это означает меньшие потери на трение, что, актуально учитывая высокие скорости вращения турбогенераторов.

Благодаря своей высокой удельной теплоемкости, водород способен поглотить много тепла, прежде чем его температура значительно повысится. Данное свойство помогает поддерживать безопасную и стабильную температуру турбогенератора.

Снижению риска повреждения компонентов турбины с течением времени способствует то, что водородная охлаждающая среда не вызывает коррозию и не вступает в реакцию с металлами [2].

Для дальнейшего понимания необходимости охлаждения генераторной установки тепловой электростанции, важно представлять ее общий принцип работы.

На тепловых электростанциях используют твердое топливо (уголь, торф, сланцы, лигнит), жидкое (мазут) и чаще в настоящее время газообразное (преимущественно природный газ).

Рассмотрим тепловую электростанцию, использующую в качестве топлива природный газ.

По газопроводу газ поступает в паровой котел тепловой электростанции.

В котел подается воздух, который служит окислителем в процессе сгорания газа. Образовавшиеся при горении топлива дымовые газы отводятся в дымовую трубу.

Раскаленный газ направляется по газоходу и нагревает воду, проходящую по специальным трубкам котла. При нагревании вода превращается в перегретый пар, который поступает в паровую турбину. Пар поступает внутрь турбины и начинает вращать лопатки турбины, которые связаны с ротором генератора. Энергия пара превращается в механическую энергию. В генераторе механическая энергия переходит в электрическую, вращением ротора, создавая в обмотках статора переменный электрический ток.

Через повышающий трансформатор и понижающую трансформаторную подстанцию электроэнергия по линиям электропередач передается потребителям. Отработавший в турбине пар направляется в конденсатор, где превращается в воду и возвращается в котел.

Тепловая электрическая станция, ее оборудование и технологические схемы должны удовлетворять ряду технических и экономических требований. А именно им необходимо обеспечивать надежное и бесперебойное энергоснабжение потребителей в соответствии с графиком нагрузок, требования безопасности нормальных условий труда персонала, а также охрану окружающей среды [3, 4].

Именно поэтому крайне важно уделять особое внимание всем аспектам работы тепловой электростанции.

Теперь более подробно остановимся на турбогенераторе тепловой электростанции.

Когда генератор работает, обмотки его статора и ротора, а также активная сталь выделяют тепло.

В турбинном цехе смонтированы водородные рампы или узлы газораспределения генератора. С их помощью регулируется подача газа в генератор для

охлаждения.

Водород поглощает выделяющееся тепло внутри генератора.

Однако такой тип охлаждения имеет некоторый недостаток. При смешивании с воздухом водород становится взрывоопасным.

Чтобы избежать смешивание водорода с воздухом внутри турбогенератора, корпус выполняют полностью герметичным.

То есть газонепроницаемый неразъемный корпус генератора представляет собой прочную герметичную конструкцию цилиндрической формы. Плотность соединения корпуса и щитов, а также масляные уплотнения вала ротора исключают утечки водорода.

Движение водорода внутри турбогенератора обеспечивается осевыми вентиляторами, расположенными с обеих сторон вала ротора. Многоструйная система охлаждения создает равномерное распределение водорода по всей длине генератора. Система охлаждения обмотки ротора является самовентилируемой, с забором охлаждающего водорода из области зазора между статором и ротором.

Циркулирующий внутри корпуса генератора водород отводит тепло от активных частей и охлаждается затем в водяных газоохладителях, которые встроены в корпус генератора горизонтально.

Однозначными преимуществами турбогенераторов с водородным охлаждением является то, что они оказываются гораздо компактнее и дешевле, чем турбогенераторы с воздушным охлаждением [5, 6, 7].

Список литературы

1. Радченко Р. В. Водород в энергетике: учеб. пособие / Р. В. Радченко, А. С. Мокрушин, В. В. Тюльпа. – Екатеринбург: Изд-во Урал. ун-та, 2014. С. 17-21.
2. What Is the Reason to Use Hydrogen As A Cooling Medium For Turbine Generator? [Электронный ресурс] URL: <https://www.vrcoolertech.com/news/what-is-the-reason-to-use-hydrogen-as-a-coolin-67262272.html> (дата обращения 01.04.2025).
3. Рыжкин В. Я. Тепловые электрические станции: Учебник для вузов/ Под

ред. В. Я. Гиршфельда. —3-е изд., пере-раб. и доп.—М.: Энергоатомиздат, 1987.
С. 5-14.

4. Принцип работы ТЭЦ [Электронный ресурс] URL: <https://mosenergo.gazprom.ru/about/plantwork/> (дата обращения 01.04.2025).

5. Почему генераторы тепловых электростанций охлаждаются водородом, а не воздухом? [Электронный ресурс] URL: <https://www.vrcoolerru.com/news/why-are-generators-in-thermal-power-plants-coo-60204418.html> (дата обращения 01.04.2025).

6. Зачем ТЭЦ чистый водород [Электронный ресурс] URL: <https://sib-genco.online/news/element/chistyuy-vodorod-ili-zachem-v-laboratorii-tets-zhgut-turbinu/> (дата обращения 01.04.2025).

7. Для чего на тепловых электростанциях нужен водород? [Электронный ресурс] URL: https://dzen.ru/a/Y6HU4_uakzzjk-AE (дата обращения 01.04.2025).

УДК 004.94

ОБОРУДОВАНИЕ ДЛЯ МИКРОВОЛНОВОЙ ОБРАБОТКИ МАТЕРИАЛОВ ПОД ВАКУУМОМ

Ткач Владимир Владимирович

преподаватель, к.т.н., доцент

Шевцов Александр Анатольевич

преподаватель, д.т.н., профессор

Савичев Вадим Александрович**Мещеряков Алексей Андреевич**

Военный учебно-научный центр Военно-воздушных сил «Военно-воздушная академия имени профессора Н. Е. Жуковского и Ю. А. Гагарина»,

г. Воронеж, Российская федерация

Ткач Ирина Андреевна

магистрант

Воронежский государственный университет инженерных технологий

***Аннотация.** В статье рассмотрены преимущества применения микроволн и вакуума для обработки материалов. Предложены перспективные конструкции установок данного типа.*

The article discusses the advantages of using microwaves and vacuum for processing materials. Promising designs of installations of this type are proposed.

Ключевые слова: микроволновая обработка, вакуум, СВЧ-энергия, вспенивание, пористая структура

Keywords: microwave processing, vacuum, microwave energy, foaming, porous structure

Микроволновая обработка материалов приобрела широкое распространение в промышленности. Она используется в пищевой, химической, атомной, металлургической и других отраслях [1, 2]. Микроволновая вакуумная сушка – это передовая технология, объединяющая два эффективных метода сушки в один процесс. Благодаря сочетанию быстрого нагрева, обеспечиваемого микроволновым излучением, с низким давлением, создаваемым при вакуумной сушке, этот метод обеспечивает беспрецедентную эффективность удаления влаги, сохраняя

при этом качество и питательную ценность пищевых продуктов. Низкое давление позволяет воде испаряться при более низких температурах, значительно снижая риск термической деструкции чувствительных соединений. Эта технология оптимизирует процесс обезвоживания и способствует экономии энергии, что делает её экологичным выбором для сохранения продуктов питания и различных промышленных применений в будущем [3, 4].

Вакуум первоначально из – за сложности и дороговизны оборудования в технологических процессах использовался только там, где без него нельзя обойтись – для обработки ядовитых веществ, легко окисляющихся материалов, создания стерильной среды. Научный прогресс и развитие технологий позволили существенно снизить стоимость использования вакуумного оборудования и обеспечить его применение для интенсификации влагоудаления и температуры обрабатываемых материалов. Использование вакуума дает следующие преимущества: в вакууме уменьшаются потери продуктов в виде пыли, пожароопасность процессов резко снижается; доказано, что технологические процессы при непрерывном вакуумировании при давлении 10 – 1 кПа по сравнению с теми же процессами при атмосферном давлении ускоряются на 20 – 40 %; с увеличением глубины вакуума температура кипения жидкости снижается. При кипении массообмен протекает по всему объёму материала.

Вспенивание и сушка материалов под действием микроволн и вакуума является перспективным направлением при использовании СВЧ – установок. Конструкции установок постоянно совершенствуются, при этом повышается их технологичность, производительность при снижении удельных энергозатрат. Благодаря объёмному подходу к микроволновой сушке можно сократить время сушки на 90%. При сушке вязких жидкостей вспененная структура, которая остаётся стабильной во время сушки, обладает дополнительными преимуществами, поскольку пористая структура улучшает третий этап сушки, ограниченный диффузией. Поскольку пена должна быть не только термостойкой при микроволновой вакуумной обработке, но и выдерживать вакуум необходимо обеспечение равномерного распределения СВЧ-энергии по объёму материала и выбор

рациональных режимов энергоподвода [5].

На рисунках 1 – 3 представлена вакуумная установка для вакуумной СВЧ – сушки и обработки материалов [6].



Рисунок 1 – Установка для вакуумной СВЧ – сушки и обработки материалов

Установка для вакуумной сушки содержит: 1 – 1 – верхняя и 1 – 2 – нижняя секций корпуса, 2 – крышка с антиконденсатным покрытием, 3 – СВЧ-излучатели, 4 – камера, 5 – емкость для продукта, 6 – патрубок для подключения вакуумной системы, 7 – система вакуумирования, 8 – элементы крепления, 9 – технологические отверстия, 10 – поворотная платформа

Антиконденсатное покрытие предотвращает появление конденсата под крышкой и его возврата обратно в емкость для продукта. Камера 4 предназначена

для предотвращения расширения емкости для продукта 5 и соприкосновения ее с корпусом при вспенивании продукта, что исключает трение емкости продукта 5 с нижней 1 – 1 секцией корпуса. Выполнение камеры из фторопласта обеспечивает максимально быстрый нагрев и вспенивание продукта, т. фторопласт обладает низким коэффициентом поглощения СВЧ – волн. Кроме того, фторопласт не взаимодействует с пищевым продуктом во время сушки. Поворотная платформа 10 предназначена для вращения камеры 4 с емкостью для продукта 5 вокруг своей оси внутри корпуса сушилки. Этим обеспечивается равномерное нагревание продукта за счет равномерного распределения СВЧ-энергии по всему объему высушиваемого продукта.

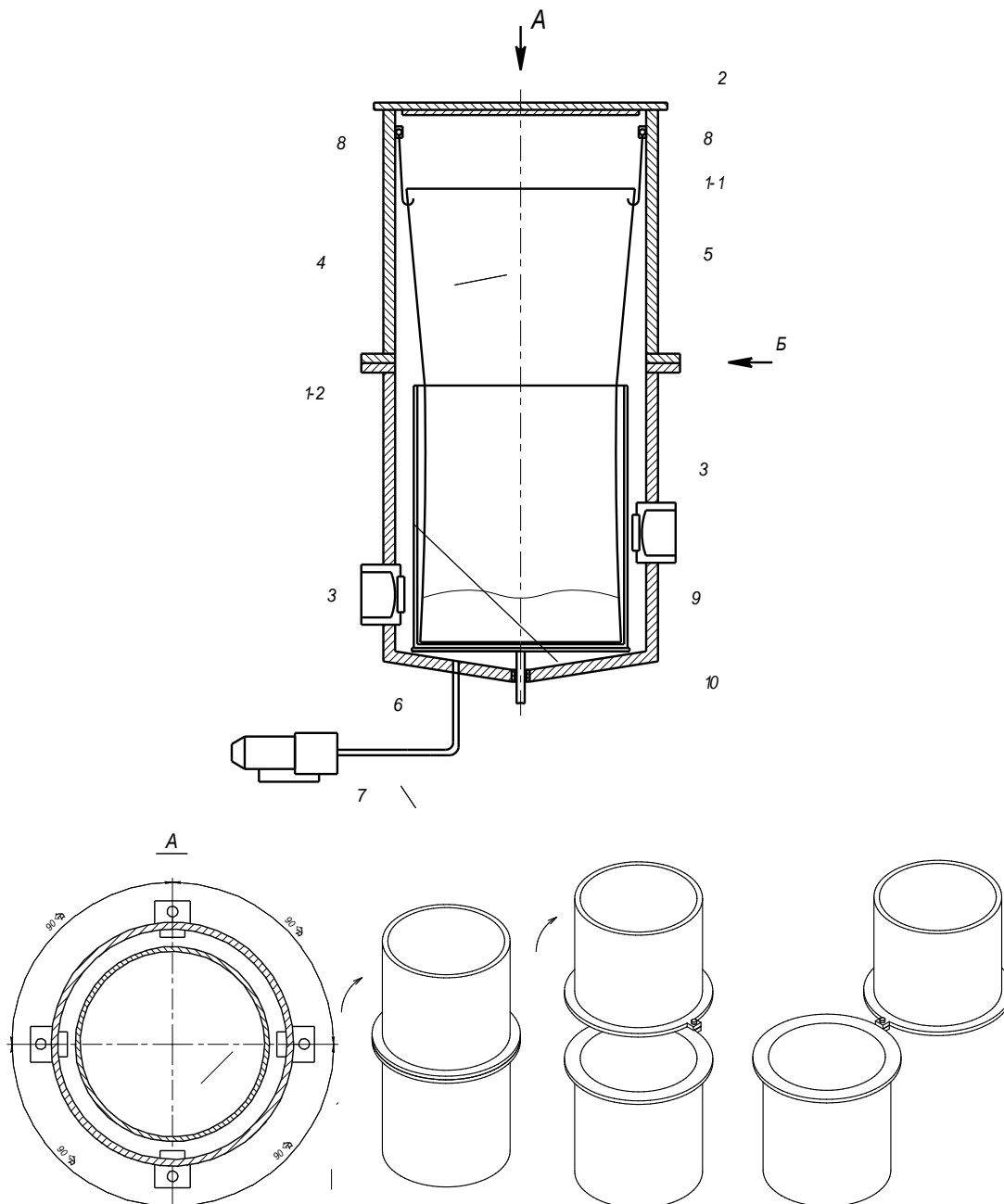
Установка работает следующим образом. Для загрузки материала верхняя секция 1 – 1 при помощи привода смещается относительно нижней секции 1 – 2. Жидкий продукт, находящийся в емкости 5, загружается в камеру 4. Камера 4 помещается на поворотную платформу 10 и верхняя часть емкости с продуктом закрепляется и удерживается в вертикальном положении при помощи элементов крепления 8, после чего закрывается крышка 2. Далее верхняя секция 1-1 возвращается в исходное положение над секцией 1-2, образуя единый корпус. После этого запускается система вакуумирования 7, подключенная к нижней секции 1 – 2 при помощи патрубка 6. При создании необходимой глубины вакуума включаются СВЧ – излучатели 3. СВЧ – излучатели расположены под углом 90 градусов друг относительно друга в горизонтальной плоскости. Такое расположение дает возможность равномерного прогрева продукта по всей высоте слоя. Одновременно с запуском СВЧ – излучателей приводится во вращение поворотная платформа 10 с расположенной на ней емкостью 5. Под воздействием СВЧ – энергии и вакуума жидкие продукты проявляют сильные вспенивающие свойства. В процессе вспенивания идет интенсивное удаление влаги, из продукта которая отводится через систему вакуумирования 7. В процессе сушки продукт приобретает твердую, хрупкую структуру, после чего из него можно получить порошкообразный полуфабрикат.

Таким образом, предлагаемая установка для вакуумной сушки позволяет

увеличить интенсивность процессов вспенивания и сушки жидких продуктов, повысить равномерность распределения СВЧ – энергии по объему жидкого продукта, повысить производительность.

Список литературы

1. Антипов, С. Т. Тепло – и массообмен при сушке плодов смородины черной в вакуум-аппарате с СВЧ – энергоподводом: монография / С. Т. Антипов, С. А. Виниченко, Д. А. Казарцев. – Воронеж: ВГУИТ. – 2016. – 168 с.
2. Рогов, И. А. Сверхвысокочастотный нагрев пищевых продуктов / И. А. Рогов, С. В. Некрутман. – М.: Агропромиздат. – 1986. – 351 с.
3. Unlocking the Future of Dehydration: The Revolutionary Microwave Vacuum Dryer. <https://loyal-machine.com/blog/the-revolutionary-microwave-vacuum-dryer/>.
4. Хвостов А. А. Математическое обеспечение процесса вакуумной СВЧ – сушки как пред-начальная стадия создания САПР сушилок нового поколения [Текст] / А. А. Хвостов, В. И. Ряжских, А. А. Шевцов, В. В. Ткач. / Вестник Дагестанского государственного технического университета. Технические науки. Том 49, №3, 2022. – С. 104 – 115.
5. Ambros, Sabine & Dombrowski, Jannika & Boettger, D. & Kulozik, Ulrich. (2019). The Concept of Microwave Foam Drying Under Vacuum: A Gentle Preservation Method for Sensitive Biological Material. Journal of Food Science. 84. 10.1111/1750-3841.14698.
6. Пат. № 2755850 РФ, МПК F26B 9/06. Установка для вакуумной сушки [Текст] / С. В. Макеев, Е. С. Бунин, А. А. Шевцов, В. В. Ткач. – заявитель и патентообладатель: Воронеж. гос. ун – т. инж. технол. – № 2020141027, заявл. 14.12.2020, опубл. 22.09.2021. Бюл. № 27.

ПЕДАГОГИЧЕСКИЕ НАУКИ

УДК 37

МЕТОДИЧЕСКАЯ РАЗРАБОТКА ОТКРЫТОГО ИНТЕГРИРОВАННОГО УРОКА (ЛИТЕРАТУРА + АНГЛИЙСКИЙ ЯЗЫК) ПО ТЕМЕ «ДИАЛОГ КУЛЬТУР: ОТ КНИГИ К ФИЛЬМУ. ЭКРАНИЗАЦИЯ РОМАНА Л. Н. ТОЛСТОГО «ВОЙНА И МИР»

Колигаева Светлана Алексеевна

Сычевич Мария Викторовна

преподаватели

СПб ГБПОУ «Колледж Петербургской моды»,

город Санкт-Петербург

***Аннотация.** В статье представлена методическая разработка открытого интегрированного урока (литература + английский язык), в которой показана методика проведения интегрированного урока как одной из форм реализации межпредметных связей на уроке литературы.*

***Annotation.** The article presents the methodological development of an open integrated lesson (literature + English language), which shows the methodology of conducting an integrated lesson as one of the forms of implementing interdisciplinary connections in a literature lesson.*

***Ключевые слова:** интегрированное обучение, лестница успеха «Таксономия Блума» и «Диаграмма Фишбоун», диалог культур; проблемное обучение, дифференцированное обучение, современный костюм, эскизы костюма, экранизация*

***Keywords:** integrated learning, ladder of success «Bloom's Taxonomy» and «Fishbone Diagram», dialogue of cultures; problem-based learning, differentiated learning, modern costume, costume sketches, film adaptation*

Интегрированные уроки позволяют повысить активную познавательную деятельность на уроке и сформировать практические умения и навыки. Главное на таких уроках – подготовить обучающихся к самостоятельной практической

деятельности.

Приведём пример одного из интегрированных уроков литературы.

Дисциплины: Литература, английский язык

Тема учебного занятия: Диалог культур: от книги к фильму. Экранизация романа Л. Н. Толстого «Война и мир»

Форма учебного занятия: урок-диалог

Продолжительность урока: 60 минут

Тип урока: «открытие» новых знаний

Вид урока: бинарный урок (литература + английский язык)

Ведущие методы и приёмы обучения: исследовательский, объяснительно-иллюстративный, словесная передача и восприятие информации (диалог, беседа), метод контроля (фронтальный опрос, заполнение «Квадрата Блума», работа с «диаграммой фишбоун»), метод стимулирования и мотивации (сочетание двух дисциплин на одном уроке).

Формы организации деятельности обучающихся: индивидуальная (опережающее дифференцированное задание), работа групп (фанаты С. Бондарчука, фанаты К. Видора), самостоятельная, фронтальная работы.

Технологии: технология интегрированного обучения с интеграцией приёмов технологии развития критического мышления через чтение и письмо (лестница успеха «Таксономия Блума» и «Диаграмма Фишбоун», работа с эпиграфами); диалог культур; элементы технологий: проблемное обучение, дифференцированное обучение (индивидуальные опережающие задания).

Межпредметные связи: бинарный урок (литература + английский язык)

Методическая цель: показать методику проведения бинарного урока-диалога как одной из форм реализации межпредметных связей и интеграции учебных дисциплин.

Опережающее задание: прочитать отдельные главы романа Л. Н. Толстого «Война и мир», посмотреть две экранизации романа «Война и мир», подготовить индивидуальные сообщения,делиться на две группы: литераторы и лингвисты; выполнить дифференцированное творческое задание на основе знаний,

полученных на уроках английского языка по теме «Теория цвета»:

1) спроектировать современный костюм для одного из персонажей, сохранив его основные характеристики, но адаптировав к современным реалиям, создать макеты костюмов;

2) нарисовать эскизы костюмов, учитывая теорию цвета и основываясь на описание в романе и кадрах из экранизаций, собрать все эскизы в единую коллекцию и обсудите, какие решения оказались наиболее удачными.

Фанаты экранизации С. Бондарчука получили задание: сопоставить роман Л. Н. Толстого «Война и мир» с одним из самых дорогих фильмов за всю историю мирового кинематографа киноэпопеей режиссёра Сергея Бондарчука «Война и мир».

Фанаты экранизации К. Видора получили задание: сопоставить романа Л. Н. Толстого «Война и мир» с кинофильмом режиссёра Кинга Видора «Война и мир» (англ. WarandPeace), вышедшего на экраны в 1956 году.

Цель урока:

Содержательная (знать): изучить особенности экранизаций романа Л. Н. Толстого «Война и мир», выявить лучшую из них и определить влияние киноверсий на общее представление о романе «Война и мир».

Деятельностная (уметь): формирование способностей аргументировано высказывать свое мнение относительно художественных решений режиссеров, сравнивая оригинальное произведение и его экранизацию; развитие умений находить и систематизировать информацию, используя различные источники (книги, статьи, рецензии); развитие междисциплинарного мышления; улучшение навыков устной речи в дискуссиях и обсуждениях, умений приводить аргументы для подтверждения своей точки зрения, слышать и слушать мнения других участников.

Задачи урока:

– выявить ключевые отличия между оригинальным текстом и его экранизациями, обсудить причины этих изменений и их влияние на восприятие произведения зрителями;

- сравнить наиболее успешные киноверсии романа;
- сделать вывод о «секретах» успешной экранизации;
- развивать способность интегрировать знания из разных областей для более глубокого понимания темы;
- учить ценить красоту и глубину как литературных произведений, так и их экранных воплощений;
- стимулировать интерес к классической литературе и кинематографу, показывать важность изучения оригинальных источников и их интерпретаций.

Планируемые результаты:

Личностные:

- готовность и способность к самостоятельной, творческой и ответственной деятельности;
- уважительное отношение к русской литературе;
- использование для решения познавательных и коммуникативных задач различных источников информации (словарей, энциклопедий, интернет-ресурсов и др.);
- сформированность широкого представления о достижениях национальных культур, о роли английского языка и культуры в развитии мировой культуры;
- готовность и способность вести диалог на английском языке с представителями других культур, достигать взаимопонимания, находить общие цели и сотрудничать в различных областях для их достижения; умение проявлять толерантность к другому образу мыслей, к иной позиции партнера по общению.

Предметные:

- сформированность навыков различных видов анализа литературных произведений;
- владение умением анализировать текст с точки зрения наличия в нем явной и скрытой, основной и второстепенной информации;
- знание содержания произведения;
- сформированность умений учитывать исторический, историко-

культурный контекст и контекст творчества писателя в процессе анализа художественного произведения;

– осознание художественной картины жизни, созданной в литературном произведении, в единстве эмоционального личностного восприятия и интеллектуального понимания;

– сформированность коммуникативной иноязычной компетенции, необходимой для успешной социализации и самореализации, как инструмента межкультурного общения в современном поликультурном мире;

– владение знаниями о социокультурной специфике англоговорящих стран и умение строить свое речевое и неречевое поведение адекватно этой специфике; умение выделять общее и различное в культуре родной страны и англоговорящих стран.

Метапредметные:

– познавательные:

– умение работать с разными источниками информации, находить ее, анализировать, использовать в самостоятельной деятельности;

– способность и готовность к самостоятельному поиску методов решения практических задач, применению различных методов познания;

– коммуникативные:

– умение структурировать материал, подбирать аргументы для подтверждения собственной позиции, выделять причинно-следственные связи в устных и письменных высказываниях, формулировать выводы;

– умение ясно, логично и точно излагать свою точку зрения, используя адекватные языковые средства

– регулятивные:

– умение самостоятельно организовывать собственную деятельность, оценивать ее, определять сферу своих интересов;

Наглядные пособия и материально-техническое оснащение: экран, компьютер, авторская презентация; роман Л. Н. Толстого «Война и мир»; эпитафия (записан на доске); лестница успеха «Таксономия Блума» и «Диаграмма Фишбоун»,

репродукции картин, портреты, глоссарий, словари, творческие работы обучающихся (эскизы), экранизация романа С. Бондарчука и К. Видора.

Раздаточный материал: роман Л. Н. Толстого «Война и мир», «Лестница успеха. Таксономия Блума», «Диаграмма Фишбоун», глоссарий, словари (С. Ожегов, английский), критерии оценки.

Ход учебного занятия:

I. Организационный момент.

Здравствуйте, ребята, уважаемые гости!

Наш урок хотим начать словами:

*Искусство есть одно из средств
единения людей.*

Лев Толстой

– Как вы понимаете эти слова?

Искусство не только людей объединяет, но и две дисциплины на одном уроке.

Сегодня мы проведём необычный урок, его будут вести два преподавателя: литературы С. А. Колигаева и английского языка М. В. Сычевич, говорить мы будем на двух языках.

Каждый из вас за урок имеет возможность получить под две оценки (литература + английский язык). Оценки будут выставляться за активную работу на уроке и творческое домашнее задание, которое вы получите в конце урока.

Работать будем в группах и в парах.

II. Мотивация. Актуализация ЗУН и мыслительных операций, достаточных для построения нового знания.

Сегодня на уроке объединим две важные области: литературу и кино, и будем говорить о том, как литературные произведения превращаются в фильмы, какие изменения происходят в процессе адаптации и почему это важно.

Мы рассмотрим два примера экранизации одного и того же романа, но поставленные разными режиссерами в разное время. Это позволит нам увидеть, как меняются подходы к интерпретации текста и как различные культурные

контексты влияют на восприятие фильма.

Но сначала давайте вспомним, что такое экранизация. Кто может сказать, что значит адаптировать книгу для экрана?

Давайте обратимся к словарям, которые лежат у вас на столах и сравним ваши ответы с определением из словаря С. Ожегова и словаря Мюллера Англо-русский/русско-английский словарь.

«Экранизация» на английский язык переводится как «filmadaptation» или «screenadaptation». Adaptation [n]95/adaɪp'teɪʃən/ адаптация, экранизация, приспособление, корректировка, внедрение ...

Экранизация – взятие произведения (преимущественно литературного) в основу создания кинофильма. Словарь С. И. Ожегова.

А вот что об этом говорят режиссёры:

*Экранизация — это не просто перенос
текста на экран, это новое произведение,
рождённое в диалоге с оригиналом.*

Сергей Бондарчук

– Как вы понимаете эти слова?

*Фильмы делают книги живыми,
позволяя нам увидеть то, что раньше мы
могли лишь представить себе в воображении.*

Видор Кинг

– Как вы понимаете эти слова?

– Почему режиссеры часто выбирают именно литературные произведения для экранизации? Что привлекает их в книгах?

III. Открытие новых знаний.

Тема нашего урока «Диалог двух культур: от книги к фильму. Экранизация романа Л. Н. Толстого «Война и мир».

В 1869 году выходит роман-эпопея Л.Н. Толстого, к экранизации которого мировая киноиндустрия обращалась более 10 раз.

Первый короткометражный немой фильм по роману «Война и мир» был

снят в 1913 году Петром Чардыниным (князя Болконского в нем сыграл актер Иван Мозжухин).

В 1915-м Пётр Чардынин снял второй фильм по «Войне и миру», который не сохранился. В киноленте «Наташа Ростова» Вера Каралли блистала в заглавной роли, Витольд Полонский – в роли Андрея, а Пётр Лопухин – в роли Пьера.

В том же, 1915-м, свою версию создали Владимир Гардин и Яков Протазанов, пригласившие на главную роль Ольгу Преображенскую, а Наполеона сыграл сам Владимир Гардин.

В 1972 году в Великобритании выходит не фильм, а сериал, который состоит из 20 эпизодов (общая продолжительность 15 часов). Можно сказать, что картина вышла очень подробной, но все равно далекой от оригинала. И все же даже в этой экранизации иностранцам не удалось передать дух русской жизни.

В 2000 году во Франции была поставлена пятичасовая опера Сергея Прокофьева *La guerre et la paix* («Война и мир»). Вскоре её стали показывать по телевидению и выпустили на DVD.

21 октября 2007 года состоялась премьера международной экранизации романа Толстого, в которой участвовали кинематографисты из Италии, Франции, Германии, России и Польши.

В 2016 году Великобритания ставит ещё один сериал (6 серий), отдельные сцены в котором были сняты в Санкт-Петербурге, некоторые в Новгороде. Зрителям понравились и актеры, и декорации.

Как вы заметили, над разработкой очередной адаптации трудились интернациональные команды. Это лишнее доказательство того, что книга объединяет людей по всему миру, вдохновляя их на творчество.

Итак, сегодня на уроке мы рассмотрим два подхода к экранизации романа Л. Н. Толстого «Война и мир».

В 1956 году на большой экран вышла картина «Война и мир» американского режиссёра Кинга Видора, в которой Пьера Безухова сыграл Генри Фонда, образ Наташи Ростовой воплотила Одри Хепберн, а Андрея Болконского — её супруг Мел Феррер.

Успех Голливуда заставил советские власти задуматься о своей экранизации. Дело государственной важности доверили Сергею Бондарчуку, выделив большой по тем временам бюджет – 18 мл. рублей. Так появилась следующая версия 1968 года, которая принадлежала советским кинематографистам и по праву считается классикой кинематографа и одной из самых подробных экранизаций «Войны и мира».

Оба режиссера предложили свою уникальную интерпретацию исходного материала. Давайте посмотрим, как они справились с задачей!

Наша цель: изучить особенности экранизаций романа Л. Н. Толстого «Война и мир», выявить лучшую из них и определить влияние киноверсий на общее представление о романе «Война и мир».

Задачи:

- выявить ключевые отличия между оригинальным текстом и его экранизациями, обсудить причины этих изменений и их влияние на восприятие произведения зрителями;
- сравнить наиболее успешные киноверсии романа;
- сделать вывод о «секретах» успешной экранизации.

Разнообразно и эффективно справиться с этой задачей нам поможет лестница успеха «Таксономия Блума», которая состоит из шести уровней, и «Диаграмма Фишбоун». В течение урока мы будем подниматься по лестнице успеха, собирая материал для фишбоуна, который каждая группа заполнит и поделится результатами своих исследований.



Рисунок 1 – Лестница успеха



Рисунок 2 – Фишбоун

Левая сторона рыбки (косточки) - основные аспекты, соответствуют уровням таксономии Блума:

1. Знание (Remembering)

- Какие основные события происходят в романе «Война и мир»?
- Кто является главными героями романа? Как их описывает Л. Н. Толстой?
- Когда были сняты обе экранизации? Какие исторические события происходили в мире и стране в то время? Как это могло повлиять на восприятие фильма?
- В каком контексте создавались советские и западные фильмы в середине XX века? Какие ожидания были у зрителей тогда и сейчас?
- Сравните исполнение ролей Пьера Безухова, Андрея Болконского и Наташи Ростовой. Какие актёрские решения кажутся наиболее удачными?

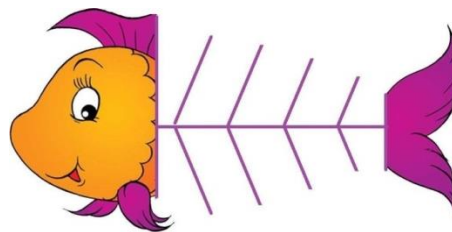
2. Понимание (Understanding)

- Какие ключевые сцены были экранизированы в фильмах Сергея Бондарчука и Видора Кинга?
- Как Бондарчук и Кинг подошли к съёмкам этих сцен? Почему режиссёры выбрали именно эти сцены для экранизации?
- Насколько реалистично переданы военные эпизоды? Какие технические средства использовали для создания масштабных сражений? Как они соотносятся с описанием в романе?

3. Применение (Applying)

- Подберите цитаты из романа, которые соответствуют сценам из фильмов.
- Найдите примеры, где режиссёры использовали оригинальные диалоги из романа.
- Определите, какие сцены из фильмов наиболее точно передают дух романа.

4. Анализ (Analyzing)

- Какие художественные приёмы использовали режиссёры для передачи атмосферы романа? (Использование музыки, работа с цветом, кадрирование и композиция, символика и метафоры.)
- Какие сцены из фильмов вызывают наибольшие эмоции и почему?

– Какие элементы романа были упрощены или усложнены в экранизациях?

– Как изменения в экранизациях влияют на восприятие романа зрителями?

5. Творчество (Synthesis)

1) спроектировать современный костюм для одного из персонажей, сохранив его основные характеристики, но адаптировав к современным реалиям, создать макеты костюмов;

2) нарисовать эскизы костюмов, учитывая теорию цвета и основываясь на описание в романе и кадрах из экранизаций, соберите все эскизы в единую коллекцию и обсудите, какие решения оказались наиболее удачными.

6. Оценка (Evaluating)

– Какие эмоции вызывают оба фильма? (Отзывы обучающихся, критиков, зрителей.)

– Есть ли разница в восприятии между поколениями зрителей?

– Как вы оцениваете работу режиссёров по сравнению с оригиналом?

Правая сторона рыбки (косточки) - примеры и доказательства, соответствующие каждому уровню квадрата Блума:

– Знание: влияние эпохи и событий в период создания фильма. Характеристика персонажей.

– Понимание: историческая точность.

– Применение: объём и глубина содержания.

– Оценка: эмоциональный тон.

IV. Защита Фишбоуна.

V. Домашнее задание.

Литература и английский язык

1. Коллаж или постер.

Создайте художественный коллаж или постер, который отразит основную идею урока (акцент на ключевые слова или символы, связанные с темой урока, с добавлением креативных элементов: графические эффекты или яркие цвета).

2. Маркетинговая кампания.

Представьте, что вы маркетологи, которым поручили продвинуть продукт,

связанный с темой урока. Создайте рекламный плакат, слоган или короткий видеоролик, который привлечёт внимание к роману и двум экранизациям.

3. Диалог между фанатами.

Представьте, что фанаты ведут диалог о теме урока. Один из них – эксперт, другой – новичок. Как бы они обсудили мотивы поступков персонажей, удачные и неудачные актёрские решения и т.д.?

4. Напишите отзыв о понравившемся фильме.

5. Напишите мини-сочинение на тему: «Фильм какого режиссёра советую посмотреть и почему?». Важно объяснить, почему именно этот фильм заслуживает внимания, какие эмоции он вызывает, какие идеи поднимает и как влияет на зрителя.

Список литературы

1. Маранцман В. Г. Литература 19 век. 10 класс. Часть 1. - М.: Просвещение, 2007.
2. Обернихина Г. А. Русская литература. 10 класс. Часть 1. - М.: Дрофа, 2007.
3. Обернихина Г. А. Литература. Учебник. - М.: Академия, 2016.
4. Обернихина Г. А. Литература. Практикум. - М.: Академия, 2015.

УДК 373.3

СОЦИАЛИЗАЦИЯ МЛАДШИХ ШКОЛЬНИКОВ В ИНТЕРНЕТ-СРЕДЕ**Курангышева Вероника Андреевна**

магистрант

ФГАОУ ВО «Казанский (Приволжский) федеральный университет»,

г. Казань

***Аннотация.** Статья посвящена вопросам социализации младших школьников в интернет-среде, что становится все более актуальным в условиях цифровизации общества. В работе рассматриваются особенности взаимодействия детей с онлайн-пространством, включая социальные сети и образовательные платформы. Подчеркивается, что интернет может как способствовать, так и затруднять процесс социализации, влияя на развитие коммуникативных навыков, самоидентификации и эмоционального интеллекта детей.*

The article is devoted to the issues of socialization of younger schoolchildren in the Internet environment, which is becoming increasingly relevant in the context of the digitalization of society. The paper examines the features of children's interaction with the online space, including social networks and educational platforms. It is emphasized that the Internet can both facilitate and hinder the process of socialization, affecting the development of communication skills, self-identification and emotional intelligence of children.

***Ключевые слова:** социализация, младшие школьники, средства массовой информации (СМИ), интернет*

***Keywords:** socialization, primary school students, mass media, Internet*

Современный мир невозможно представить без интернета, который стал неотъемлемой частью жизни людей, включая детей и подростков. Социализация младших школьников в интернет-среде — важный и актуальный вопрос,

который требует особого внимания со стороны родителей, педагогов и психологов.

Социализация — это процесс, в ходе которого индивид осваивает социальные нормы, ценности и правила поведения, а также формирует свои личные качества и навыки, необходимые для полноценного участия в обществе. Важным аспектом социализации является взаимодействие с окружающими людьми, что особенно актуально для детей, проходящих период активного усвоения социальных ролей [4].

Сегодня младший школьник находится в огромном информационном и социальном пространстве, которое для ребёнка не имеет явных внешних и внутренних границ. В настоящее время средства массовой информации (СМИ) оказывают существенное воздействие на психологическое состояние и формирование личности человека. Поток информации в мире настолько велик и противоречив, что самостоятельно разобраться в нем не в состоянии ни отдельный человек, ни даже группа специалистов. СМИ играют важную роль в социализации, формируя мировоззрение, картину мира, ценности, поведенческие модели, стремления и убеждения. Средства массовой информации, в частности телевидение и интернет, стали неотъемлемой частью жизни детей младшего школьного возраста, что делает их важным фактором социализации. Телевидение и интернет-СМИ занимают особое положение благодаря их наглядно-образному восприятию, обеспечивающему мощное эмоциональное воздействие на ребенка [6].

Интернет предоставляет детям уникальные возможности для общения, обмена информацией и самовыражения. Вот несколько **ключевых аспектов влияния интернет-среды на социализацию младших школьников**:

– Доступ к информации: Младшие школьники могут быстро находить интересующую их информацию, узнавать новое и расширять свои знания. Это стимулирует любознательность и желание учиться.

– Коммуникация: Интернет позволяет детям общаться с ровесниками и взрослыми, что развивает их коммуникативные навыки. Социальные сети, мессенджеры и онлайн-игры предоставляют платформы для общения и

взаимодействия.

– Создание идентичности: Виртуальные пространства позволяют детям экспериментировать с различными ролями и идентичностями. Это может способствовать повышению самооценки и уверенности в себе.

– Развитие эмоционального интеллекта: Интернет-среда, при правильном использовании, может способствовать развитию эмоционального интеллекта через участие в онлайн-дискуссиях, обучение навыкам эмпатии и понимания чужих точек зрения.

Социализация младших школьников в интернет-среде может иметь множество **положительных аспектов**, которые способствуют их развитию, обучению и взаимодействию с окружающим миром. Вот некоторые из них:

– Развитие навыков общения: Виртуальные платформы, такие как форумы, чаты, социальные сети, позволяют детям взаимодействовать друг с другом, что способствует развитию коммуникативных навыков и навыков сотрудничества.

– Умение работать в команде: многие онлайн-игры и проекты требуют командной работы, что помогает детям учиться сотрудничать и достигать общих целей.

– Креативность и самовыражение: Дети могут использовать интернет для создания собственного контента — будь то видео, блоги, рисунки или музыка. Это способствует развитию творческих способностей и самоидентификации.

– Поддержка и взаимодействие с единомышленниками: Интернет позволяет детям находить друзей с похожими интересами и увлечениями, что может повысить их уверенность в себе.

– Развитие цифровой грамотности: Использование интернет-ресурсов способствует развитию навыков работы с технологиями, числовой грамотности и критического мышления, что является важными компетенциями в современном мире.

Несмотря на эти положительные аспекты, важно помнить о необходимости контроля за интернет-активностью детей и обучении их правилам безопасности в сети. На фоне положительных аспектов следует отметить и **возможные негативные последствия**, связанные с интернет-средой:

– Кибербуллинг: Анонимность и дистанция общения в интернете могут способствовать агрессивному поведению. Младшие школьники могут стать жертвами кибербуллинга, что негативно сказывается на их психическом здоровье.

– Неверная информация: Дети могут столкнуться с ложной или опасной информацией, что требует от родителей и педагогов серьезного контроля за тем, что они читают и с чем взаимодействуют в интернете.

– Изоляция: Увлечение виртуальным общением может привести к снижению живого общения, что негативно скажется на социализации в реальной жизни.

Для того чтобы процесс социализации младших школьников в интернет-среде был безопасным и полезным, важно следовать нескольким **рекомендациям**:

– Обсуждение правил безопасности: Родители должны объяснять детям основы интернет-безопасности, как распознавать угрозы и общаться с незнакомцами.

– Контроль контента: Использование родительского контроля и фильтров позволит ограничить доступ к нежелательному контенту.

– Поощрение живого общения: важно поощрять детей общаться с друзьями и родными в реальной жизни, а не только в виртуальной.

Социализация младших школьников в интернет-среде — это сложный процесс, который несет как положительные, так и отрицательные аспекты. Важно, чтобы взрослые были рядом, поддерживали детей в освоении новых технологий и помогали им учиться эффективно и безопасно использовать интернет. Таким образом, социализация в цифровом мире может стать важной составляющей

гармоничного развития и роста личности.

Список литературы

1. Stiglic, N., & Vassallo, S. (2019). The Impact of Screen Time on Children's Social Skills. *Journal of Children
2. Артемьева, Е. А. (2022). Значение цифровых технологий в социальном развитии молодежи. Вестник социологии, 1(2), 22-30.
3. Ковалев, В. И. (2021). Психология общения: от теории к практике. Москва: Издательство «Наука».
4. Кравченко, А. В. (2019). Социология образования: учебное пособие. Москва: Высшая школа Economics.
5. Левина, Т. М. (2020). Психология и педагогика в цифровую эпоху. Санкт-Петербург: РГПУ им. А. И. Герцена.
6. Погодина, Т. В. (2020). Социокультурные аспекты интернет-коммуникации детей. Журнал «Педагогика и психология», 12(3), 45-58.

УДК 376.1

МЕЖКУЛЬТУРНОЕ ВЗАИМОДЕЙСТВИЕ В ОБРАЗОВАТЕЛЬНОЙ СРЕДЕ

Матяшина Анастасия Алексеевна

магистрант

ФГАОУ ВО «Казанский (Приволжский) федеральный университет»,

г. Казань

***Аннотация.** Сегодняшнее общество уделяет большое внимание не только всестороннему развитию школьников, но и их успешной адаптации в социуме. В эпоху глобализации и расширения межкультурного взаимодействия, подростки, активно использующие интернет, все чаще контактируют с представителями разных стран. Различия в мировоззрении, незнание культурных традиций, обычаев, менталитета и специфики других народов могут приводить к разногласиям и конфликтам. В связи с этим, важно предоставить ребенку знания о культурных особенностях и менталитете различных национальностей, чтобы в будущем он мог избегать конфликтных ситуаций и строить гармоничные отношения с окружающими.*

Today's society pays great attention not only to the comprehensive development of schoolchildren, but also to their successful adaptation to society. In the era of globalization and the expansion of intercultural interaction, teenagers who actively use the Internet are increasingly in contact with representatives of different countries. Differences in worldview, ignorance of cultural traditions, customs, mentality and specifics of other nations can lead to disagreements and conflicts. In this regard, it is important to provide the child with knowledge about the cultural characteristics and mentality of different nationalities, so that in the future he can avoid conflict situations and build harmonious relationships with others.

Ключевые слова: *межкультурное взаимодействие, межкультурная коммуникация, образовательная среда*

Keywords: *intercultural interaction, intercultural communication, educational environment*

В наши дни сложно представить мир без взаимодействия между людьми. Каждый день мы контактируем с множеством других личностей. Успешность взаимодействия между представителями различных культур определяется тем, насколько внимательно и уважительно мы относимся к культурным особенностям наших собеседников.

Эффективность общения между людьми, принадлежащими к разным культурным группам, во многом зависит от нескольких ключевых факторов: понимание культурных традиций другого народа, как в материальном, так и в духовном плане; владение иностранными языками, что позволяет напрямую общаться и понимать друг друга; а также наличие представления о системе ценностей и мировоззрении другого народа [1].

Межкультурная коммуникация — это умение выстраивать диалог с представителем другой культурной группы, даже если собеседник плохо разговаривает на другом языке. Это умение основывается на международной этикете общения, которое складывается из установленных стандартов поведения, знаний правил поведения. Благодаря этим знаниям и умениям человеку легче устанавливать межкультурную связь с другими людьми. Такому человеку легче признать другие культурные ценности; он терпимее относится к особенностям речи и манере общения, которые свойственны той или иной культурной группе; терпимее относится к обычаям и традициям [2].

Одной из приоритетных задач современного образования является воспитание личности, открытой к другим культурам и проявляющей к ним позитивное отношение. Такая личность, опираясь на знание и понимание собственной культуры, способна осознавать и принимать традиции и ценности иных этнических групп.

Межкультурное обучение способствует формированию ключевой

компетенции – межкультурной компетентности, необходимой для успешной адаптации и интеграции в глобальном мире. Межкультурная компетентность предполагает осознание особенностей различных культур, умение выявлять их сущность, сходства и различия, а также формирование уважительного отношения к культурному многообразию, понимая его вклад в обогащение современной цивилизации.

Обладание межкультурной компетентностью расширяет горизонты личности, обогащает ее знания о мире, позволяя развиваться одновременно в рамках двух культур, сохраняя ценности родной и изучая другую. Такая личность легко адаптируется в новой культурной среде и успешно развивается в отличных от привычных условий. Межкультурная компетентность способствует расширению сознания, меняя восприятие мира на когнитивном уровне. Принятие культурных реалий формирует культурное сознание школьника, позволяя видеть мир во всей его полноте [5].

Изучение истории, литературы, языка и традиций различных народов способствует сравнению культурных представлений и формированию межкультурной компетентности у учащихся. Ключевой целью изучения и развития межкультурной грамотности является способность к эффективному межкультурному взаимодействию. Сравнение культур играет важную роль в обучении культурной грамотности, так как для понимания других культур необходимо осознание своей собственной культурной идентичности.

Анализ научных подходов к определению «межкультурной грамотности», а также сходных понятий, таких как «поликультурная грамотность» и «лингво-социокультурная компетенция», позволяет всесторонне изучить ее компетентностную природу. С педагогической точки зрения, межкультурная грамотность подразумевает понимание культуры и обычаев других народов, а также формирование позитивного отношения к их образу жизни и ценностям через осознание своей культуры. Овладение межкультурной грамотностью позволяет успешно действовать в инокультурной среде [6].

Аксиологические аспекты формирования межкультурной грамотности

включают морально-нравственные ориентиры личности, мотивацию к саморазвитию и стремление к бесконфликтному общению с представителями разных этнических групп. Важно, чтобы взаимодействие с другими культурами основывалось на признании многообразия и равноправия культур, а также на объективной оценке своей и чужой культуры без превосходства или принижения.

Развитие межкультурной грамотности – это глобальный и непрерывный процесс, часто происходящий в виртуальном пространстве и длящийся на протяжении всей жизни человека, независимо от его стремления к саморазвитию.

В образовательной среде информационное и эмоциональное наполнение культуры присутствует на каждом уроке и во внеурочной деятельности. Преподаватель, обладающий межкультурной грамотностью, способен эффективно взаимодействовать с учащимися, носителями других культур, разрабатывая специальные педагогические подходы. Только обладая межкультурной грамотностью, учитель поможет учащимся увидеть многообразие и уникальность других культур. Овладение межкультурной грамотностью формирует навыки межкультурной коммуникации [4].

Эффективность развития готовности учащихся к межкультурной коммуникации зависит от углубленного изучения принципов развития межкультурного взаимодействия [3].

В процессе развития межкультурной коммуникации выделяются культуроформирующая (культуро-обеспечивающая, культуросохраняющая, культуросоздающая), стимулирующая, информационная и когнитивная функции. Разнообразие методов и технологий способствует развитию межкультурной коммуникации в образовательной среде [6].

Список литературы

1. Воскресенская Н. М. Образование и многообразие культур / Педагогика. 2016. № 2. С. 105-107.
2. Грушевицкая Т. Г. Основы межкультурной коммуникации: учебник для вузов / Т.Г. Грушевицкая, В.Д.Попков, А.П. Садохин; под ред. А.П. Садохина.

М.: Юнита-Дана, 2003. 352с.

3. Закатова И.Н. Культурно воспитывающая технология дифференцированного обучения по интересам детей. М.: Педагогика, 1990. 142 с.

4. Зеленина Е. В. основные подходы к изучению межкультурной компетентности / Наука и современно общество: взаимодействие и развитие. 2016. № 1(3). С.100-103.

5. Палаткина Г. В. Мультикультурное образование: современный подход к воспитанию на народных традициях / Педагогика. 2002. №5. С.41.

6. Садохина А. П. Введение в теорию межкультурной коммуникации. М.: Высшая школа. 2005. 310 с.

УДК 37.013.75

ИСКУССТВЕННЫЙ ИНТЕЛЛЕКТ КАК ПОМОЩНИК ПРЕПОДАВАТЕЛЯ: ИНСТРУМЕНТЫ КОНТРОЛЯ ЗНАНИЙ СТУДЕНТОВ

Углова Ирина Алексеевна

канд. экон. наук., доцент

ГБПОУ КК «Краснодарский архитектурно – строительный техникум»

***Аннотация.** Искусственный интеллект (ИИ) помогает преподавателям и студентам самостоятельно улучшить свои знания и навыки. Преимуществом применения ИИ в образовании является анализ больших объемов данных, что экономит время, снижает вероятность ошибок, связанных с человеческим фактором*

***Ключевые слова:** искусственный интеллект, эффективность образования, качество знаний*

***Abstract.** Artificial intelligence (AI) helps teachers and students to independently improve their knowledge and skills. The advantage of using AI in education is the analysis of large volumes of data, which saves time and reduces the likelihood of errors associated with the human factor.*

***Keywords:** artificial intelligence, educational efficiency, quality of knowledge*

Хотим мы или нет, искусственный интеллект (ИИ) становится неотъемлемой частью нашей жизни, образование не является исключением. Создано большое количество ИИ решений, которые помогают преподавателю эффективно организовать процесс обучения. В свою очередь, это помогает студентам лучше развивать логику мышления. В данной статье речь идет о наиболее популярном варианте ИИ - Brisk, который поддерживает множество языков, включая русский, доступ к пользованию – бесплатный [1].

Brisk Teaching — это дополнение для программного обеспечения, которое дает возможность использовать новые функции, необходимые для процесса образования.

При подготовке к занятию Brisk может помочь в:

- поиске идей для нестандартной подачи материала;
- выборе методов обучения;
- составлении упражнений, адаптированных под уровень учеников;
- поиск дополнительных материалов – для презентации и видео;
- создании тестов с множественным вариантом ответов [2].

Положительным моментом является умение Brisk давать обратную связь, причём в разных вариантах:

- выделяет и обосновывает достоинства работы, даёт рекомендации по улучшению отдельных моментов работы, задает наводящие вопросы по спорным моментам изложения текста;

- работу оценивает по сформулированным критериям (например, актуальность и значимость предоставленной информации, форма и стиль изложения, последовательность изложения, критический анализ использованных источников, логичность выводов);

- ИИ предлагает разные варианты изложения вопросов, выделяет зоны потенциального роста;

- в помощь преподавателю подчёркивает места, отвечающие заданным критериям оценки, и пишет комментарии к документу (например, ответ верный, но недостаточно подробный анализ западной литературы) [3].

Во всех вариантах обратной связи преподаватель может задать свои критерии и цели проверки работы.

Использование ИИ в образовании имеет свои плюсы и минусы.

К положительным эффектам относятся:

- мгновенные ответы на поставленные вопросы, что стимулирует студентов к самостоятельному обучению;

- общие платформы для проектов позволяют широкое обсуждение и

умение аргументированно доказывать свою точку зрения;

– оценка знаний, учет посещаемости и решение организационных задач по составлению расписания, освобождает преподавателей, чтобы они могли больше сосредоточиться на взаимодействии со студентами и повышении качества занятий.

К отрицательным моментам относятся:

– нельзя полностью полагаться на ИИ, это может сказаться на творческих способностях студентов и их умении решать задачи;

– сокращение времени взаимодействия между преподавателем и студентом, что важно для развития личности обоих;

– некоторые инструменты ИИ могут быть дорогими и труднодоступными для студентов, которые не могут позволить себе дорогие подписки или устройства.

Таким образом, применение Brisk, по мнению преподавателей, имеет больше плюсов, чем минусов, благодаря нейросетям преподаватели могут в 4-5 раз сократить время на подготовку к занятиям, ИИ открывает множество возможностей повышения эффективности образовательного процесса.

Список литературы

1. Булаева, М. Н. Методические рекомендации применения цифровых платформ в профессиональных образовательных организациях обучения / М. Н. Булаева, О. Н. Филатова, П. В. Канатьев / Проблемы современного педагогического образования. – 2022. – №72(4). – С. 34-36.

2. Особенности реализации информационной стратегии высшей образовательной организации/А.В. Гущин, О. И. Ваганова, О. Н. Филатова / Известия Балтийской государственной академии рыбопромыслового флота. - 2021. - № 3 (57). - С. 47-51.

3. Сябитова, К. С. Искусственный интеллект в системе профессионального образования / К. С. Сябитова, О. Н. Филатова / Профессиональное самоопределение молодежи инновационного региона: проблемы и перспективы. - Красноярск - Челябинск – Нижний Новгород. - Москва. - 2023. - С. 132-134.

ПОЛИТОЛОГИЧЕСКИЕ НАУКИ

УДК 328

ИНСТРУМЕНТЫ ПОЛИТИЧЕСКОЙ КОММУНИКАЦИИ В ЭЛЕКТОРАЛЬНОЙ СТРАТЕГИИ ПОЛИТИЧЕСКОЙ ПАРТИИ «НОВЫЕ ЛЮДИ» (НА ПРИМЕРЕ ИЗБИРАТЕЛЬНОЙ КАМПАНИИ В ГОРОДСКУЮ ДУМУ ГОРОДА ТЮМЕНИ 2023 Г.)

Кугаевских Людмила Михайловна

магистрант

Научный руководитель: Габеркорн Алена Игоревна,

к.полит.н.

БУ ВО «Сургутский государственный университет»,

город Сургут

***Аннотация.** Статья посвящена анализу стратегии избирательной кампании политической партии «Новые люди» в условиях «аудиторной демократии» на примере выборов в Тюменскую городскую Думу в 2023 году. Внимание акцентируется на медиатизации политической коммуникации и адаптации предвыборных методов к местной специфике.*

Основу исследования составили методы интервьюирования участников предвыборной кампании, контент-анализ местных СМИ и социологический опрос. В результате исследования были выявлены ошибки, которые могут быть учтены при стратегическом планировании региональных и местных избирательных кампаний.

The article is devoted to the analysis of the strategy of the election campaign of the political party «New People» in the conditions of «audience democracy» on the example of elections to the Tyumen City Duma in 2023. Attention is focused on mediating political communication and adapting electoral methods to local specifics.

The study was based on methods of interviewing campaign participants, content analysis of local media and a sociological survey. As a result of the study, errors were identified that can be taken into account in strategic planning of regional and local election campaigns.

Ключевые слова: избирательная кампания, «аудиторная демократия», медиатизация политики, «Новые люди», политическая коммуникация, Тюмень

Keywords: election campaign, «audience democracy», mediatization of politics, «New people», political communication, Tyumen

Взаимодействие избирателей и политических акторов преимущественно происходит в рамках избирательного процесса. Исходя из определения избирательного процесса, можно увидеть, что он включает в себя совокупность избирательных кампаний. «Избирательная кампания» – это систематизированная

совокупность агитационных мероприятий, направленных на информирование избирателей и стимулирование их участия в голосовании, осуществляемая в период подготовки и организации выборов.

Избирательная кампания выстраивается на основе стратегии и тактики. Существуют разные подходы к определению избирательной стратегии, но обобщающее ее определение сводится к тому, что стратегия – это «выбор, учет и использование путей, ситуаций и средств, необходимых для достижения главной цели» [1, с. 10].

Стратегия позволяет наметить наиболее эффективный путь к достижению цели. При проектировании стратегии опираются на ее четыре составляющие: электоральную базу, программу, имидж кандидата, соперника.

Стратегия избирательной кампании реализуется с помощью тактики, которая представляет собой «этапы деятельности по реализации намеченной стратегии. Тактика определяется целями стратегии и представляет собой конкретные действия по осуществлению конкретного плана» [1, с. 10]. Такими действиями могут являться коммуникационные процессы.

Так как в последнее время политическая сфера подвергается все большей медиатизации, то есть политическая коммуникация происходит, преимущественно, в медиапространстве, возникает возможность рассмотреть избирательную кампанию через призму «аудиторной демократии».

Для «аудиторной демократии», предложенной Б. Маненом [2] характерны такие признаки как усиление роли имиджа при снижении роли идеологии, однородность общественного мнения, принятие решений вне стен парламента и выбор представителей на основе персонификации кандидатов от партии и их способностях. «Аудиторная демократия» – это разновидность демократии, при которой электорат позиционируется как аудитория, владеющая теми формами активности, которые опционально предоставляются политиками. Политические деятели воспринимаются как медийные активисты, предлагающие электорату различные политические шоу. Конвергенция между ними выстраивается на основе личного доверия.

Наиболее ярким примером избирательной кампании в условиях «аудиторной демократии» явилась молодая политическая партия «Новые люди», которая на примере избирательной кампании 2021 года показала, что использование принципов «аудиторной демократии» в построении избирательной кампании и их трансляция в медиапространстве способна сформировать доверие к кандидатам и повысить интерес у молодежи к политике.

Актуальным становится изучение муниципальных избирательных кампаний новой оппозиционной политической партии для выявления ошибок при планировании предвыборной стратегии и рассмотреть возможность ее адаптации под специфику малых и средних городов. Так, на примере избирательной кампании 2023 года партии «Новые люди» на территории Тюмени планируется оценить рациональность использования различных инструментов политической коммуникации. Выявленные недостатки могут быть учтены при проведении региональными и местными отделениями предстоящих избирательных кампаний.

Выборы депутатов Тюменской городской Думы восьмого созыва были назначены на 10 сентября 2023 года решением Тюменской городской Думы от 20.06.2023 № 606 «О назначении выборов депутатов Тюменской городской Думы VIII созыва» [3]. Выборы проводились по смешанной системе: 26 депутатов избираются по мажоритарной избирательной системе, другие 10 – по пропорциональной.

От партии «Новые люди» были выдвинуты 23 кандидата: по одному кандидату на 23 одномандатных избирательных округа и 20 из них были выдвинуты по списку. Таким образом, была покрыта большая часть избирательных округов.

Средний возраст кандидатов составил 36 лет, большинство из них в возрастной категории 31-45 лет, 87% кандидатов от партии «Новые люди» - мужчины, более 70% кандидатов – индивидуальные предприниматели или занимают должность директора ООО. Представленные данные выдвинутых кандидатов соответствуют «стандартам» имиджа политика от партии «Новые люди», используемого в период федеральной предвыборной кампании.

Для лучшего понимания работы, проводимой в период избирательной

кампании внутри штаба, было проведено интервью среди 8 участников штаба регионального отделения и 2 кандидатов. Интервью было направлено на конкретизацию вопросов о предвыборной стратегии, организации работы штаба, используемых инструментах, ошибках, допущенных в избирательной кампании и внешних факторах, повлиявших на результаты выборов.

На вопрос о целевой аудитории большинство респондентов ответили о наличии приоритета у молодежи в возрасте от 18 до 35 лет, но данный приоритет корректировался, в зависимости от территории проведения агитации, населения конкретных районов. Таким образом, электоральная база партии «Новые люди» на выборах в городскую Думу Тюмени сводилась до жителей, не работающих в государственном секторе и бюджетных организациях, что по общему анализу избирателей и населения города потенциально составляло около 30-35%.

В начале избирательной кампании был проведен социологический экспресс-опрос с целью – выявить политические предпочтения различных категорий населения и дать прогноз развития предвыборной ситуации, оценить шансы на победу. Опрос был проведен методом сплошного отбора респондентов, имеющих право голоса на выборах в местную Думу. По итогу было опрошено 300 респондентов.

По результатам опроса было выяснено, что 63% респондентов готовы принять участие в предстоящих выборах. Такой высокий процент может быть связан с параллельными выборами Губернатора Тюменской области. При этом, в ходе интервью все участники заявляли, что вплоть до дня голосования не было четкого понимания прогнозов по явке, так как в середине предвыборной кампании были активные протестные движения, агитирующие прийти на выборы и отдать свой голос за оппозиционных кандидатов и партии. По итогам выборов результат данного вопроса не оправдался – явка составила чуть больше 39%.

Узнаваемость лидера списка от партии «Новые люди» составила 15% и заняла второе место после кандидата от «Единой России». Выявляя рейтинг и антирейтинг лидеров списков от партий, выяснилось, что из всех кандидатов как в положительном, так и в отрицательном рейтинге наибольшее число голосов

набрал представитель партии «Единая Россия». При этом большая часть респондентов все же позитивно оценила Ю. И. Коновалова (23,3%). Кандидат от партии «Новые люди» набрал 8,3% голосов при оценке наиболее приоритетных кандидатов. При этом намного меньше респондентов включили В. И. Осатюка в список антирейтинга, чем предыдущего кандидата, что говорит о более однозначном – положительном мнении о данном лидере партии. Также стоит обратить внимание на результаты ответов о представителе КПРФ, у которого, в отличие от остальных, антирейтинг выше, чем рейтинг. Это дает основания предполагать, что данный кандидат на момент начала избирательной кампании не пользовался особой поддержкой населения.

Более очевидными оказались ответы респондентов при выборе ими рейтинга и антирейтинга для партий, участвующих в выборах городской Думы. Количество «затрудняющихся ответить» значительно сократилось и выделились три явных лидера в рейтинге партий: «Единая Россия» (39,3%), ЛДПР (15,3%) и «Новые люди» (12,3%). При сравнении рейтинга и антирейтинга каждой отдельно взятой партии, наиболее однозначно негативно была оценена «Партия пенсионеров».

Судя по анализу политической ситуации на момент начала предвыборной кампании, можно определить достаточно большой резерв для увеличения электоральной базы и поднятия узнаваемости, а также хороший старт по степени позитивной оценки партии среди респондентов.

В целях анализа городской повестки города Тюмени в период предвыборной кампании был проведен контент-анализ 9 ключевых информационных источников: официальных СМИ, независимых пабликов и экспертных каналов. Контент-анализ производился на основе публикаций в период с даты назначения выборов – 20.06.2023 до единого дня голосования – 10.09.2023 по критериям частоты упоминания ключевых тем, связанных с жизнью и проблемами жителей города, степени активности реагирования подписчиков на представленные темы.

По результатам анализа было выявлено, что основными темами стали системные проблемы в сфере ЖКХ и инфраструктуры: прорывы труб, низкое

качество ремонта дорог, нерегулярный вывоз мусора в спальных районах – частота обсуждений равняется 25% среди основных проблем города. Наибольшая частота обсуждений – 35%, направлена на обсуждение транспорта: пробки на основных магистралях, дефицит общественного транспорта, опасные пешеходные переходы.

Еще одной актуальной темой стали выборы в городскую Думу – 20%. Основными темами были критика кандидатов от «Единой России» за отсутствие конкретных программ, провал «Новых людей» из-за игнорирования локальных тем и протестное голосование за КПРФ в спальных районах.

Проблемы экологии составляют 15% вовлеченности жителей в обсуждение. Резонансными событиями стали – загрязнение реки Тура промышленными стоками и вырубка деревьев под застройку на ул. Немцова.

Также в повестку данного периода вошли проблемы социальной сферы: очереди в детские сады и поликлиники, недовольство зарплатами учителей и врачей. Коррупция и неэффективность властей, а именно, завышение цен в госзакупках и имитация деятельности администрации.

Чтобы выяснить, была ли стратегия «Новых людей» адаптирована под специфику Тюмени, был произведен контент-анализ публикаций паблика регионального отделения за период с 20.06.2023 по 10.09.2023. По результатам данного анализа, можно сделать вывод, что стратегия была адаптирована под местную специфику: обсуждались проблемы общественного транспорта, экологические проблемы, благоустройство города.

В ходе интервью участники также отметили, что местные проблемы учитывались через личное общение с избирателями и сбор «наказов»: программы кандидатов включали развитие инфраструктуры, городского общественного транспорта, защиту интересов жильцов во взаимодействии с управляющими компаниями, озеленение и благоустройство. Затрагиваемые темы соответствуют повестке новостных пабликов, следовательно, проблема заключалась не в оторванности стратегии «Новых людей» от местной специфики, а в используемых каналах и инструментах политической коммуникации.

Взаимодействие политика и избирателя происходит на основе поиска актуальных проблем и предложений их эффективных решений. Выбор таких проблем зависит от общественного мнения, что также соответствует модели Б. Манена.

В ходе кампании региональным отделением были задействованы две основные площадки в интернете: «ВКонтакте» и «Телеграм». По динамике публикации постов в социальной сети «ВКонтакте» за период с начала июля по сентябрь можно определить стратегию «быстрого финала», она же использовалась при проведении федеральной кампании 2021 года. Формат контента также был разнообразным: использовались текстовые посты с изображениями, видео, опросы. Но динамику публикаций можно оценить как довольно слабую, так как количество постов не превышало 1 в день и имелись значительные перерывы в середине августа (рис. 1):



Рисунок 1 – Динамика публикации постов в соцсети «ВКонтакте» группы Регионального отделения в Тюменской области партии «Новые люди»

Таким образом, онлайн-кампания проводилась очень слабо, из-за чего часть целевого электората была не задействована. По динамике охватов (рис. 2) можно заметить, как данный фактор сказывается на результатах, соответственно это стало одной из ошибок в проведении избирательной кампании партии.

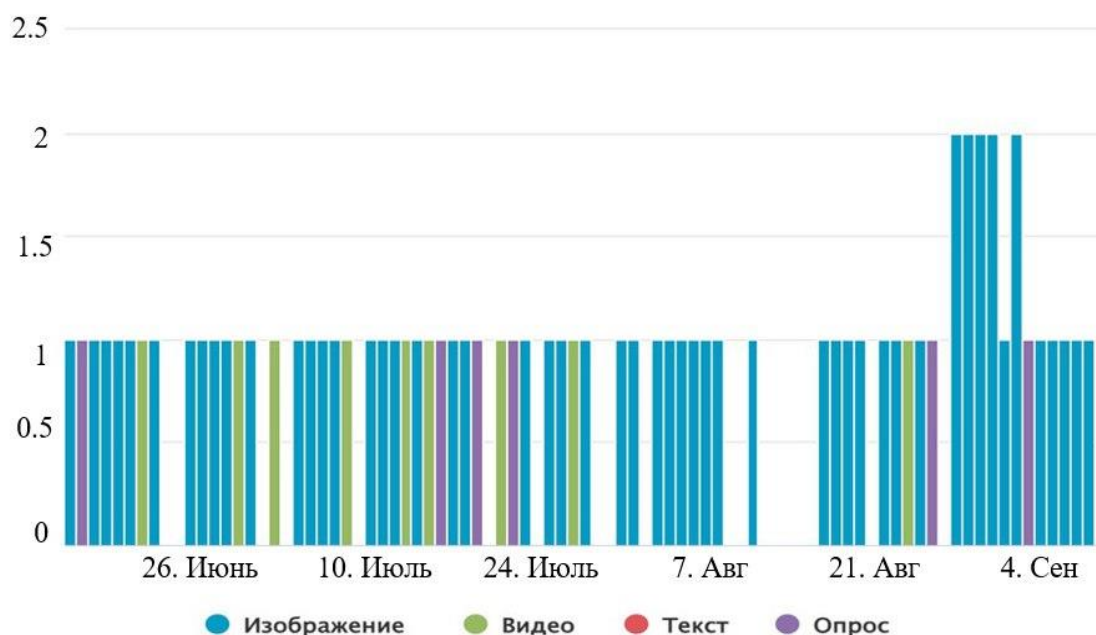

Рисунок 2 – Динамика просмотров постов в соцсети «Вконтакте» группы Регионального отделения в Тюменской области партии «Новые люди»

Участники интервью также акцентировали слабую работу с соцсетями и СМИ: в региональном публице кампания практически не велась, лишь у некоторых кандидатов велись личные онлайн-страницы. Основной упор был сделан на оффлайн кампанию, но и там возникали проблемы, некоторые из которых могли быть нивелированы через работу в соцсетях. Поэтому, остается важным тот фактор, что в рамках усиления медиатизации в сфере политики, помимо необходимости владения техникой медийной коммуникации к критериям «аудиторной демократии» следует добавить навыки использования интерактивных коммуникационных сетевых технологий.

Среди оргмассовых мероприятий использовались различные форматы: классические дворовые встречи с жильцами и поквартирные обходы, «праздники двора», направленные на организацию детского досуга. Организовывались «творческие вечера», проводимые в рамках федеральной программы по созданию площадок для творческой реализации молодежи. Реализовывалась агитация в костюмах космонавтов от «Новых людей». Раздача агитационных печатных материалов в новых интересных форматах: партийные газеты с развлекательными материалами, яркий мерч ключевых кандидатов и партии.

Таким образом, партии удалось провести интересную и увлекательную кампанию, направленную на привлечение молодого электората, связь между кандидатом и избирателем устанавливалась на основе личной персонификации,

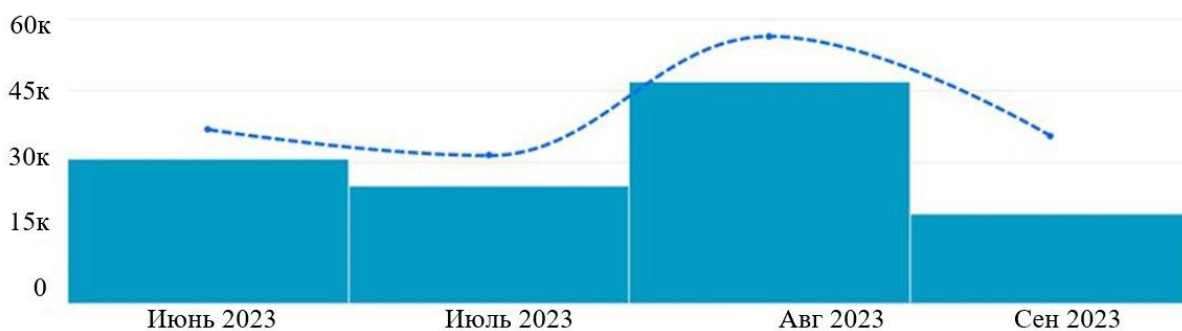
учитывалась модель поведения политика, как человека, способного предлагать решения на возникающие проблемы. Но не удалось охватить достаточное количество аудитории из-за неравномерного использования доступных инструментов – были задействованы не все каналы коммуникации, что было важным при все еще слабой узнаваемости партии.

На основе вышеизложенного анализа и интервью участников кампании можно выделить следующие причины неудачи избирательной кампании:

- не использовались все доступные каналы коммуникации;
- отсутствие единой партийной стратегии в связи с разногласиями внутри штаба;
- фрагментированное использование инструментов политической коммуникации без интеграции в единую стратегию партии;
- реализация проектов и акций значительно затягивалась также из-за внутренних разногласий;
- слабое качество обучения агитаторов, волонтеров, наблюдателей;
- неравномерное распределение ресурсов: бюджет и команда зависела от личных вложений кандидата. Большая часть ресурсов была вложена в двух основных кандидатов, один из которых не посещал личные встречи с избирателями, а другой был снят с выборов;
- слабая работа в спальных районах, в которых, в последствии, возникали протестные движения и протестный электорат перетянула КПРФ;
- позднее начало кампании и слабая узнаваемость;
- административное давление.

В связи с допущенными участниками предвыборного штаба ошибками и внешними факторами, по результатам выборов партии не удалось пройти 5% порог по списку и ни один из кандидатов не прошел по одномандатным округам на выборах в Думу города Тюмени 2023 года.

Выявленные ошибки и результаты работы поспособствуют лучшему пониманию адаптации партий к региональным электоральным реалиям, а также созданию предложений по улучшению стратегического и тактического

планирования избирательных кампаний альтернативных партий в условиях роста медиатизации политики и специфики «аудиторной демократии» в осуществлении политической коммуникации.

Список литературы

1. Жуков К. С., Карнышев А. Д. Азбука избирательной кампании / К. С. Жуков, А. Д. Карнышев. – М.: ИМА-пресс. – 2001. – 328 с.
2. Манен, Б. Принципы представительного правления / Пер. с англ. Е. Н. Рощина; науч. ред. О. В. Хархордин. – СПб.: Издательство Европейского университета в Санкт-Петербурге. – 2008. – 323 с.
3. Решение Тюменской городской Думы / [Электронный ресурс] / Тюменская городская Дума: [сайт]. — URL: <https://duma.tyumen-city.ru/files/informer/file/2023/06/649bc923ad78c.pdf?ysclid=m8x9cw9xm0635823234> (дата обращения: 10.04.2025).

ЭКОНОМИЧЕСКИЕ НАУКИ

УДК 339.5

ДЕЯТЕЛЬНОСТЬ ТАМОЖЕННЫХ ОРГАНОВ ПО БОРЬБЕ С НЕЗАКОННЫМ ПЕРЕМЕЩЕНИЕМ ТОВАРОВ В МЕЖДУНАРОДНЫХ ПОЧТОВЫХ ОТПРАВЛЕНИЯХ

Питтик Софья Александровна

студент

Научный руководитель: Зубарев Сергей Владимирович,

к.э.н., доцент

Ростовский филиал Российской таможенной академии,

город Ростов-на-Дону

***Аннотация.** В статье проведен анализ основных особенностей и специфики таможенного контроля в отношении товаров, перемещаемых в международных почтовых отправлениях. В работе рассмотрены проблемные вопросы, связанные с незаконным перемещением отдельных категорий товаров в международных почтовых отправлениях.*

***Annotation.** The article analyzes the main features and specifics of customs control in relation to goods transported in international mail. The work examines problematic issues related to the illegal movement of certain categories of goods in international mail.*

***Ключевые слова:** международные почтовые отправления, нарушения, интернет-торговля, Евразийский экономический союз, таможенный контроль*

***Keywords:** international postal items, violations, online trade, Eurasian Economic Union, customs control*

В условиях развития интернет-торговли и увеличения потребности граждан на удаленную покупку товаров с последующей доставкой, возникли риски перемещения в международных почтовых отправлениях (МПО) запрещенных к

ввозу товаров. Под видом обычной «интернет-покупки» могут незаконно перемещаться наркотические и ядовитые вещества, культурно-исторические ценности, монеты, ценные бумаги, ювелирные украшения и т.д. Указанное влечет к дестабилизации общественной безопасности, возникновению экономических рисков, а также к угрозе жизни и здоровья человека, окружающего мира, нарушении норм и правил морали и культуры. В борьбе с такими нарушениями особое значение имеют таможенные органы. В связи с пересечением таможенных границ при доставке отправления из одной страны в другую таможенные органы осуществляют контроль как фактически перемещаемого товара, так и документации в его отношении, в связи с чем тема статьи является актуальной.

В условиях санкций, ограничений торговли, террористических угроз и иных факторов международного рынка таможенные органы реализуют свою компетенцию по таможенному контролю в целях обеспечения соблюдения законодательства в сфере таможенного дела. Важно отметить, что в отношении МПО, выступающих отдельной категорией товаров в праве Евразийского экономического союза (ЕАЭС), определены специальные нормы и правила, установленные не только законодательством ЕАЭС, но и международными, а также национальными нормативно-правовыми актами. Совокупность законодательных актов устанавливает правила к перемещению МПО, их декларированию, уплате таможенных платежей, а также к категориям товаров, которые запрещено перемещать в МПО. В свою очередь, со стороны таможенных органов используются различные инструменты, направленные на контроль соблюдения физическими и юридическими лицами правил перемещения товаров в МПО. Среди таких инструментов – специально установленные формы таможенного контроля и меры, обеспечивающие его проведение. Среди актуальных и наиболее важных из них необходимо отметить:

- получение объяснений, обеспечивающее получение оснований для дальнейшей проверки посылки, а также сверки сведений отправителя или получателя товаров, их целей с фактически имеющимися характеристиками товаров;
- таможенный досмотр, который позволяет осуществить «вскрытие»

посылки и изучить её содержимое, идентифицировать товар, сверить его фактические характеристики с заявленными в документации, провести всеобъемлющий анализ физико-химических, органолептических, количественных характеристик;

– проверка таможенных, иных документов и (или) сведений, которая является актуальной в условиях таможенного контроля после выпуска товаров, а также может послужить основанием для доначисления таможенных платежей: например, в рамках контроля после выпуска таможенными органами установлены факты частого перемещения физическими лицом товаров больших партий, в связи с чем товары признаны коммерческой партией, в отношении которой подлежат уплате таможенные платежи по более высоким ставкам;

– идентификация, которая позволяет установить точные характеристики товаров, их назначение, классификационный код в соответствии с Товарной номенклатурой внешнеэкономической деятельности Евразийского экономического союза для последующего применения мер таможенно-тарифного и нетарифного регулирования [3, с. 6980];

– отбор проб и (или) образцов товаров для дальнейшего проведения таможенной экспертизы в случае необходимости применения специальных знаний, исследований и оборудования, что нередко используется при подозрении на перемещение наркотических и иных запрещенных веществ;

– использование технических средств таможенного контроля, которые позволяют определить наличие подозрительных предметов в посылке без его вскрытия (например, ТСТК рентгеновского типа), а также исследовать фактические характеристики самого товара: размеры (с помощью измерительных ТСТК), химический состав (с помощью химических анализаторов) и т.д.

Вышеназванные инструменты и методы позволяют таможенным органам выявить нарушения законодательства в сфере таможенного дела при перемещении МПО с последующим применением мер административной и уголовной ответственности.

Несмотря на общее снижение динамики количества обрабатываемых

международных почтовых отправлений таможенными органами за последние 3 года (рис. 1), незаконное перемещение товаров в посылках продолжает расти.



Рисунок 1 – Количество обрабатываемых международных почтовых отправлений таможенными органами РФ в млн шт. за 2022-2024 гг. [4]

Проблемы незаконного перемещения товаров в почтовых отправлениях связаны с несколькими факторами экономико-политического и правового характера.

Первым фактором является намеренная покупка незаконного объекта в «интернет-магазине» или у иностранного физического лица. Чаще всего объектами незаконного перемещения выступают наркотические средства, контрафактные (поддельные) товары, а также алкогольная и табачная продукция. Так, например, Центральная почтовая таможня, обладающая компетенцией по обработке международных почтовых отправлений, по итогам 2024 года выявила около 700 отправок с товарами, запрещенными к пересылке. Кроме того, было возбуждено свыше 30 уголовных дел и 1100 дел об административных правонарушениях. Помимо этого, при взаимодействии с иными уполномоченными органами власти по направлению перемещения международных почтовых отправок возбуждено более 100 уголовных дел. Таможенными органами изъято более 50 кг наркотических средств, психотропных и сильнодействующих веществ. Ввиду жесткого контроля и запрета по покупке на внутреннем рынке, граждане предпринимают попытки незаконного приобретения запрещенных веществ. Разрешению указанной проблемы может способствовать более строгое наказание в отношении и отправителей, и получателей запрещенных товаров в

МПО [1, с. 150].

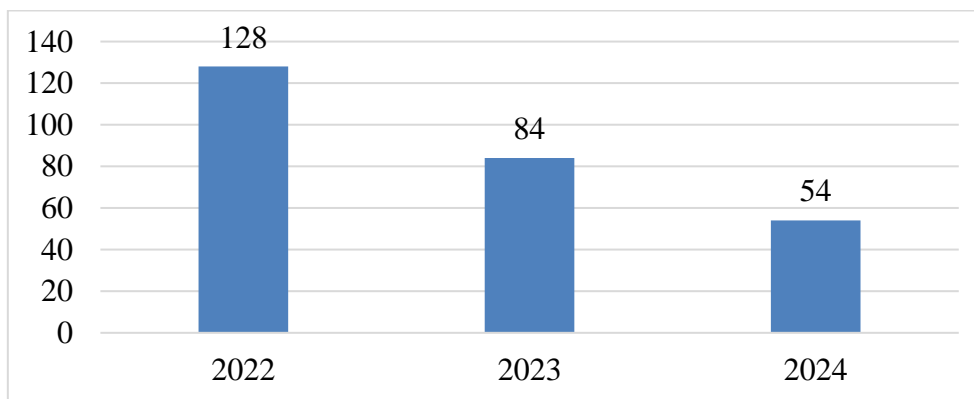
Вторым фактором является отсутствие надлежащей осведомленности граждан о правилах покупки товаров в МПО, а также о запрещенных веществах. Нередко, граждане, осуществляя заказ стандартных лекарств или препаратов для похудения или в качестве витаминов, не предполагают о содержании в их составе наркотических или иных запрещенных веществ [2, с. 250]. Вместе с тем, в случае выявления содержания запрещенного вещества в составе посылки, должностные лица составляют соответствующий протокол, а физическое лицо, осуществившее получение посылки в РФ, привлекается к ответственности. В свою очередь, отправитель, находящийся за пределами РФ, чаще всего иностранный гражданин или неопознанный интернет-магазин не несет никакой ответственности. Несмотря на доступность и понятность информации со стороны таможенных органов, граждане не получают никакой информации на сторонних сайтах. Для устранения данной проблемы видится целесообразным оперативное информирование граждан (российских получателей) со стороны «Почты России» и ФТС России об ответственности за незаконное перемещение отдельных категорий товаров и существующих ограничениях. Это возможно было бы реализовать при получении уведомления об оформлении на конкретного гражданина конкретной посылки из «рискового» иностранного интернет-магазина.

Третьим фактором является несоответствие норм законодательства в части перемещения товаров в международных почтовых отправлениях в разных странах. В одной стране перемещение в посылках отдельных категорий товаров не запрещено, а при ввозе в другую страну имеется нарушение законодательства, а также подлежат применению меры ответственности. Это влечет к росту оборота незаконных товаров на территории РФ, а также возможности обмана граждан Российской Федерации. Для разрешения указанной проблемы со стороны почтовых служб и таможенных органов требуется унификация уголовных норм в части перемещения международных почтовых отправлений.

Таким образом, таможенные органы являются неотъемлемым участником процессов контроля за перемещением товаров в международных почтовых

отправлениях. Наличие широкого инструментария в виде форм и мер, обеспечивающих проведение таможенного контроля, способствуют оперативному получению информации об отправителе и получателе, количественных и качественных характеристиках посылки, а в случае необходимости – осуществлять ее вскрытие. Выявляемые нарушения законодательства влекут за собой привлечение к уголовной и административной ответственности. Для решения проблемы незаконного перемещения товаров в международных почтовых отправлениях видится целесообразным совершенствование уголовного и таможенного законодательства в сфере перемещения почтовых отправлений, усиления взаимодействия таможенных и почтовых служб, а также повышения уровня осведомленности граждан по перемещению товаров в МПО.

Список литературы

1. Нарзиева, С. Х. Особенности таможенного контроля товаров, перемещаемых в международных почтовых отправлениях / Актуальные проблемы развития социально-экономических систем: практика и теория, 2023. – С. 148-152.
2. Титов, Р. Е. Особенности таможенного контроля товаров для личного пользования, пересылаемых в международных почтовых отправлениях / Технологические инновации и научные открытия: Сборник научных статей по материалам XII Международной научно-практической конференции, 2023. – С. 246-252.
3. Фрик, О. В. Цифровая трансформация и обеспечение информационной безопасности деятельности таможенных органов в России / О. В. Фрик, Е. К. Кузнецова / Экономика, предпринимательство и право. – 2024. – Т. 14, № 11. – С. 6963-6982.
4. Официальный сайт Федеральной таможенной службы [Электронный ресурс]. URL: <https://customs.gov.ru>.

УДК 338.465.4

**МАРКЕТИНГОВАЯ СРЕДА ОБРАЗОВАТЕЛЬНЫХ
ОРГАНИЗАЦИЙ ВЫСШЕГО ОБРАЗОВАНИЯ****Попова Инна Владимировна**

к.э.н., доцент

ФГБОУ ВО «Луганский государственный университет

имени Владимира Даля»,

город Луганск

***Аннотация.** В статье рассматривается необходимость комплексного изучения маркетинговой среды образовательных организаций высшего образования, ориентированных на маркетинг. Маркетинг предполагает мониторинг объективной информации о рынке образовательных услуг и реальных потребностей потребителей. Доскональное изучение маркетинговой среды даст возможность образовательным организациям максимально адаптироваться в ней и оперативно реагировать на изменения и вызовы, что существенно повысит их конкурентоспособность на внутреннем и внешнем рынках образовательных услуг, а также поможет им выработать конкурентную стратегию развития.*

***Annotation.** The article considers the need for a comprehensive study of the marketing environment of higher education institutions focused on marketing. Marketing involves monitoring objective information about the educational services market and the real demands of consumers. A thorough study of the marketing environment will enable educational organizations to adapt to it as much as possible and respond promptly to changes and challenges, which will significantly increase their competitiveness in the domestic and foreign markets of educational services, as well as help them, develop a competitive development strategy.*

Ключевые слова: маркетинговая среда, образовательные услуги,

маркетинг, высшее образование, потребитель, внешние факторы, внутренние факторы, рынок

Keywords: *marketing environment, educational services, marketing, higher education, consumer, external factors, internal factors, market*

В условиях рыночной экономики маркетинговая среда играет существенную роль в деятельности тех высших образовательных организаций, которые ориентированы на маркетинг. Маркетинг предполагает гибкость организационных форм управления, постоянный поиск путей эффективного удовлетворения спроса потенциальных потребителей. Он базируется не на утвержденных сверху плановых заданиях, а, прежде всего, на глубоком изучении объективной информации о рынке образовательных услуг и реальных требований потребителей.

Образовательные организации высшего образования представляют собой сложный механизм, действующий под влиянием различных факторов: как внешних, так и внутренних. Доскональное изучение маркетинговой среды даст возможность образовательным организациям максимально адаптироваться в ней и оперативно реагировать на изменения и вызовы, что существенно повысит их конкурентоспособность на внутреннем и внешнем рынках образовательных услуг, а также поможет им выработать конкурентную стратегию развития.

По мнению Е. Е. Кузьминой, маркетинговая среда высшего образовательного учреждения представляет собой совокупность факторов, действующих за пределами образовательного учреждения и внутри него и влияющих или имеющих возможность влиять на его рыночные решения [2, с. 78].

И. В. Ванькина предлагает свою трактовку определению понятия «маркетинговая среда» высшего образовательного учреждения, в которой «маркетинговая среда» представляет собой совокупность факторов, активно действующих и влияющих на конъюнктуру рынка и эффективность деятельности субъектов маркетинга [1, с. 103].

Далее, более подробно, остановимся на совокупности факторов, которые, по мнению авторов, оказывают влияние на деятельность образовательных организаций высшего образования. По отношению к образовательным организациям

высшего образования маркетинговая среда делится на внешнюю и внутреннюю (рис. 1).



Рисунок 1 – Маркетинговая среда образовательных организаций высшего образования

На рисунке 1 видно, что внешнее маркетинговое окружение образовательных организаций высшего образования представлено макро- и микросредой. Макросреда включает в себя неконтролируемые образовательными организациями факторы, к которым относятся: экономические; правовые; политические; демографические; социально-культурные; научно-технологические; национальные факторы.

Данная группа факторов оказывает не прямое, а косвенное воздействие на деятельность высших образовательных учреждений. Так как такого рода воздействия носят лишь односторонний характер, то организациям остается одно – своевременно реагировать на изменения и вносить коррективы для того, чтобы не тормозить процесс развития образовательных учреждений. В этом, образовательным организациям высшего образования может помочь, проведенный отделом маркетинга, PEST-анализ, который включает в себя анализ факторов дальнего окружения. Его основной целью является создание информационной составляющей для последующей разработки конкурентной стратегии. Результаты PEST-анализа применяют, чтобы определить угрозы и возможности в процессе составления и изучения SWOT-анализа образовательных организаций высшего образования. Как правило, PEST-анализ внешней среды образовательных организаций составляется с перспективой на несколько лет, ежегодно обновляя

данные. Данный вид анализа часто выполняют как матрицу в виде таблицы или четырех квадратов [5].

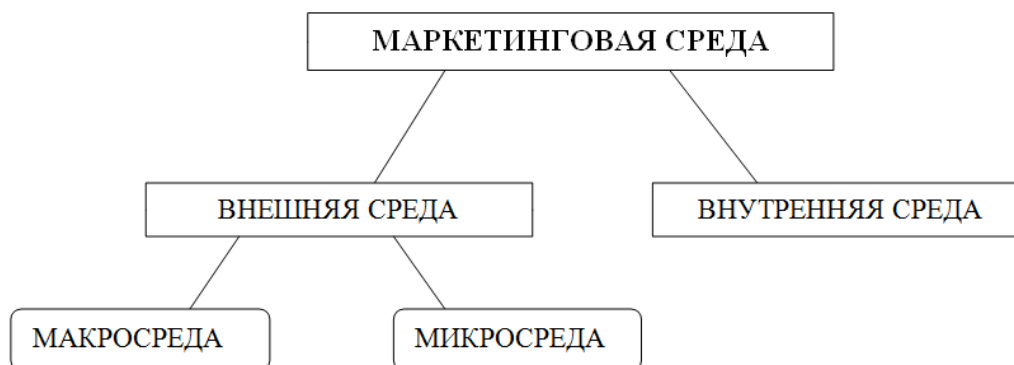
Микросреда представлена факторами, которые имеют непосредственное отношение к образовательным организациям высшего образования и их возможностям и, следовательно, на которые высшие образовательные организации могут влиять, в той или иной степени. К ним относятся, прежде всего, потребители образовательных услуг; государство и общественные организации; организации-посредники; организации-партнеры; конкуренты; средства массовой информации, деловые партнеры.

Что же касается внутренней среды, то она также подвержена изменениям. Но существенным отличием от внешней среды является то, что образовательные организации высшего образования в состоянии самостоятельно контролировать происходящие в ней трансформации. Главной задачей, здесь, является своевременное реагирование на изменения внутренней среды, так как именно внутренняя среда маркетинга определяет возможности для эффективной деятельности образовательных организаций в условиях жесткой конкуренции.

Если говорить о классификации факторов внутренней маркетинговой среды образовательных организаций высшего образования, то среди авторов, занимающихся данной проблемой, нет единого подхода в этом вопросе.

Так, Е. Е. Кузьмина к факторам внутренней среды относит цели и задачи, структуру, образовательные технологии, персонал, а также культуру образовательной организации, которая охватывает существующую систему отношений между людьми, распределение власти, стиль управления, кадровые вопросы и т.д. [2, с. 89].

Д. А. Шевченко делает акцент на системе управления, техническом развитии, технологиях обучения, персонале, экономической деятельности, финансовом состоянии и маркетинге, как ключевом факторе внутренней среды образовательных организаций высшего образования [4, с. 40].

В свою очередь, профессор А. П. Панкрухин выделяет следующие факторы, в определенной степени, контролируемые руководством образовательных

учреждений. Это выбор и коррекция сферы деятельности, определение целей организации, роль в них маркетинга, общий уровень профессионализма и маркетинговой культуры персонала и др. Степень контролируемости этих факторов коррелирует со степенью самостоятельности образовательных организаций высшего образования [3, с. 35].

Несомненным остается тот факт, что для успешного функционирования на рынке образовательных услуг, образовательным организациям высшего образования, наряду с другими немаловажными факторами внутренней среды, необходимо уделять особое внимание качеству подготовки профессорско-преподавательского состава. Так как, именно персонал, на наш взгляд, является решающим фактором качества предоставления образовательных услуг. Потому что, какими бы ни были привлекательными внешние условия обучения, но качество обучения зависит от качества исполнителей – преподавателей образовательных организаций. Ориентация высшей школы на новый формат образовательных результатов предполагает постоянный мониторинг профессионализма и педагогической деятельности профессорско-преподавательского состава.

Таким образом, можно сделать вывод о том, что маркетинговая среда оказывает значительное влияние на деятельность высших образовательных организаций. В этой связи необходимо осуществлять постоянный мониторинг данного влияния, анализировать факторы внешней среды и на основе анализа преобразовывать факторы внутренней среды в реальные конкурентные преимущества.

Список литературы

1. Ванькина, И. В. Маркетинг образования: учеб. пособ. / И. В. Ванькина, А. П. Егоршин, В. И. Кучеренко. - М.: Унив. книга; Логос, 2007. - 336 с.
2. Кузьмина, Е. Е. Маркетинг образовательных услуг: учебн. пособие для магистров / Е. Е. Кузьмина. - М.: Издательство Юрайт, 2012. - 330 с.
3. Панкрухин, А. П. Маркетинг образовательных услуг в высшем и дополнительном образовании: учебное пособие / А. П. Панкрухин. - М.: Интерпракс, 1995. - 240 с.

4. Шевченко, Д. А. Маркетинг образования в России: учебник для студентов вузов, обучающихся по направлению подготовки «Экономика» / Д. А. Шевченко. - М.: ЮНИТИ-ДАНА, 2017. - 447 с.

5. Спиридонова, Е. В. PEST-анализ, как главный инструмент анализа факторов дальнего окружения / Современные научные исследования и инновации. 2017. №3 [Электронный ресурс]. URL: <http://web.snauka.ru/issues/2017/03/79940> (дата обращения: 24.03.2025).

**«НАУКА. ОБРАЗОВАНИЕ. ИННОВАЦИИ:
НОВЫЕ ПОДХОДЫ
И АКТУАЛЬНЫЕ ИССЛЕДОВАНИЯ»**

V Международная научно-практическая конференция
Научное издание

ООО «НИЦ ЭСП» в ЮФО
(Подразделение НИЦ «Иннова»)
353445, Россия, Краснодарский край, г.-к. Анапа,
ул. Весенняя, 8, оф. 1
Тел.: 8-800-201-62-45; 8 (861) 333-44-82

Подписано в печать 14.04.2025 г. Формат 60x84/16. Усл. печ. л. 5,29
Бумага офсетная. Печать: цифровая. Гарнитура шрифта: Times New Roman
Тираж 50 экз. Заказ 32.