

Научно-исследовательский центр «Иннова»



НАУЧНОЕ ПРОСТРАНСТВО: АКТУАЛЬНЫЕ ВОПРОСЫ, ДОСТИЖЕНИЯ И ПЕРСПЕКТИВЫ РАЗВИТИЯ

Сборник научных трудов по материалам
XXX Международной научно-практической конференции,
19 ноября 2024 года, г.-к. Анапа

Анапа
2024

УДК 00(082) + 001.18 + 001.89

ББК 94.3 + 72.4: 72.5

НЗ4

Научный редактор:
Скорикова Екатерина Николаевна

Редакционная коллегия:

Бондаренко С. В., к.э.н., профессор (Россия, г. Краснодар), **Дегтярев Г. В.**, д.т.н., профессор (Россия, г. Краснодар), **Хилько Н. А.**, д.э.н., доцент (Россия, г. Анапа), **Ожерельева Н. Р.**, к.э.н., доцент (Россия, г. Анапа), **Жиянова Н. Э.**, к.э.н., профессор (Узбекистан, г. Ташкент), **Климов С. В.** к.п.н., доцент (Россия, г. Пермь), **Михайлов В. И.** к.ю.н., доцент (Россия, г. Москва).

НЗ4 Научное пространство: актуальные вопросы, достижения и перспективы развития. Сборник научных трудов по материалам XXX Международной научно-практической конференции (г.-к. Анапа, 19 ноября 2024 г.). – Анапа: Изд-во «НИЦ ЭСП» в ЮФО, 2024. – 63 с.

ISBN 978-5-95356-588-2

В настоящем издании представлены материалы XXX Международной научно-практической конференции «Научное пространство: актуальные вопросы, достижения и перспективы развития», состоявшейся 19 ноября 2024 года в г.-к. Анапа. Материалы конференции посвящены актуальным проблемам науки, общества и образования. Рассматриваются теоретические и методологические вопросы в социальных, гуманитарных и естественных науках.

Издание предназначено для научных работников, преподавателей, аспирантов, всех, кто интересуется достижениями современной науки.

За содержание и достоверность статей, а также за соблюдение законов об интеллектуальной собственности ответственность несут авторы. Мнение редакции может не совпадать с мнением авторов статей. При использовании и заимствовании материалов ссылка на издание обязательна.

Информация об опубликованных статьях размещена на платформе научной электронной библиотеки (eLIBRARY.ru). Договор № 2341-12/2017К от 27.12.2017 г.

Электронная версия сборника находится в свободном доступе на сайте:
www.innova-science.ru.

УДК 00(082) + 001.18 + 001.89
ББК 94.3 + 72.4: 72.5

ISBN 978-5-95356-588-2

© Коллектив авторов, 2024.
© Изд-во «НИЦ ЭСП» в ЮФО
(подразделение НИЦ «Иннова»), 2024.

СОДЕРЖАНИЕ

ЮРИДИЧЕСКИЕ НАУКИ

*СПЕЦИАЛИЗАЦИЯ И СТАНДАРТИЗАЦИЯ КАК МЕХАНИЗМЫ
ПОВЫШЕНИЯ КАЧЕСТВА ОКАЗЫВАЕМОЙ ЮРИДИЧЕСКОЙ
ПОМОЩИ*

Анурова Мария Владимировна 5

ПЕДАГОГИЧЕСКИЕ НАУКИ

*ВАЖНОСТЬ РАЗВИТИЯ МЕЛКОЙ МОТОРИКИ У ДЕТЕЙ С
РАССТРОЙСТВАМИ АУТИСТИЧЕСКОГО СПЕКТРА*

Ахамбаева Нуршат Тулегеновна 11

РАЗВИТИЕ ДЕТЕЙ С НАРУШЕНИЯМИ СЛУХА С ПОМОЩЬЮ ИГР

Исанова Самал Абуталиповна

Байболдиева Куляй Батырбековна..... 17

*ПРОБЛЕМЫ АДАПТАЦИИ УЧЕБНОГО ПРОЦЕССА ДЛЯ ДЕТЕЙ
С РАЗЛИЧНЫМИ НАРУШЕНИЯМИ ЗРЕНИЯ (СЛАБОВИДЯЩИЕ,
СЛЕПЫЕ)*

Торахан Аружан 22

ФОРМИРОВАНИЕ СОЦИАЛЬНОЙ ОТВЕТСТВЕННОСТИ

МЛАДШИХ ШКОЛЬНИКОВ ПОСРЕДСТВОМ ГРУППОВОЙ РАБОТЫ

Чапыркина Мария Юрьевна 27

ПЕДАГОГИЧЕСКОЕ СОПРОВОЖДЕНИЕ РОДИТЕЛЕЙ

*В ВОПРОСАХ РАЗВИТИЯ ИЗОБРАЗИТЕЛЬНОЙ ДЕЯТЕЛЬНОСТИ
ДЕТЕЙ 2-3 ЛЕТНЕГО ВОЗРАСТА В УСЛОВИЯХ СЕМЕЙНОГО
ВОСПИТАНИЯ*

Шакалова Елена Васильевна 32

ТЕХНИЧЕСКИЕ НАУКИ

АНАЛИЗ ИЗГОТОВЛЕНИЯ ЗАГОТОВКИ ДЛЯ ДЕТАЛИ

«КРОНШТЕЙН», ВЫПОЛНЕННОЙ ИЗОТЕРМИЧЕСКОЙ

ШТАМПОВКОЙ

Даутова Залифа Загитовна

Салманова Лина Васильевна 37

ЭКОНОМИЧЕСКИЕ НАУКИ

*ИНФОРМАЦИОННЫЕ ТЕХНОЛОГИИ, ИСПОЛЬЗУЕМЫЕ ДЛЯ
РАЗРАБОТКИ УЧЕТНОЙ ПОЛИТИКИ НА РОССИЙСКИХ
ПРЕДПРИЯТИЯХ В СООТВЕТСТВИИ С РОССИЙСКИМИ И
МЕЖДУНАРОДНЫМИ СТАНДАРТАМИ*

Марченко Сергей Николаевич 42

ИСТОРИЧЕСКИЕ НАУКИ

*ВЕДЕНИЕ БОЕВ 374 СРЕЛКОВОЙ ДИВИЗИЕЙ НА ФРОНТЕ
МЕЖДУ НАСЕЛЕННЫМИ ПУНКТАМИ ДУНДУРИ И ДЕБЕНЕС
(АВГУСТ-СЕНТЯБРЬ 1944 Г.)*

Перетьяцько Николай Николаевич..... 47

*VOCAL MUSIC AS A MEANS OF FOSTERING PATRIOTISM AMONG
THE YOUTH OF RUSSIA*

Topchieva Ekaterina Vladimirovna

Khlystunova Victoria Petrovna 52

ГУМАНИТАРНЫЕ НАУКИ

*СТИЛЬ РУКОВОДСТВА И ЕГО ВЛИЯНИЕ НА ЭФФЕКТИВНОСТЬ
ДЕЯТЕЛЬНОСТИ ОРГАНИЗАЦИИ*

Рыбина Ксения Викторовна..... 58

ЮРИДИЧЕСКИЕ НАУКИ

УДК 347.965

СПЕЦИАЛИЗАЦИЯ И СТАНДАРТИЗАЦИЯ КАК МЕХАНИЗМЫ ПОВЫШЕНИЯ КАЧЕСТВА ОКАЗЫВАЕМОЙ ЮРИДИЧЕСКОЙ ПОМОЩИ

АнюрOVA Мария Владимировна

студентка 4 курса

Научный руководитель: Дяблова Юлия Львовна,

к.ю.н., доцент кафедры Правосудия и правоохранительной деятельности

ФГБОУ «Тульский государственный университет»,

г. Тула

***Аннотация.** В статье рассмотрены специализация и стандартизация как направления развития института профессиональной юридической помощи. Проанализирован механизм реализации положений Концепции регулирования рынка профессиональной юридической помощи, а также доктринальные подходы к данной проблеме. Сделан вывод о перспективности развития обозначенных направлений.*

***Annotation.** The article considers specialization and standardization as directions of development of the institute of professional legal assistance. The mechanism of implementation of the provisions of the Concept of regulation of the market of professional legal assistance, as well as doctrinal approaches to this problem, is analyzed. The conclusion is made about the prospects for the development of the designated areas.*

***Ключевые слова:** профессиональная юридическая помощь, концепция, специализация, стандартизация, адвокаты*

***Keywords:** professional legal assistance, concept, specialization,*

standardization, lawyers

Институт квалифицированной юридической помощи динамично развивается вместе с общественным прогрессом. В настоящее время особый интерес представляет Концепция регулирования рынка профессиональной юридической помощи (далее – Концепция), разработанная Министерством юстиции Российской Федерации в 2017 г. [1]. В целях обеспечения высокого качества оказания квалифицированной юридической помощи предлагается установить обязанность специалистов, оказывающих профессиональную юридическую помощь, с определенной периодичностью проходить повышение квалификации с предоставлением подтверждающих документов.

На примере адвокатуры на сегодняшний день Федеральным законом «Об адвокатской деятельности и адвокатуре» закреплена обязанность адвоката по совершенствованию знаний, однако отсутствует корреспондирующая ей норма, устанавливающая ответственность адвоката за нарушение этого правила [2]. В качестве механизма ответственности Концепция рассматривает возможность адвокатской палаты субъекта приостановить статус адвоката, а в случае неоднократности нарушения – прекратить.

Е. Э. Макушкина утверждает, что процесс сдачи квалификационного экзамена следует усовершенствовать в целях профессионализации квалификационных комиссий, введения специализации адвокатов, обеспечения информационной открытости, снижения рисков субъективизма при оценке знаний, детализации процедуры экзамена, совершенствования регламентации прав экзаменуемого. Очевидна потребность во введении инструментов государственного контроля за процедурой сдачи квалификационного экзамена, поскольку существующая сегодня система неэффективна. Такой контроль должен быть направлен на обеспечение равного доступа в профессию снижение рисков нарушений закона при сдаче экзамена, ущемлений прав экзаменуемых [3, с. 24].

Наличие специализации на рынке юридической помощи и потребность многих юристов в избрании определенной отрасли права в качестве основной профессиональной практики являются предпосылками для постановки вопроса

о специализации адвокатов и формировании специализированных секций.

Концепцией предполагается, что адвокату, получившему звание специализированного, адвокатская палата выдавала бы соответствующий сертификат, и при этом такой адвокат сохранял бы в полном объеме право практиковать в качестве адвоката общего профиля. Начать внедрение специализации целесообразно с ограниченного числа направлений (например, в сфере недвижимости, корпоративного, налогового, семейного и наследственного права, трудового права и права социального обеспечения), а затем, по мере накопления опыта и заявок адвокатов, число сфер специализации можно было бы расширять.

Адвокат, желающий получить сертификат специализированного адвоката в соответствующей сфере, должен подтвердить уровень знаний в этой сфере доказательствами повышения квалификации на специализированных курсах, наличием практического опыта в выбранной области права, а также успешно сдать экзамен специальной комиссии. Программы обучения, правила сдачи и приема экзаменов, а также состав оценочных комиссий могли бы определяться адвокатской палатой субъекта Российской Федерации по согласованию с Федеральной палатой адвокатов Российской Федерации.

Почетный адвокат адвокатской палаты Московской области, член Общественного Совета при Министерстве культуры Российской Федерации И. Б. Бушманов предлагает выделить четыре основных отраслевых направления правоприменения адвокатуры, а именно: гражданско-правовую, арбитражно-правовую, административно-правовую и уголовно-правовую. По его мнению, адвокат в течение установленного срока после получения статуса обязан будет определиться со специализацией, подтвердить свою компетенцию сдачей отдельного экзамена (с пересдачей каждые пять лет). Автор также предлагает предоставить адвокатам возможность самостоятельно сузить специализацию, указав на сайте адвокатского образования или на визитной карточке, что он, например, специалист по уголовным делам о должностных преступлениях; спортивному праву или исключительно в сфере семейных и наследственных споров. Этим он не только повысит целевую привлекательность для потенциального доверителя, но и уровень

ответственности в случае поступления от доверителя жалобы в орган адвокатского самоуправления [4].

Н. А. Козлова и М. С. Трофимова также указывают на необходимость введения специализации адвокатов, в частности в семейных спорах, так как защита прав и законных интересов детей, в том числе через предоставление правовой помощи их родителям, является одной из приоритетных задач любого государства и общества, заботящихся о своем благополучном будущем. Поэтому введение специализации в адвокатской деятельности, формирование группы адвокатов, специализирующихся на семейных спорах в целом или отдельных их категорий, является необходимым. Адвокаты, представляющие и защищающие интересы несовершеннолетних, должны обладать дополнительными навыками, медиативными и психологическими умениями [5, с. 70].

Отметим, что специализация распространяется не только на адвокатуру, но и, например, нотариат. В числе масштабных изменений, планируемых к внесению в Основы законодательства о нотариате [6], называется повышение требований к кандидату на должность нотариуса: теперь он должен будет иметь юридическое образование по формуле «бакалавриат плюс магистратура» или закончить специалитет. По действующему закону стать нотариусом может лицо, получившее высшее юридическое образование (без уточнения, какое именно) в имеющей государственную аккредитацию образовательной организации высшего образования.

Также меняется система допуска в профессию, в том числе порядок проведения конкурсов. Законопроектом предусмотрено создание единых государственных квалификационных комиссий. В их состав предлагается включить представителей территориального органа юстиции, нотариальной палаты, исполнительной и законодательной власти региона. Комиссии также будут рассматривать дисциплинарные производства [7].

Одним из направлений реформирования также является стандартизация оказания юридической помощи. При подготовке изменений следует обеспечить условия и установить сроки для разработки и утверждения стандартов оказания

квалифицированной юридической помощи и других стандартов адвокатской деятельности. Введение стандартов должно быть обеспечено нормами, обязывающими адвокатов к их соблюдению, и синхронизацией таких норм с инструментами дисциплинарной ответственности адвокатов за их нарушение.

В настоящее время действует Стандарт осуществления адвокатом защиты в уголовном судопроизводстве, регулирующий правила вступления адвоката в дело, этические основы взаимодействия с подзащитным, механизмы и средства доказывания, а также нормы представительства в суде [8]. Представляется необходимым создать подобные стандарты в иных сферах правоотношений с целью повышения качества оказываемой юридической помощи. Аналогично для нотариусов действуют Методические рекомендации по оформлению наследственных прав [9] и иные документы.

Таким образом, обозначенные направления реформирования характерны не только для адвокатуры, но и для других субъектов оказания профессиональной юридической помощи. Акцент на адвокатском сообществе обусловлен выбором адвокатуры в качестве платформы объединения юридического сообщества и повышения качества оказываемой правовой помощи. Подобные меры применимы ко всей системе оказания правовой помощи.

Список литературы

1. Проект Концепции регулирования рынка профессиональной юридической помощи / URL: <http://minjust.ru/deyatelnost-v-sfere-advokatury/konceptsiya-regulirovaniya-rynka-professionalnoy-yuridicheskoy> (дата обращения: 09.11.2024).
2. Федеральный закон от 31.05.2002 № 63-ФЗ (ред. от 22.04.2024) «Об адвокатской деятельности и адвокатуре в Российской Федерации» / Собрание законодательства Российской Федерации. – 10.06.2002. – № 23. – Ст. 2102.
3. Макушкина Е. Э. Некоторые проблемы профессиональной подготовки адвокатов и сдачи квалификационного экзамена в свете реформы рынка юридических услуг / Е. Э. Макушкина / Евразийская адвокатура. – 2014. – № 5 (12). – С. 19-28.

4. Специализация в адвокатуре: насущное требование современности / URL: <https://www.advgazeta.ru/mneniya/spetsializatsiya-v-advokature-nasushchnoe-trebovanie-sovremennosti/> (дата обращения: 09.11.2024).

5. Козлова Н. А., Трофимова М. С. Необходимость введения специализации в адвокатской деятельности в спорах, затрагивающих права и интересы детей / Н. А. Козлова, М. С. Трофимова / Beneficium. – 2020. – № 4 (37). – С. 65-72.

6. Основы законодательства Российской Федерации о нотариате (утв. ВС РФ 11.02.1993 № 4462-1) (ред. от 08.08.2024) / Российская газета. – 13.03.1993. – № 49.

7. Официальный сайт Министерства юстиции Российской Федерации / URL: <https://minjust.gov.ru/ru/events/50243/> (дата обращения: 09.11.2024).

8. Методические рекомендации по оформлению наследственных прав (утв. решением Федеральной нотариальной палаты) от 25.03.2019, протокол № 03/19) / URL: <https://demo.consultant.ru/> (дата обращения: 09.11.2024).

9. Стандарт осуществления адвокатом защиты в уголовном судопроизводстве (принят VIII Всероссийским съездом адвокатов 20.04.2017) / Вестник Федеральной палаты адвокатов Российской Федерации. 2017. № 2.

ПЕДАГОГИЧЕСКИЕ НАУКИ

УДК 371

ВАЖНОСТЬ РАЗВИТИЯ МЕЛКОЙ МОТОРИКИ У ДЕТЕЙ С РАССТРОЙСТВАМИ АУТИСТИЧЕСКОГО СПЕКТРА

Ахамбаева Нуршат Тулегеновна

студент образовательной программы «6В01902-Специальная педагогика»

Научный руководитель: Галиева Айгуль Нурсаитовна,

к.ф.н., преподаватель - лектор

Жетысуский университет им.И. Жансугурова,

г.Талдыкорган, Казахстан

***Аннотация.** Исследование направлено на изучение влияния сенсорных игр с текстурами на развитие мелкой моторики у детей с расстройствами аутистического спектра (РАС). Эксперимент предполагает использование различных сенсорных материалов для стимуляции моторных навыков и координации движений. Результаты исследования помогут разработать эффективные методы коррекции и поддерживающей работы с детьми с аутизмом, направленные на улучшение их повседневной активности и самостоятельности.*

***Ключевые слова:** мелкая моторика, расстройства аутистического спектра, сенсорные игры, текстуры, координация движений*

***Annotation.** The study is aimed at studying the effect of sensory games with textures on the development of fine motor skills in children with autism spectrum disorders (ASD). The experiment involves the use of various sensory materials to stimulate motor skills and coordination of movements. The results of the study will help to develop effective methods of correction and supportive work with children with autism aimed at improving their daily activity and independence.*

***Keywords:** fine motor skills, autism spectrum disorders, sensory games, textures,*

coordination of movements

Мелкая моторика играет важную роль в социальной адаптации детей с РАС. Например, дети с аутизмом, имеющие слабые навыки мелкой моторики, могут испытывать трудности в коммуникации и взаимодействии с окружающими, так как часто не могут выполнить простые действия, которые ожидаются в социальной среде, например, передать игрушку или правильно нарисовать картину. Развитие мелкой моторики помогает детям чувствовать себя более уверенно в социальных ситуациях, улучшает их взаимодействие с другими детьми и взрослыми.

Одним из самых важных аспектов развития мелкой моторики является возможность повышения уровня самообслуживания у ребенка. Сложности с манипулированием предметами, например, с застегиванием одежды, использованием столовых приборов, мытьем рук или чисткой зубов, могут снижать степень независимости ребенка. Работая над развитием этих навыков, можно значительно улучшить качество жизни детей с РАС и помочь им стать более самостоятельными.

Для детей с РАС особенно важен индивидуальный подход в развитии мелкой моторики. Задачи должны быть адаптированы под их уровень развития и учитывать сенсорные предпочтения. Например, некоторые дети с аутизмом могут испытывать гипер- или гипосенсорные реакции на текстуры, звуки или движения, что может затруднить их вовлечение в активности, направленные на развитие мелкой моторики. Использование различных методов, таких как сенсорные игры, арт-терапия, простые конструкторы, также помогает стимулировать развитие этих навыков.

Развитие мелкой моторики является ключевым элементом в общем развитии детей с расстройствами аутистического спектра (РАС), поскольку оно влияет на когнитивные, эмоциональные и социальные аспекты их жизни. Однако у этих детей часто наблюдаются задержки в освоении моторных навыков, что может затруднять выполнение повседневных задач, таких как застёгивание пуговиц, рисование или использование столовых приборов. Одним из эффективных методов

коррекционной работы является использование сенсорных и моторных игр, направленных на улучшение координации движений. Однако не все виды активности оказывают одинаковое влияние на развитие мелкой моторики у детей с РАС, и вопрос о том, какие именно методики наиболее эффективны, остаётся открытым.

Для более глубокого понимания влияния различных сенсорных стимулов на развитие мелкой моторики у детей с аутизмом, рассмотрим экспериментальные данные в виде таблиц.

Таблица 1 - Эксперименты по развитию мелкой моторики у детей с РАС

<i>Эксперимент</i>	<i>Цель эксперимента</i>	<i>Методика</i>	<i>Ожидаемые результаты</i>	<i>Проблемы</i>	<i>Пути решения</i>
<i>Сенсорная игра с текстурами</i>	Оценить влияние сенсорных стимулов (текстуры) на развитие мелкой моторики	Дети манипулируют материалами с различными текстурами (мягкие, шероховатые, гладкие, мокрые). Используются такие материалы, как ткань, песок, вата, пластилин.	Повышение точности и координации движений рук, улучшение внимания и уменьшение тревожности.	Гиперчувствительность к текстурам, высокий уровень тревожности у ребенка.	Индивидуальный подход в подборе материалов, постепенное введение новых текстур.
<i>Игра с конструктами (LEGO)</i>	Развитие координации рук и пальцев через манипуляции с мелкими деталями	Дети собирают модели из конструктора, начиная с простых форм и переходя к более сложным заданиям.	Улучшение моторной координации, точности движений, уверенности в себе.	Трудности с концентрацией внимания, недостаточная мотивация.	Краткие сессии, использование визуальных подсказок, мотивация через поощрения.
<i>Рисование и</i>	Оценить	Дети	Улучшение	Страх перед	Позитивное

<i>лепка</i>	влияние творческих заданий на развитие мелкой моторики	выполняют задания на рисование (рисуют линии, формы) и лепку из глины или пластилина.	моторной координации, улучшение контроля за движениями рук.	ошибками, желание работать с определенными материалами.	подкрепление, использование простых и понятных для детей материалов, создание комфортной атмосферы.
<i>Мелкая моторика с предметами домашнего обихода</i>	Развитие навыков самообслуживания через манипуляции с реальными предметами	Задания на застегивание пуговиц, расставление предметов по размеру, использование ложки и вилки, застегивание молний.	Развитие самостоятельности, улучшение уверенности в своих действиях.	Проблемы с мотивацией, трудности в выполнении задач на первом этапе.	Разделение задачи на более простые этапы, использование игр и реальных жизненных ситуаций для создания контекста.
<i>Игра с песком или водой</i>	Развитие тактильных ощущений и координации движений через манипуляции с материалами	Дети используют песок или воду для выполнения простых заданий (например, переливание воды, сортировка песка по форме).	Улучшение точности и координации движений пальцев, снижение тревожности.	Высокая чувствительность к текстурам, желание взаимодействовать с песком/водой.	Постепенное введение материалов, создание комфортных условий (температура воды, текстуры песка и т.д.).

Эта таблица предоставляет краткое описание каждого эксперимента, помогает увидеть основные этапы и проблемы, с которыми можно столкнуться, и на что стоит обратить внимание при проведении эксперимента.

Самые распространенные проблемы, которые могут возникнуть при проведении экспериментов по развитию мелкой моторики у детей с расстройствами аутистического спектра (РАС), а также возможные пути их решения:

Первая проблема, трудности с концентрацией внимания. Дети с РАС часто испытывают трудности с удержанием внимания на одной задаче, особенно в условиях, когда задача требует сосредоточенности или длительного времени на выполнении. Это может помешать эффективному выполнению заданий, направленных на развитие мелкой моторики. Пути решения: *краткие и структурированные занятия*: разделите занятия на короткие сессии (10-15 минут), чтобы не перегружать ребенка. Повторяйте занятия несколько раз в течение дня; *использование визуальных подсказок*: применение картинок или карт с пошаговыми инструкциями помогает детям лучше ориентироваться в процессе выполнения заданий; *поощрение за внимание*: мотивируйте ребенка с помощью небольших наград или положительных комментариев за внимание и старание. Это помогает повысить интерес и вовлеченность в задачу.

Вторая проблема, сенсорная гиперчувствительность (неприятие текстур и материалов). Многие дети с РАС имеют гиперчувствительность к определенным текстурам и материалам, что может вызвать у них сильное отторжение или дискомфорт. Это ограничивает возможности для эффективного использования сенсорных стимулов (например, текстуры в играх с песком или глиной). Пути решения: *постепенное введение материалов*: начинайте с более мягких и нейтральных материалов (например, вата, ткани), постепенно увеличивая разнообразие текстур. Это позволит ребенку привыкнуть к новым сенсорным стимулам без стресса; *использование адаптированных материалов*: выбирайте материалы, которые могут быть комфортными для ребенка (например, резиновые или мягкие игрушки вместо жестких предметов); *предоставление выбора*: Позвольте ребенку выбрать, с каким материалом ему будет удобнее работать, чтобы избежать чрезмерного стресса или нежелания участвовать в занятии.

Следующая проблема, трудности с мотивацией и заинтересованностью. Дети с РАС могут проявлять низкую мотивацию к выполнению заданий, особенно если они не видят немедленного результата или не находят активности интересной. Это может привести к тому, что ребенок откажется выполнять упражнения для развития мелкой моторики. Пути решения: *игровой подход*:

превратите задания в игру. Например, можно предложить ребенку "построить дом" из конструктора или "сделать рисунок", используя различные цветные мелки или пластилин. Игровой элемент повышает мотивацию и делает процесс более увлекательным; *использование положительного подкрепления*: за каждое усилие, даже если результат не идеален, ребенок должен получать похвалу или маленькие награды (например, наклейки или дополнительные минуты игры); *разнообразие задач*: смешивайте задания, чтобы ребенок не терял интерес. Например, после занятия с конструкторами предложите короткую задачу на рисование или лепку, чтобы поддержать разнообразие и уменьшить скуку.

Решение этих проблем требует внимательного подхода, индивидуальной настройки заданий и создания комфортных условий для ребенка. Ключевым моментом является гибкость в подходах и постоянное наблюдение за реакциями ребенка, чтобы корректировать действия и минимизировать возможные трудности.

Список литературы

1. Barton, E. E., & Ledford, J. R. The Effects of Sensory Integration Therapy on Children with Autism Spectrum Disorder: A Meta-Analysis. *Journal of Autism and Developmental Disorders*, 2020.- 50(9), 3342-3358.

2. Григорьева, И. В., & Мищенко, О. А. Развитие мелкой моторики у детей с аутизмом: методы и подходы к коррекционной работе. *Психологическая наука и образование*, 2020.- 25(1), 45-58.

3. Шарипова, М. Т., Кенжебекова, А. Д. Влияние сенсорных игр на развитие мелкой моторики у детей с расстройствами аутистического спектра: казахстанский опыт. *Коррекционная педагогика и психология*, 2023.-11(3), 70-80.

4. Кадырова, Р. А., Мамбеталиева, А. Т. Инклюзивное образование как средство развития мелкой моторики у детей с аутизмом в Казахстане. *Социокультурное развитие и образование*, 2022.- 7(3), 88-97.

5. Бекболатова, А. Н. Практики педагогической коррекции мелкой моторики у детей с аутизмом: опыт Казахстана. *Педагогическая наука и практика*, 2023.-24(1), 61-74.

УДК 371

РАЗВИТИЕ ДЕТЕЙ С НАРУШЕНИЯМИ СЛУХА С ПОМОЩЬЮ ИГР**Исанова Самал Абуталиповна****Байболдиева Куляй Батырбековна**

студенты образовательной программы «6В01902-Специальная педагогика»

Научный руководитель: Галиева Айгуль Нурсаитовна,

к.ф.н., преподаватель - лектор

Жетысуский университет им.И. Жансугурова,

г. Талдыкорган, Казахстан

Игры играют важную роль в развитии детей с нарушениями слуха, поскольку они способствуют не только улучшению слуховых и речевых навыков, но и развивают социальные, когнитивные и эмоциональные способности. Для детей с такими нарушениями необходимо использовать игры, которые стимулируют их восприятие звуков, развивают внимание, память и речь, а также помогают формировать навыки общения.

Игры, в которых ребенок должен реагировать на различные звуки, например, различать звуки животных, музыкальные инструменты, различные шумы, помогают развить слуховое восприятие и внимание. Использование звуковых игрушек, колокольчиков, музыкальных инструментов способствует развитию слуховой памяти и способности различать тональность и громкость звука.

Игры с артикуляционными упражнениями, моделями правильной речи, игры с интонацией и ритмом способствуют развитию речевых навыков. Можно использовать игры, в которых дети повторяют слова и фразы, создают простые предложения или играют в ролевые игры, развивая словарный запас и грамматические навыки.

Важными являются игры, которые способствуют развитию общей и

мелкой моторики, так как многие дети с нарушениями слуха могут испытывать трудности в координации движений. Игры с мячом, конструкторами, рисованием и лепкой способствуют развитию этих навыков и помогают улучшить общую координацию.

Для детей с нарушениями слуха важно развивать навыки общения. Совместные игры с другими детьми, например, командные игры, игры с элементами сотрудничества помогают развить способность работать в группе, общаться и понимать другие формы невербального общения жесты, мимику.

Игры, включающие жестовый язык или использование картинок и жестов для передачи информации, помогают улучшить взаимодействие детей с нарушениями слуха с окружающим миром. Визуальные материалы картинки, видеоролики, схемы способствуют лучшему усвоению информации и развитию навыков общения.

После рассмотрения основных принципов развития детей с нарушениями слуха через игры, важно перейти к более конкретным методам и подходам, которые могут быть использованы для улучшения их когнитивных, речевых и социальных навыков. В этом контексте проведение экспериментов с игровыми методами становится неотъемлемой частью процесса поиска эффективных стратегий обучения и адаптации. Экспериментальные игры позволяют на практике проверить гипотезы о том, какие игровые техники и технологии наиболее способствуют развитию детей с нарушениями слуха (таблица 1). Эти эксперименты дают возможность не только оценить эффективность конкретных методов, но и выявить возможные проблемы и трудности, с которыми сталкиваются дети, а также пути их преодоления через игровые стратегии.

Таблица представляет собой обзор различных экспериментов, направленных на изучение влияния игр на развитие детей с нарушениями слуха. В таблице описаны ключевые цели каждого эксперимента, методы, используемые для проведения, ожидаемые результаты, а также способы анализа полученных данных.

Таблица 1 - Эксперименты по использованию игр для развития детей с нарушениями слуха

№	Цель эксперимента	Метод	Ожидаемый результат	Анализ/Оценка
1	<i>Изучить влияние аудиовизуальных игр на слуховое восприятие</i>	Разделение детей на две группы: одна группа играет в игры с использованием только звуков, другая - с сочетанием звуков и изображений.	Ожидается, что дети, играющие в аудиовизуальные игры, покажут лучшие результаты в восприятии звуков и запоминании.	Сравнение результатов восприятия звуков (например, тест на различение звуков и запоминание информации).
2	<i>Оценить эффективность артикуляционных игр для улучшения произношения</i>	Игры с артикуляционными упражнениями (повторение звуков, слогов и слов) проводятся в игровой форме (с игрушками, рисованием).	Улучшение четкости произношения у детей и расширение их словарного запаса.	Оценка произношения до и после эксперимента с использованием речевых тестов.
3	<i>Изучить влияние жестового языка на коммуникативные навыки</i>	Дети обучаются жестовому языку через игры, например, с использованием жестов для передачи сообщений.	Улучшение коммуникативных навыков и уверенности в общении с другими детьми.	Наблюдение за участием детей в общении с использованием жестов и анализ социальной интеграции.
4	<i>Изучить развитие социальных навыков через командные игры</i>	Дети с нарушениями слуха играют в командные игры с детьми, имеющими нормальный слух.	Развитие социальных навыков у детей с нарушениями слуха, улучшение взаимодействия в коллективе.	Оценка взаимодействия и сотрудничества в игре, участие в обсуждениях и совместных действиях.
5	<i>Оценить влияние тактильных и визуальных игр на когнитивное развитие</i>	Игры с тактильными и визуальными элементами (например, текстурированные игрушки, конструкторы) для развития моторики и восприятия.	Улучшение когнитивных и моторных навыков, лучшее восприятие цвета, формы и текстуры.	Оценка развития моторных и когнитивных навыков через наблюдение за игрой и выполнение заданий.

Эксперименты включают разнообразные игровые техники, такие как аудиовизуальные игры, артикуляционные упражнения, жестовый язык, командные игры и использование тактильных и визуальных элементов, с целью улучшения слухового восприятия, речевых навыков, когнитивных способностей и социальных взаимодействий у детей с нарушениями слуха.

В процессе разработки и внедрения игр для детей с нарушениями слуха

возникают различные проблемы, требующие внимания и поиска эффективных решений. Ниже приведены основные проблемы и возможные пути их решения (таблица 2).

Таблица 2 - Проблемы и способы преодоления в игровых методах для детей с нарушениями слуха

Проблема	Пути решения
<i>1. Ограниченные возможности для слухового восприятия</i>	Разработка и использование игр, ориентированных не только на слух, но и на визуальные, тактильные и жестовые сигналы. Использование мультимедийных технологий (видео, анимации), которые обеспечивают богатый визуальный опыт, дополняя звуковую информацию.
<i>2. Недостаток персонализированного подхода</i>	Внедрение адаптивных игр, которые могут изменяться в зависимости от уровня слухового восприятия ребенка. Использование индивидуальных настроек громкости, скорости речи и других параметров, чтобы игра была доступна каждому ребенку в зависимости от его потребностей.
<i>3. Трудности в социализации и коммуникации</i>	Включение в игровые сценарии взаимодействия с другими детьми и взрослыми через различные формы общения (жестовый язык, визуальные подсказки, текстовые сообщения). Организация групповых игр, стимулирующих социальное взаимодействие и обмен опытом.
<i>4. Ограниченные ресурсы для разработки таких игр</i>	Привлечение специалистов по созданию доступных образовательных игр, а также использование существующих технологий и платформ, которые могут быть адаптированы для детей с нарушениями слуха. Применение открытых онлайн-ресурсов и программ для создания игр с минимальными затратами.
<i>5. Нехватка квалифицированных педагогов и специалистов</i>	Обучение педагогов и специалистов по развитию детей с нарушениями слуха, создание программ повышения квалификации для работы с такими детьми. Внедрение подходов, ориентированных на сотрудничество педагогов и психологов для создания эффективных игровых методик.
<i>6. Психологические барьеры у детей с нарушениями слуха</i>	Использование игр, способствующих уверенности детей в себе, снятию стресса и тревожности, а также развивающих положительные эмоциональные реакции. Создание игрового процесса с элементами поддержки и поощрения, чтобы ребенок чувствовал себя успешным и мотивированным.
<i>7. Отсутствие единой методической базы для игровых технологий</i>	Разработка и распространение методических рекомендаций для педагогов и родителей, которые помогут правильно выбирать и адаптировать игры для детей с нарушениями слуха. Создание стандартов и рекомендаций для создания инклюзивных игр, доступных для всех детей.

Для эффективного решения проблем, возникающих при разработке и использовании игр для детей с нарушениями слуха, необходимо комплексно подходить к вопросу. Включение в игры различных сенсорных каналов,

использование технологий и индивидуальных настроек, создание поддерживающей и инклюзивной среды - все это способствует успешному обучению и развитию детей с нарушениями слуха через игру.

Игры являются эффективным инструментом для развития детей с нарушениями слуха, способствуя улучшению их когнитивных, речевых и социальных навыков. Экспериментальные исследования показывают, что игры, адаптированные под особенности восприятия этих детей, помогают развивать слуховое восприятие, память и коммуникативные способности. Несмотря на существующие проблемы, такие как ограниченные ресурсы и нехватка специалистов, игры предлагают значительный потенциал для преодоления барьеров в обучении и социализации, обеспечивая детям с нарушениями слуха возможность полноценного развития и интеграции в общество.

Список литературы

1. Мусабаева, Н. Ж., Төлегенова, А. Б. Игровая терапия как метод развития социальных навыков у детей с нарушениями слуха. - Алматы: Издательство «Ұлттық кітапхана», 2023.-6(4). с. 34-49.

2. Сейдахметова, А. А. Жестовый язык в образовательном процессе детей с нарушениями слуха: инновационные подходы. - Алматы: Издательство «Қазақ университеті», 2020.-3 (5). с. 15-32.

3. Сарсенова, Д. К. Методы инклюзивного образования для детей с нарушениями слуха: опыт Казахстана. - Астана: НЦПК «Өрлеу», 2023.- 1(3). с.101-118.

4. Ахметова, Ж. К., Турсынбаева, А. Б. Использование технологий в обучении детей с нарушениями слуха: новые тенденции и методы. - Алматы: Издательство «Тұран университеті», 2024.-3. с. 54-72.

5. Нурмуханова Н. А. Психологические аспекты социализации детей с нарушениями слуха в игровой деятельности. - Алматы: Журнал «Психология и образование», 2020.-2(23) с. 122-137.

УДК 371

**ПРОБЛЕМЫ АДАПТАЦИИ УЧЕБНОГО ПРОЦЕССА ДЛЯ ДЕТЕЙ
С РАЗЛИЧНЫМИ НАРУШЕНИЯМИ ЗРЕНИЯ (СЛАБОВИДЯЩИЕ,
СЛЕПЫЕ)****Торахан Аружан**

студент образовательной программы «6В01902-Специальная педагогика»

Научный руководитель: Галиева Айгуль Нурсаитовна,

к.ф.н., преподаватель - лектор

Жетысуский университет им.И. Жансугурова,

г.Талдыкорган, Казахстан

***Аннотация.** Адаптация учебного процесса для детей с нарушениями зрения (слабовидящих и слепых) является важной задачей для обеспечения равных образовательных возможностей. Основные проблемы включают доступность учебных материалов, трудности в восприятии графических и визуальных элементов, ограниченную социальную интеграцию и необходимость в индивидуализированном подходе. Решения заключаются в использовании адаптированных материалов, внедрении специализированных технологий и обеспечении поддержки со стороны педагогов и специалистов.*

***Ключевые слова:** адаптация учебного процесса, дети с нарушениями зрения, слабовидящие, слепые, инклюзивное образование, шрифт Брайля*

***Annotation.** The adaptation of the educational process for visually impaired children (visually impaired and blind) is an important task to ensure equal educational opportunities. The main problems include the availability of educational materials, difficulties in perceiving graphic and visual elements, limited social integration and the need for an individualized approach. Solutions consist in the use of adapted materials, the introduction of specialized technologies and the provision of support from teachers and specialists.*

***Keywords:** adaptation of the educational process, visually impaired children,*

visually impaired, blind, inclusive education, Braille

Тифлопедагогика играет ключевую роль в обеспечении равных образовательных возможностей для детей и взрослых с нарушениями зрения. Это область педагогики, направленная на разработку и внедрение методик и технологий, которые позволяют людям с ограничениями зрения полноценно участвовать в образовательном процессе. Важно, что тифлопедагогика охватывает широкий спектр задач, включая как развитие профессиональных навыков, так и социальную интеграцию. Рассмотрим основные роли тифлопедагогика:

Тифлопедагогика активно работает над созданием условий для того, чтобы образовательный процесс был доступен для всех детей и взрослых с нарушениями зрения. Это включает:

- разработку и адаптацию учебных материалов (например, учебников в шрифте Брайля, аудиокниг, электронных материалов);
- применение специальных технологий, таких как программы экранного чтения, тактильные пособия, увеличительные устройства, что помогает детям с нарушениями зрения воспринимать информацию в доступной для них форме;
- обучение педагогов методикам работы с детьми с нарушениями зрения, включая дифференцированные подходы, адаптированные к особенностям восприятия.

Каждый ребенок с нарушениями зрения уникален, и его образовательные потребности могут сильно различаться. Тифлопедагогика помогает создать индивидуализированные образовательные программы, которые соответствуют этим потребностям:

- разработка дифференцированных методов обучения для детей с различными типами и степенями нарушения зрения (слабовидящие, слепые, дети с дополнительными нарушениями);
- оценка уровня восприятия и адаптация учебных планов, которые учитывают способности каждого ученика;

– применение индивидуальных подходов в обучении с учетом психологических, социальных и когнитивных особенностей.

Роль тифлопедагогика заключается в создании условий для полноценного образования и социальной интеграции детей с нарушениями зрения. Она решает важные задачи, такие как адаптация учебных материалов, разработка индивидуальных образовательных программ и применение специальных технологий для слабовидящих и слепых. Однако тифлопедагогика сталкивается с рядом проблем, среди которых недостаточная подготовка педагогов, нехватка специализированного оборудования и трудности в обеспечении социальной интеграции учеников. Проблемы адаптации учебного процесса и создания доступной образовательной среды требуют постоянных усилий для устранения барьеров, обеспечения равных прав и возможностей для детей с нарушениями зрения.

Адаптация учебного процесса для детей с различными нарушениями зрения (слабовидящих и слепых) является важной и многогранной задачей, требующей комплексного подхода. Проблемы, с которыми сталкиваются такие дети, включают не только трудности с восприятием учебных материалов, но и необходимость создания специальных условий для успешного обучения и социализации. Рассмотрим основные проблемы адаптации учебного процесса и возможные пути их решения.

Таблица 1 - Основные проблемы адаптации учебного процесса для детей с различными нарушениями зрения (слабовидящие и слепые), а также возможные решения:

Проблемы	Слабовидящие дети	Слепые дети	Решения
<i>Доступность учебных материалов</i>	Обычные учебники и материалы трудно воспринимаются.	Полная невозможность восприятия текстов и изображений.	Адаптация учебников в шрифт Брайля, использование электронных форматов, аудиокниг.
<i>Использование графических и визуальных элементов</i>	Трудности с восприятием диаграмм, графиков и схем.	Полная невозможность восприятия визуальных элементов.	Тактильные диаграммы, графики, использование аудиовизуальных средств.
<i>Организация учебного пространства</i>	Необходимость в специальных приспособлениях для работы	Полная зависимость от тактильных ориентиров и звуковых	Установка тактильных направляющих, использование тактильных

	(увеличители, экранное увеличение текста).	сигналов.	материалов.
<i>Социальная интеграция и взаимодействие с одноклассниками</i>	Возможны сложности в общении с учениками без нарушений зрения.	Трудности во взаимодействии с окружающими, ограниченная самостоятельность.	Обучение одноклассников особенностям общения с детьми с нарушениями зрения, организация инклюзивных мероприятий.
<i>Психологическая поддержка и уверенность в себе</i>	Могут возникать проблемы с мотивацией и самооценкой из-за ограниченных возможностей восприятия.	Чувство социальной изоляции, стрессы, связанные с отсутствием зрения.	Психологическая поддержка, тренировки уверенности, развитие навыков коммуникации.
<i>Использование технологий в обучении</i>	Проблемы с доступом к специализированным программам и оборудованию.	Необходимость в специализированных технологиях, таких как программы экранного чтения.	Внедрение и использование специализированных программ и приложений для слабовидящих и слепых.
<i>Трудности в ориентации и мобильности</i>	Затруднения в передвижении по учебному заведению, особенно в новом пространстве.	Полная зависимость от помощников или специальных устройств для ориентации.	Обучение навигации, использование специализированных средств передвижения (например, трости).
<i>Индивидуализация образовательного процесса</i>	Требуется адаптация материалов и методов обучения в зависимости от степени нарушения зрения.	Нужно создание полностью адаптированного учебного процесса.	Разработка индивидуальных образовательных планов, гибкость учебных программ.
<i>Требования к педагогическому составу</i>	Необходимость в подготовке педагогов для работы с детьми с нарушениями зрения.	Педагоги должны обладать знаниями и навыками работы с детьми, полностью лишёнными зрения.	Повышение квалификации педагогов, обучение тифлопедагогов и специалистов в области работы с детьми с нарушениями зрения.

Таблица подчеркивает как общие, так и специфические проблемы, с которыми сталкиваются дети с нарушениями зрения, и предлагает соответствующие решения для эффективной адаптации учебного процесса.

Таким образом, тифлопедагогика играет неопределимую роль в обеспечении равных образовательных возможностей для детей с нарушениями зрения, создавая условия для их полноценного развития и социальной адаптации. Несмотря на значительные достижения в этой области, существует ряд проблем, таких как необходимость повышения квалификации педагогов, обеспечение доступности учебных материалов и технологий, а также решение вопросов социальной интеграции и ориентации в пространстве. Однако дальнейшее совершенствование

тефлопедагогических методик, развитие инновационных технологий и создание инклюзивных образовательных условий помогут эффективно решать эти проблемы и обеспечивать детям с нарушениями зрения равные возможности для полноценного образования и успешной социализации в обществе.

Список литературы

1. Абдуллаева, С. Б. Особенности образования детей с нарушениями зрения в условиях инклюзивного образования в Казахстане. Алматы: Казахский национальный педагогический университет им. Абая. 2020.-312 с.

2. Саурова, Н. Ж. Психолого-педагогические аспекты обучения детей с нарушениями зрения в условиях современной школы. Алматы: Издательство "Ғылым". 2021.- 210 с.

3. Мухаметжанова, А. Р. Инклюзивное образование: Проблемы и перспективы для детей с нарушениями зрения в Казахстане. Астана: Министерство образования и науки РК. 2022.- 185 с.

4. Курмангалиева, Г. Т. Современные технологии и методики обучения детей с нарушениями зрения в Казахстане. Алматы: РИК "Тәлім". 2021.- 220с.

5. Тулеуова, Н. К. Тефлопедагогика и инклюзивное образование: Новый взгляд на обучение детей с особыми образовательными потребностями в Казахстане. Алматы: Издательство "Білім". 2023.- 245 с.

УДК 37.02

**ФОРМИРОВАНИЕ СОЦИАЛЬНОЙ ОТВЕТСТВЕННОСТИ
МЛАДШИХ ШКОЛЬНИКОВ ПОСРЕДСТВОМ ГРУППОВОЙ РАБОТЫ****Чапыркина Мария Юрьевна**

учитель начальных классов,

МБОУ СШ №66,

г. Ульяновск

***Аннотация.** В статье рассмотрены разнообразные формы групповой работы как средство формирования социальной ответственности младших школьников. В процессе совместной деятельности дети учатся принимать на себя ответственность за выполнение общих задач и осознавать влияние своих действий на окружающих, что является необходимым условием для формирования у них социальной ответственности. Особое внимание уделяется таким видам групповой работы, как проектная деятельность, ролевые игры, дискуссионные группы, мастер-классы и волонтерские проекты.*

***Abstract.** The article examines various forms of group work as a means of developing social responsibility in primary school students. In the process of joint activities, children learn to take responsibility for the implementation of common tasks and to be aware of the impact of their actions on others, which is a necessary condition for developing social responsibility in them. Particular attention is paid to such types of group work as project activities, role-playing games, discussion groups, master classes and volunteer projects.*

***Ключевые слова:** социальная ответственность, групповые формы работы, проектная деятельность, ролевые игры, дискуссионные группы, мастер-классы, волонтерские проекты*

***Keywords:** social responsibility, group work, project activities, role-playing*

games, discussion groups, master classes, volunteer projects

В соответствии с Федеральным государственным образовательным стандартом начального общего образования одним из требований к результатам освоения программы является формирование социально значимых качеств личности ребёнка, к которым относится социальная ответственность [3]. Формирование социальной ответственности у детей младшего школьного возраста является особенно актуальным, поскольку именно в этот период происходит активное развитие социальных навыков и формирование основ межличностных отношений. В возрасте 6-10 лет дети начинают осознавать себя членами социума, что создаёт предпосылки для формирования чувства ответственности за свои поступки и их последствия.

Дети в младшем школьном возрасте обладают высокой восприимчивостью к социальным нормам и ценностям, что делает их открытыми к обучению и усвоению понятий о добре и зле, справедливости и несправедливости [1]. В это время они активно исследуют социальные роли и начинают понимать, как их действия влияют на других. Кроме того, именно в этом возрасте у детей формируются базовые навыки общения, сотрудничества и эмпатии, которые являются основой для дальнейшего развития социальной ответственности.

Педагогическая практика показывает, что вовлечение детей в коллективные проекты, игры с элементами сотрудничества и решение совместных задач способствует формированию социальной ответственности. В процессе групповой работы младшие школьники узнают о важности коллективных усилий для достижения общих целей, они начинают понимать, что успех зависит не только от их личных усилий, но и от взаимодействия и поддержки со стороны сверстников. Это создаёт у детей ощущение ответственности за общий результат, развивает навыки коммуникации, учит слушать и уважать мнение других, что является основой социальной ответственности. Одним из ключевых моментов является то, что в результате групповой работы у детей развивается представление о демократических принципах, таких как равенство и справедливость. Каждый участник группы включает в себя уникальный набор умений и знаний, и,

обеспечивая пространство для активного участия всех членов, педагог может создать атмосферу, способствующую уважению к каждому индивиду и его вкладу в общее дело. Это является основным фактором формирования социальной ответственности: дети начинают не только заботиться о своем благополучии, но и становятся более чуткими к потребностям и интересам своих товарищей.

Таким образом, групповая работа не только обогащает учебный процесс, но и служит мощным катализатором для развития социальной ответственности у младших школьников. В результате этого подхода дети становятся более готовыми к взаимодействию с окружающим миром, что в долгосрочной перспективе положительно сказывается на их личной и социальной зрелости.

Необходимо охарактеризовать основные виды групповой работы, которые могут быть организованы как в урочное, так и во внеурочное время для формирования у детей социальной ответственности.

1) *Проектная деятельность* включает в себя совместное планирование, распределение ролей и обязанностей, а также коллективное принятие решений, что позволяет учащимся осознать важность их вклада в общий результат. Одним из ключевых преимуществ проектной работы является возможность развития навыков сотрудничества и коммуникации [3, с. 496]. В ходе выполнения проектов дети сталкиваются с необходимостью обсуждения своих идей, аргументации предложений и учёта мнений других участников группы. Это способствует формированию у них чувства ответственности не только за свои действия, но и за действия своих товарищей. Кроме того, проектная деятельность позволяет детям увидеть результаты общей работы и понять, как их личный вклад в проект влияет на общий успех группы.

2) В процессе *ролевых игр* младшие школьники получают возможность примерить на себя различные социальные роли, что позволяет им осознать последствия своих действий и решений в различных ситуациях. Данная форма групповой деятельности способствует развитию эмпатии, так как дети учатся понимать чувства и мотивы других людей, что является важным аспектом социальной ответственности.

3) *Дискуссионные группы* являются эффективным видом групповой работы, способствующим формированию социальной ответственности у младших школьников. В процессе дискуссий дети учатся высказывать свои мнения, аргументировать свои позиции и уважать точки зрения других участников, что способствует развитию навыков критического мышления и конструктивного общения. Обсуждая различные темы, учащиеся сталкиваются с необходимостью учитывать интересы и чувства своих сверстников, что формирует у них чувство ответственности за свои слова и действия. Дискуссионные группы также создают пространство для совместного поиска решений и выработки компромиссов, что развивает у детей умение работать в команде и принимать коллективные решения.

4) В рамках участия в экспериментировании младшие школьники сталкиваются с необходимостью совместно планировать, проводить и анализировать результаты своих действий. Это взаимодействие развивает у них навыки сотрудничества и коммуникации, а также учит учитывать мнения и идеи других участников. Экспериментирование требует от детей ответственности за выполнение задач и за соблюдение правил, что способствует формированию у них осознания важности коллективных усилий для достижения общих целей.

5). В ходе *мастер-классов* дети работают в команде, обучаясь новым навыкам и делясь своими знаниями с другими участниками. Данная форма деятельности способствует развитию у них чувства ответственности за общий результат, так как каждый участник вносит свой вклад в выполнение задания. Мастер-классы создают условия для активного взаимодействия, где младшие школьники учатся слушать и уважать мнения друг друга, что формирует важные социальные качества, такие как эмпатия и сотрудничество.

б) *Волонтерские проекты* также предоставляют детям уникальную возможность развивать лидерские качества и организаторские навыки. В ходе работы над проектами школьники могут взять на себя инициативу, координировать действия группы и управлять временем, что способствует их личностному росту и уверенности в собственных силах. Важно отметить, что волонтерская

деятельность формирует у детей понимание ценности коллективного труда и важности участия в жизни общества. Они осознают, что их усилия могут привести к реальным изменениям и улучшениям в жизни других людей.

Таким образом, включение разнообразных форм групповой работы в рамках урочной и внеурочной деятельности способствует всестороннему развитию социальной ответственности у младших школьников. Эти формы работы, такие как проектная деятельность, ролевые игры, дискуссионные группы, мастер-классы и волонтерские проекты, создают условия для активного взаимодействия детей, что позволяет им осваивать навыки сотрудничества, коммуникации и эмпатии. В процессе совместной деятельности младшие школьники учатся принимать на себя ответственность за выполнение общих задач и осознавать влияние своих действий на окружающих.

Список литературы

1. Могушкова, М. М. Изучение социальной ответственности школьников / М. М. Могушкова / Forcipe. – 2023. – Т. 6, № S2. – С. 1185.
2. Неясова, И. А. Формирование социальной успешности младших школьников во внеурочной деятельности / И. А. Неясова, О. А. Ласкуткина / Осовские педагогические чтения «Образование в современном мире: новое время - новые решения». – 2023. – № 1. – С. 495-499.
3. Федеральный государственный образовательный стандарт начального общего образования (утв. приказом Минпросвещения РФ №286 от 31.05.2021 г.) [Электронный ресурс]. Режим доступа: <https://fgosreestr.ru/uploads/files/14e6445c39109a753ec3b7d239e46fdb.pdf>. – Загл. с экрана (дата обращения 10.11.2024).

УДК 371

**ПЕДАГОГИЧЕСКОЕ СОПРОВОЖДЕНИЕ РОДИТЕЛЕЙ
В ВОПРОСАХ РАЗВИТИЯ ИЗОБРАЗИТЕЛЬНОЙ ДЕЯТЕЛЬНОСТИ
ДЕТЕЙ 2-3 ЛЕТНЕГО ВОЗРАСТА В УСЛОВИЯХ СЕМЕЙНОГО
ВОСПИТАНИЯ**

Шакалова Елена Васильевна

магистрант

Научный руководитель: Тупичкина Елена Александровна,

доктор пед.н., профессор

ФГБОУ ВО «Армавирский государственный педагогический университет»,

город Армавир

***Аннотация.** В статье изучено значение изобразительной деятельности для детей 2-3 лет, роль родителей в развитии изобразительной деятельности, основные аспекты роли родителей в развитии изобразительной деятельности, а также методы педагогического сопровождения родителей.*

The article examines the importance of visual activity for children 2-3 years old, the role of parents in the development of visual activity, the main aspects of the role of parents in the development of visual activity, as well as methods of pedagogical support for parents.

***Ключевые слова:** изобразительная деятельность, роль родителей, развитие, основные аспекты роли родителей, сопровождение родителей, методы педагогического сопровождения*

***Keyword:** visual activities, the role of parents, development, the main aspects of the role of parents, support for parents, methods of pedagogical support*

Развитие изобразительной деятельности детей в возрасте 2-3 лет является важной частью их общего развития и формирования творческой личности. В

этом возрасте дети активно исследуют окружающий мир, используя различные формы изобразительного искусства, такие как рисование, лепка и аппликация.

Исследования ученых (Л. С. Выготский, Б. М. Теплова, Е. А. Флерина, Н. П. Сакулина, Н. А. Ветлугина, Т. С. Комарова, Г. Г. Григорьева и др.) показывают, что занятия рисованием в детстве положительно влияют на развитие интеллектуальных, эмоциональных, моторных и других способностей ребенка. Изобразительная деятельность зарождается в раннем возрасте. Если создать соответствующие условия для ее проявления и совершенствования, она станет ярким и благодатным средством самовыражения и развития ребенка.

В ФОП ДО в области художественно-эстетического развития по изобразительной деятельности детей 2-3 летнего возраста выделяются следующие основные задачи:

- воспитывать интерес к изобразительной деятельности совместно с взрослым и самостоятельно;
- развивать положительные эмоции на предложение нарисовать;
- научить правильно держать карандаш, кисть;
- развивать сенсорные основы изобразительной деятельности: восприятие предмета разной формы, цвета (начиная с контрастных цветов);
- развивать эмоциональный отклик детей на отдельные эстетические свойства и качества предметов в процессе рассматривания игрушек, природных объектов, предметов быта, произведений искусства.

Изобразительная деятельность — это художественно-творческая деятельность, направленная не только на отражение впечатлений, полученных в жизни, но и на выражение своего отношения к изображаемому предмету с помощью художественных материалов (краски, карандаши, кисти, мелки и т. д.).

Для успешного развития изобразительной деятельности необходимо, чтобы родители играли активную роль в этом процессе. Педагогическое сопровождение родителей – это система мероприятий, направленных на помощь и поддержку родителей в вопросах воспитания и развития их детей. В данной статье мы рассмотрим значение педагогического сопровождения, основные методы

работы с родителями и рекомендации по организации изобразительной деятельности в семье.

Изобразительная деятельность является важной частью психомоторного и эмоционального развития детей. В возрасте 2-3 лет дети начинают осваивать навыки работы с различными материалами, развивать мелкую моторику, а также творческое мышление. Изобразительная деятельность способствует развитию воображения, коммуникации и эмоциональной выразительности. Кроме того, рисование, лепка и другие виды деятельности помогают детям лучше понимать окружающий мир и выражать свои чувства.

На этом этапе развития очень важно создать положительные условия для творческой активности ребенка. Педагогическое сопровождение родителей должно быть направлено на то, чтобы формировать у них понимание ценности изобразительной деятельности и ее влияние на развитие ребенка.

Родители играют ключевую роль в развитии изобразительной деятельности детей. Важно, чтобы они понимали свою значимость в этом процессе и принимали активное участие. Основные аспекты роли родителей в развитии изобразительной деятельности включают:

1. Создание условий для творчества. Родители должны обеспечить детям доступ к различным материалам для творчества: краскам, карандашам, пластилину, бумаге и другим элементам. Важно создать уютное и безопасное пространство для рисования и лепки.

2. Поддержка и одобрение. Эмоциональная поддержка родителей очень важна для формирования у ребенка уверенности в своих силах. Они должны высоко ценить усилия ребенка, хвалить его за творчество и поощрять эксперименты.

3. Взаимодействие с ребенком. Родители могут вовлекать детей в совместные творческие проекты, что не только развивает художественные навыки, но и укрепляет эмоциональную связь между родителями и детьми.

Для эффективного педагогического сопровождения родителей можно использовать различные методы:

1. Консультации и семинары. Проводить занятия и встречи с родителями, на которых обсуждаются аспекты развития изобразительной деятельности, предлагаются рекомендации и делятся опытом. Такие мероприятия могут включать практические мастер-классы по рисованию или лепке.

2. Индивидуальные беседы. Педагоги могут проводить индивидуальные беседы с родителями, обсуждая конкретные вопросы и трудности, возникающие в процессе организации изобразительной деятельности.

3. Создание информационных материалов. Разработка буклетов, памяток и методических рекомендаций, которые помогут родителям организовать изобразительную деятельность, а также предложат идеи для творческих заданий.

4. Взаимодействие через цифровые платформы. Использование социальных сетей и мессенджеров для общения с родителями, проведения онлайн-занятий и обмена опытом.

Рекомендации по организации изобразительной деятельности:

1. Выбор материалов. Важно выбирать безопасные и не токсичные материалы для творчества. При этом следует учитывать интересы и предпочтения ребенка.

2. Постепенное усложнение заданий. Начинать с простых заданий, таких как рисование простых форм, а затем постепенно переходить к более сложным задачам, например, созданию композиций или лепке фигур.

3. Стимулирование фантазии. Создание условий для фантазии, например, предлагать детям рисовать то, что они видели в сказках или мультфильмах. Это развивает креативность и воображение.

4. Использование различных техник. Поощрение детей осваивать разные техники рисования и лепки: акварель, гуашь, пастель, разные виды пластилина и т.д.

5. Регулярность занятий. Важно делать изобразительную деятельность регулярной, включая её в распорядок дня, что поможет ребенку воспринимать творчество как неотъемлемую часть своей жизни.

Таким образом, педагогическое сопровождение родителей в вопросах

развития изобразительной деятельности детей 2-3 лет является важным компонентом семейного воспитания. Роль родителей в этом процессе нельзя недооценивать: они создают условия, поддерживают инициативу и помогают ребенку развивать творческие способности. Используя различные методы и подходы, педагоги могут эффективно сопровождать родителей, что в конечном итоге приведет к гармоничному развитию личности ребенка. Развивая изобразительную деятельность в семье, мы не только способствуем творческому развитию детей, но и укрепляем связь между родителями и детьми, создавая основу для успешного обучения в будущем.

Список литературы

1. Ломовцева, И. А. (2020). Педагогическое сопровождение семейного воспитания: теория и практика. Москва: Педагогика.
2. Васильева, Т. В. (2018). Изобразительная деятельность как средство развития детей раннего возраста. Санкт-Петербург: Речь.
3. Дьяченко, Н. И. (2019). Роль семьи в развитии художественных способностей детей. Вестник педагогических исследований, 4(2), 45-52.
4. Соловьева, К. П. (2021). Современные подходы к обучению изобразительному искусству в условиях семейного воспитания. Психология и педагогика, 3(1), 78-83.
5. Ковалев, О. В. (2017). Психология раннего детства: основы взаимодействия с родителями. Москва: Академический проект.
6. Новикова, Т. П. (2022). Развитие художественного восприятия у детей 2-3 лет в условиях домашнего обучения. Вестник дошкольного образования, 8(1), 34-40.
7. Яковлева, Е. А. (2016). Эстетическое воспитание детей раннего возраста: традиции и инновации. Екатеринбург: Уральский государственный университет.

ТЕХНИЧЕСКИЕ НАУКИ

УДК 62-1/-9

АНАЛИЗ ИЗГОТОВЛЕНИЯ ЗАГОТОВКИ ДЛЯ ДЕТАЛИ «КРОНШТЕЙН», ВЫПОЛНЕННОЙ ИЗОТЕРМИЧЕСКОЙ ШТАМПОВКОЙ

Даутова Залифа Загитовна

Салманова Лина Васильевна

студенты 3 курса группы «Система управления летательными аппаратами»

Научный руководитель: Зайцева Алина Александровна,

канд, технич. наук, доцент

ФГБОУ ВО «Уфимский университет науки и технологий», филиал,

город Кумертау

Аннотация. Изучение и исследование процесса получения алюминиевых заготовок молотовым штампом в условиях высокой температуры на примере изготовления заготовки для корпусной детали «Кронштейн».

The study and investigation of the process of obtaining aluminum blanks by a hammer die under high temperature conditions using the example of manufacturing a blank for a housing part «Bracket».

Keywords: *isothermal stamping, "Bracket" part, blank, matrix, punch, stamp, chip trimming*

Ключевые слова: *изотермическая штамповка, деталь «Кронштейн», заготовка, матрица, пуансон, штамп, обрезка облоя*

Для рассмотрения процесса изотермической штамповки используем заготовку для детали «Кронштейн». Деталь «Кронштейн» представляет собой корпусную форму, служащую опорным элементом крепления деталей в сборочной единице (рис. 1).

Деталь изготовлена из деформируемого алюминиевого сплава АК6-Т1.

АК-6Т1 – алюминиевый ковочный сплав, который термически упрочнен с помощью закалки и искусственного старения. Этот сплав используют для изготовления деталей сложной формы, средней прочности, изготовление, которого требует высокой пластичности в горячем состоянии.

Заготовка для детали «Кронштейн» была получена методом штамповки. Штамповка – вид обработки давлением, при котором формообразование поковки из заготовки осуществляется с помощью специального инструмента – штампа [1].



Рисунок 1 – Эскиз детали «Кронштейн»

Методом получения заготовки является штамповка с изотермией. Изотермическая штамповка — это процесс горячего деформирования заготовок в молотовом штампе, при котором заготовка и инструмент нагреты до температуры горячей либо полугорячей штамповки материала [2].

В отличие от обычной объёмной горячей штамповки, при изотермической требуется, чтобы штамп и штампуемая заготовка были нагреты в процессе

деформирования. Температура должна достигать 700–950 °С. Это исключает нежелательное охлаждение поверхности заготовки и возникающий перепад температур.

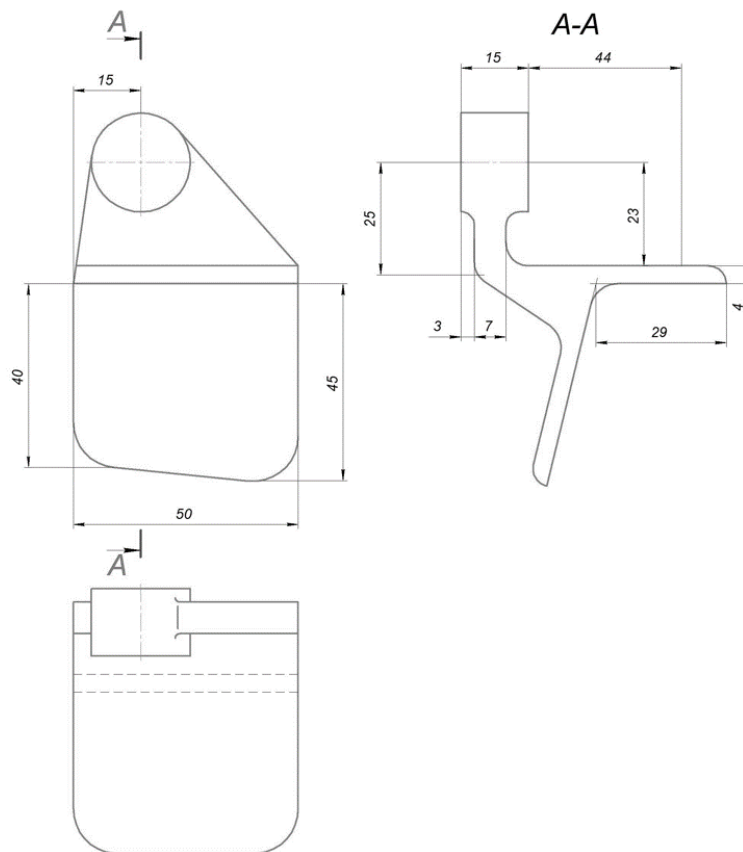
Нагрев металла перед обработкой давлением предназначен для изменения его механических свойств: повышения пластических характеристик и снижения сопротивления деформированию. В результате нагрева сопротивление металла пластическому деформированию снижается во много раз по сравнению с холодной штамповкой.

Молотовый штамп или штамп для горячей обрезки облоя состоит из матрицы, стенки которой являются формой будущей заготовки, хвостовика и пуансона, выполняющего функцию штампа, вдавливая горячий металл в форму (рис.2).



Рисунок 2 – Конструкция и размеры штампов для горячей обрезки облоя:
1 – матрица, 2 - пуансон, 3 - хвостовик

Молотовый штамп имеет две плоскости разъема: одна – перпендикулярна

оси заготовки между матрицей и пуансоном, вторая – вдоль оси, разделяет матрицу на неподвижную и подвижную половины, обеспечивающие зажим штампуемой заготовки.

Обрезка облоя происходит режущей матрицей и толкающим пуансоном. Матрица повторяет контур будущей заготовки детали «Кронштейн». Пуансон продавливают, нагретый до высокой температуры, металл в форму матрицы (рис. 3).

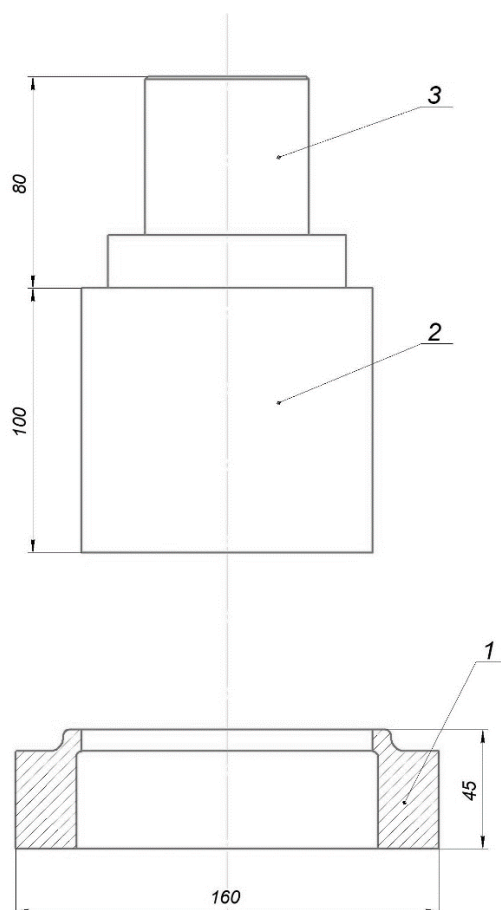

Рисунок 3 – Эскиз формы матрицы

Режущий контур матрицы выполнен по контуру линии разреза штамповки с учетом усадки [3]. Пуансон выполнен плоским и охватывает по форме штамповку. Между матрицей и пуансоном выдержан зазор 0,3 мм.

При конструировании поковок, полученных изотермической штамповкой, предусматривают наружные радиусы закруглений для предотвращения концентрации напряжений и снижения усилий, необходимых для заполнения углов и обеспечения плавного изменения направления волокон при штамповании.

Благодаря осевому размеру матриц уклон в участках зажатия на поковках не требуется.

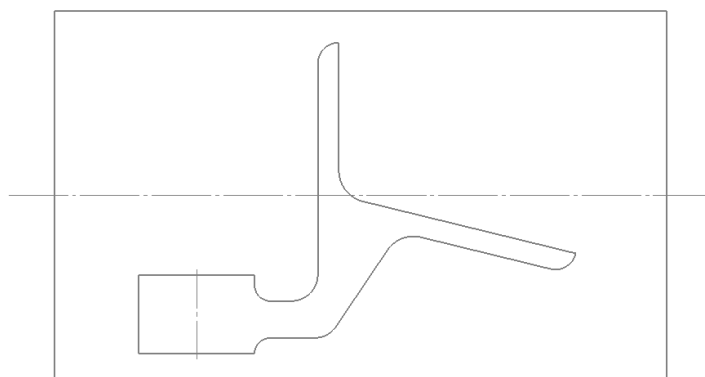
Допуски на горизонтальные размеры, определяющие длину, ширину и диаметр штампованной заготовки и характеризующие двухсторонний износ штампа, устанавливается в зависимости от величин соответствующего размера.

Допуски на вертикальные размеры, определяющие толщину штампованной заготовки и характеризующие двухсторонний износ штампа, устанавливается в зависимости от площади проекции штампованной заготовки.

Контроль заготовок, полученных изотермической штамповкой, включает визуальный осмотр и проверку размеров и формы [4].

Таким образом, способ изготовления заготовки для детали «Кронштейн» молотовым штампом при высокой температуре является эффективным методом, при котором улучшаются механические свойства изделия и его прочностные характеристики.

Список литературы

1. Ильянков А. И. Основные термины, понятия и определения в технологии машиностроения: учебное пособие для студентов СПО. – М: Академия, 2022. – 288 с.

2. Ермолаев В. В., Ильянков А. И. Разработка технологических процессов изготовления деталей машин: уч. для СПО. - М: Академия, 2019. – 336 с.

3. Черпаков Б. И., Вереина Л. И. Технологическое оборудование машиностроительного производства: учебник для студентов СПО. – М.: Академия, 2021 – 448 с.

4. Метрология, стандартизация и подтверждение соответствия: учебник / И. М. Лифиц. – Москва: КноРус, 2019. – 299 с.

ЭКОНОМИЧЕСКИЕ НАУКИ

УДК 336

ИНФОРМАЦИОННЫЕ ТЕХНОЛОГИИ, ИСПОЛЬЗУЕМЫЕ ДЛЯ РАЗРАБОТКИ УЧЕТНОЙ ПОЛИТИКИ НА РОССИЙСКИХ ПРЕДПРИЯТИЯХ В СООТВЕТСТВИИ С РОССИЙСКИМИ И МЕЖДУНАРОДНЫМИ СТАНДАРТАМИ

Марченко Сергей Николаевич

магистрант

Филиал РАНХиГС, Поволжский институт управления имени П. А. Столыпина

***Аннотация.** Формирование учетной политики на предприятии осуществляется на базе автоматизированной системы учета, используемой для регистрации хозяйственной деятельности. Выбор учетной системы для каждого юридического лица индивидуален и зависит от внутренних потребностей, вида деятельности, особенностей учета и других характеристик.*

***Ключевые слова:** учетная политика, информационные технологии, стандарты учета*

The formation of an accounting policy at any enterprise takes place on the platform of an automated accounting system used to record activities. The choice of an accounting system for any legal entity is individual and depends on their internal needs, type of activity, specifics of accounting and other characteristics.

***Keywords:** accounting policy, information technology, accounting standards*

Формирование учетной политики на предприятии осуществляется с использованием автоматизированной системы учета, предназначенной для регистрации хозяйственной деятельности. Особенного внимания заслуживает продукт Oracle E BusinessSuite [1].

Oracle E-Business Suite – Уникальный по своим компонентам набор

программных инструментов, обеспечивающий ведение электронного бизнес-учета и функционирующий как в локальной, так и в глобальной сети Интернет. Программные вкладки предоставляют пользователям обширный набор действий, автоматизирующих процесс управления действующим предприятием, включая контроль и создание документов. (рисунок 1).



Рис. 1 – Комплекс программ бизнес-приложения

С помощью программы Oracle E- Business Suite для организации доступно повышение прозрачности финансовой отчетности, что позволит ей соответствовать самым последним требованиям, разработанным финансовым сообществом в области корпоративного управления.

Финансовое приложение программы имеет в наличии ряд основных под-программ Oracle E- Business Suite:

- «Главная книга» (General Ledger);
- «Расширенная глобальная межфилиальная система» (Advanced Global Intercompany System);
- «Кредиторы» (Payable);
- «Дебиторы» (Receivable);
- «Управление денежными средствами» (Cash Management);
- «Основные средства» (Assets);
- «Управление недвижимостью» (Property Management);

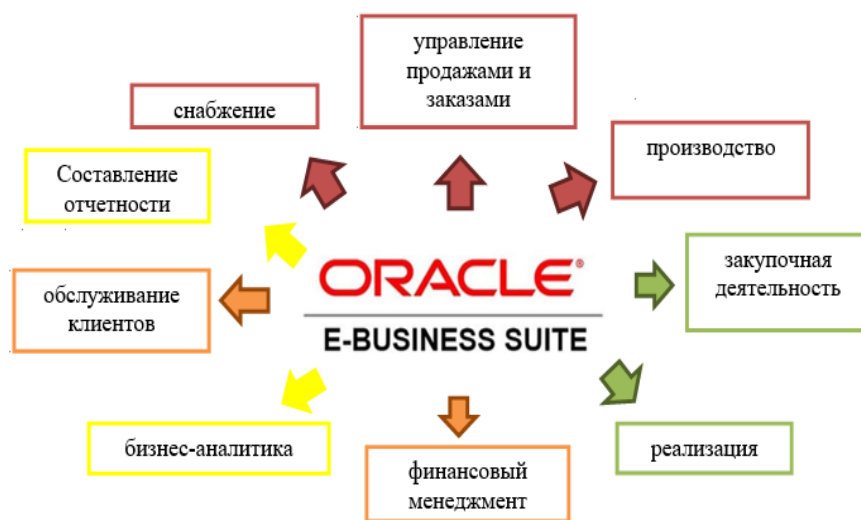
- «Управление лизингом» (Leasing Management);
- «Казначейство» (Treasury).

Oracle -центр контроля и учета учреждений, деятельность которых связана с формированием и контролем финансовых потоков, собирает точные и контролируемые записи отчетности, сводя их из множества отчетных единиц. (рисунок 2).



Рис. 2 – Принцип построения информационной системы

Центр построения учета представляет собой высококачественный инструмент для преобразования данных, включающий обширный комплекс проверок и хранилище больших объемов информации. Благодаря возможностям системы, сотрудники экономят время на обработку финансовой отчетности [2]. Они располагают более полной информацией для принятия взвешенных решений в текущих обстоятельствах, что помогает уменьшить затраты на ведение бизнеса. (рисунок 3).

Надежность и доступность финансовой отчетности для общего использования среди заинтересованных сотрудников ускоряет процесс принятия решений по различным вопросам, способствуя развитию методов внутрифирменного управления. (рисунок 4).



Рис. 3 – Перечень решений для задач финансового управления



Рис. 4 – Взаимосвязь и согласованность показателей

Процесс модификации создает сбалансированную учетную политику. Хранилище обеспечивает централизованное управление, предоставляет подробные возможности аудита и позволяет одновременно соответствовать разнообразным корпоративным, управленческим и отчетным нормам. В общем, используемый бизнес-продукт позволяет бухгалтерской службе под руководством главного бухгалтера, а также финансовым и экономическим службам предприятия вести учет хозяйственной деятельности в тесном сотрудничестве, основанном на принципах информационной открытости и сбалансированности [3].

Это позволяет максимально точно отразить в учетной политике

уникальные особенности учета, характерные для каждого конкретного предприятия, что обеспечивает единообразие и прозрачность ведения бухгалтерского и налогового учета.

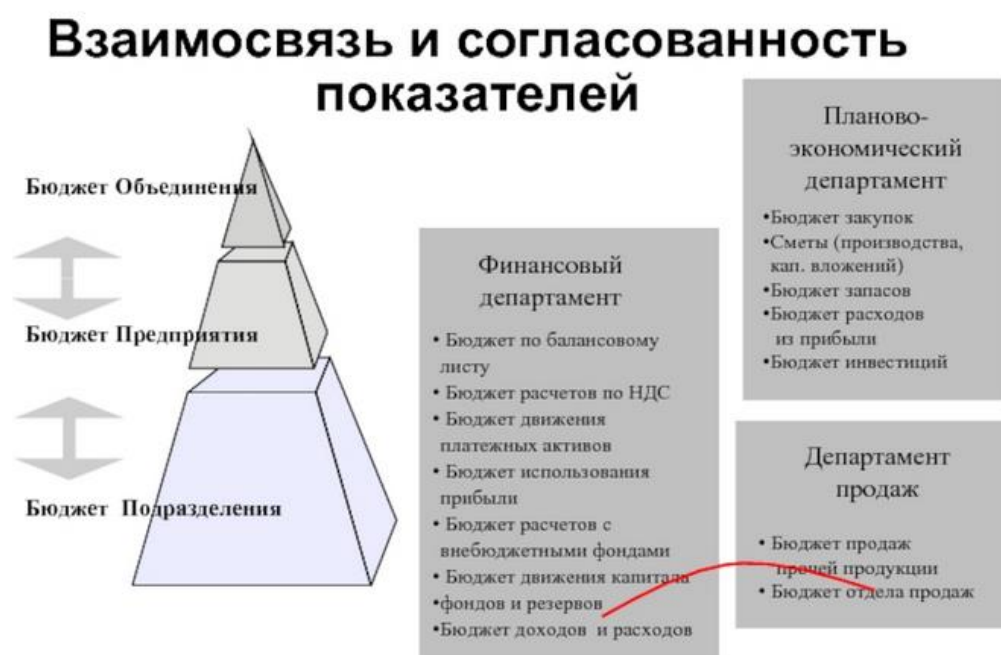
Список литературы

1. Oracle e-businesssuite / ERPonline - Режим доступа URL: <http://www.erp-online.ru/software/oracle/>
2. Oracle e-business Suit: обзор продукта / Patches – Режим доступа URL: <https://oracle-patches.com/oracle/products/oracle-e-business-suite>
3. Бюджетирование и финансовый анализ в системе Oracle e-Business Suite / the Presentation.ru – Режим доступа URL: <https://thepresentation.ru/uncategorized/byudzhetrovanie-i-finansovyy-analiz-v-sisteme-oracle-e-business-suite>

ИСТОРИЧЕСКИЕ НАУКИ

УДК 355.486+355.422.2(474.2-21)

ВЕДЕНИЕ БОЕВ 374 СТРЕЛКОВОЙ ДИВИЗИЕЙ НА ФРОНТЕ МЕЖДУ НАСЕЛЕННЫМИ ПУНКТАМИ ДУНДУРИ И ДЕБЕНЕС (АВГУСТ-СЕНТЯБРЬ 1944 Г.)

Перетяцько Николай Николаевич

военнослужащий

Войсковая часть 25353-д

***Аннотация.** В статье описаны действия 374 стрелковой дивизии во время боев в районе населенных пунктов Дундури и Дебенес Латвийской ССР. Подробно рассмотрены наступательные действия частей дивизии, их попытки форсировать реку Гауя и ведение оборонительных боев на рубеже реки. В статье подробно описано устройство оборонительных сооружений противника и его действия в обороне, а также попытки контратаковать части 374 дивизии. Также рассмотрены действия полков дивизии, направленные на отражение немецких контратак.*

The article describes the actions of the 374th Infantry division during the fighting in the area of the settlements of Dunduri and Debenes of the Latvian SSR. The offensive actions of the division's units, their attempts to cross the Gauja River and conduct defensive battles at the river's edge are considered in detail. The article describes in detail the device of the enemy's defensive structures and his actions in defense, as well as attempts to counterattack units of the 374th division. The actions of the division's regiments aimed at repelling German counterattacks are also considered.

Ключевые слова: Великая Отечественная война, Освобождение Прибалтики, Река Гауя, 374 стрелковая дивизия

Keywords: *Great Patriotic War, Liberation of the Baltic States, Gauja River, 374th Infantry Division*

В июле 1944 года Красная армия, освободив Псковскую область, вступила на территорию Латвийской ССР и начала продвижение на запад республики. Части немецкой армии несмотря на свое тяжелое положение, оказывали ожесточенное сопротивление продвигающимся советским войскам, а также контратаковали наступающие силы. В этих ожесточенных боях приняла участие 374 стрелковая дивизия, сформированная в Красноярске. Части дивизии продвинулись в районе населенных пунктов Дундури и Дебенес и в дальнейшем держали оборону против контратакующих немецких сил на рубеже реки Гауя.

На пути преследования противника с рубежа Резаки-Онты-Цемпи до рубежа реки Гауя было встречено и преодолено: 10 больших завалов, 7 больших участков минных полей по дорогам и до 20 взорванных мостов.

1244 стрелковый полк, захватив плацдарм на западном берегу реки Гауя в районе 1 километра юго-восточнее населенного пункта Саликално, однако развития этого плацдарма не последовало, ввиду значительного сопротивления противника. В последующие дни этот плацдарм был оставлен нашими подразделениями.

На рубеже реки Гауя противник имел заранее подготовленные траншеи полного профиля и прерывчатые траншеи с противоосколочными укрытиями. В лесистых участках отмечались завалы, а на открытых - минные поля. В глубине обороны в районах: Эжкалнс, Лаздукалнс, Адунайс противник имел вторую линию сплошных траншей [1].

В соответствии приказу 123 и 374 стрелковые дивизии 30 августа 1944 года приняли боевой рубеж от 225 стрелковой дивизии и заняли оборону по восточному берегу реки Гауя и реки Тырза общей протяженностью по 42 километра.

Командный пункт дивизии переместился в Крампаны.

С 30 августа 1944 года по 18 сентября 1944 года части дивизии обеспечивали занимаемый рубеж, вели разведку и наблюдение, производили инженерные работы, проводили занятия по форсированию водных преград, и на отдельных

участках улучшали свои позиции.

Например, 9 сентября 1944 года 1246 стрелковый полк, в результате ночных действий, улучшил свои позиции, выйдя двумя ротами на рубеж восточного берега реки Лачупитэ.

Оборона рубежа большой протяженности, с ограниченными средствами, создавала на отдельных участках ворота в боевых порядках, в результате чего обнаруживалось появление противника там, где его до этого не было [2].

29 августа 1944 немецкая разведка, численностью до 30 солдат совершила нападение на Селниэки, где находились на водопое лошади спецподразделений 1242 стрелкового полка. В результате завязавшегося боя с ездовыми один был убит и убито 7 лошадей.

В 8:00 12 сентября 1944 года противник силой до 200 солдат, при поддержке 4-х самоходных орудий, двух батарей с закрытых позиций и одной минометной батареи, атаковал боевые порядки 5 стрелковой роты, 1244 стрелкового полка и обойдя их с правого фланга. Другая группа до 250 солдат, при поддержке 8 самоходных орудий, четырех танкеток и двух орудий обнаружена была по дороге на Карклупе.

5 стрелковая рота, выбитая противником со своего рубежа, понесла потери до 50% личного состава отошла в район Крутаи и, в течение двух часов, сдерживала натиск противника. В результате сопротивления 5 стрелковой роты, противник повернул на восток в направлении Вол-Сивеци.

1246 стрелковый полк, в 6:00 12 сентября 1944 года, сдав боевой рубеж 352 отдельному пулеметно-артиллерийскому батальону, находился на марше в направлении Криевини, с задачей занять оборону по восточному берегу реки Гауя юго-западной Криевини [3].

В 9:00 12 сентября 1944 года разведка 1246 стрелкового полка в районе Сивеци-южные встретила разведку противника. Пропустили ее на северо-восток по дороге Сивеци-Озерные. Авангард, состоящий из стрелковой роты, развернулся и обстрелял разведку противника в упор. Противник не выдержал кинжального огня пулеметов отступил в район лес, имея при этом потери не менее

25-30 человек убитыми и 30-40 ранеными. В след за рассеявшейся разведкой противника подошла самоходная пушка и танк противника, которые начали с коротких остановок вести огонь прямой наводки по боевым порядкам авангарда полка. В дальнейшем, остановив в районе Оивеци-южные заслон из двух самоходных орудий, одного танка и прикрывая из двух пулеметов, противник продолжал продвигаться по дороге.

К этому времени 1 и 3 стрелковые роты, находившиеся в Звиргздыни, были выдвинуты на рубеж южных домов Брунини-северные. с задачей выйти в район Сивеци-северные-Ченкас и оседлать дороги, ведущие в Яунземь. Однако, роты поставленную им задачу выполнить не смогли вследствие того, что противник подтянул в район узла дорог Сивеци-северные шесть танков, два самоходных орудия и 150 человек пехоты, сосредоточил весь огонь на их боевых порядках [4].

В 11:30 противник атаковал боевые порядки 1 и 3 стрелковых рот на рубеже: Брунини-южные и южные дома в Брунини-северные.

Боевые порядки атаковало до 150 человек пехоты при поддержке 4 танков, однако атака была отбита и противник, понеся значительные потери в живой силе и самоходные пушки подбитыми отошел.

С наступлением темноты 1 стрелковая рота, находившаяся на левом фланге, мелкими группами начала выдвижение на дорогу северо-восточнее Сивеци-южные и к рассвету 12 сентября 1944 года захватила дорогу в районе Сивеци-южные, отрезав тем самым один из путей отхода противника.

В 6 ч. 30м. 13 сентября 1944 года 2 и 3 стрелковые роты, начали наступление в северном направлении, в 8:00 вышли в район Яуназемь-Сивеци-северные и, сбивая заслоны противника, к 11:00 13 сентября 1944 года достигли района высоты 106,3 откуда наступая далее вдоль дороги на запад к 14:00 13 сентября 1944 года вышли в район Казайны. Встретив сопротивление противника на восточных опушках лесов, что севернее Крутайи и рощи западнее Крутайи, подразделения повернули на юг и, обходя очаги сопротивления противника, в 18:00 13 сентября 1944 вышли в район 300 метров восточнее Омеще [5].

В результате проведенных операций 12 и 13 сентября 1944 года наши потери составляют: убитыми 10 человек, ранеными - 15 человек, подбита одна 45 мм. пушка.

Потери противника составили более 100 солдат и офицеров убитыми и ранеными и подбито два самоходных орудия.

Боевые действия на рубеже река Гауя и река Тарза показали:

А) Возможность организации обороны на широком фронте, с ограниченными средствами.

Б) Слабую организацию оборонительных работ, что привело к плохому оснащению личного состава и неоправданным потерям.

В) Сложность управления на низовых звеньях, между отдельными разбросанными на значительном расстоянии гарнизонами.

Г) Недостаточная организация наблюдения, из-за значительной ширины фронта [6].

Список литературы

1. Журнал боевых действий 374 сд/ ЦАМО. Ф.1695. Оп.1. Д.61. Л.56
2. Журнал боевых действий 374 сд/ ЦАМО. Ф.1695. Оп.1. Д.61. Л.59
3. Журнал боевых действий 374 сд/ ЦАМО. Ф.1695. Оп.1. Д.61. Л.60
4. Журнал боевых действий 374 сд/ ЦАМО. Ф.1695. Оп.1. Д.61. Л.61
5. Журнал боевых действий 374 сд/ ЦАМО. Ф.1695. Оп.1. Д.61. Л.62
6. Нарвская операция 1944 / Великая Отечественная война, 1941—1945: энциклопедия / под ред. М. М. Козлова. — М. Советская энциклопедия, 1985. — С. 477.

UDC 316.752

**VOCAL MUSIC AS A MEANS OF FOSTERING PATRIOTISM AMONG
THE YOUTH OF RUSSIA****Topchieva Ekaterina Vladimirovna**

PhD in History, Teacher

Khlystunova Victoria Petrovna

PhD in Philology, Associate Professor

Military Educational and Scientific Center of the Air Force «N.E. Zhukovsky and
Y.A. Gagarin Air Force Academy»,
Voronezh

***Abstract.** Russian society currently urgently needs to strengthen and grow the patriotic sentiments of the younger generation. Modern Russia needs to stand up in the information war against Russian history and culture, which complicates the task set for teachers and parents. In this regard, it is important to correctly identify effective methods and means of implementing patriotic education, one of which is vocal music that deeply affects the mind and soul of a person.*

***Keywords:** patriotism, vocal music, youth, methods and means of education*

The education of future generations has always been one of the most important tasks of any society, underlying its survival and well-being. Education implies the inculcation of certain qualities, spiritual and moral values, and socially approved norms of behavior. Of great importance in this regard is the instilling of love for the Motherland, awareness of one's own belonging to one's nation, native land, respect for its culture and history, in a word, the education of patriotism [1].

Currently, the problem of patriotic education of children and youth in Russia has become particularly relevant. Over the past decades, the country has been embroiled in a multilateral confrontation with the collective West. The threats faced by Russian

society require urgent actions aimed at consolidating Russians, strengthening the patriotic mood of citizens, and developing their active civic position capable of countering anti-Russian propaganda that has escalated into an information war.

Until recently, the absence of large-scale government work aimed at developing patriotic sentiments in society has led to sad consequences. Thirty years without fostering love for the motherland in the family, schools, universities and the media have raised in our country a generation unfamiliar with Russian history and culture and unable to appreciate their greatness. A large-scale survey conducted in 2020 among young people aged 18-24 showed that 43% of them could not name the date of the beginning of the Great Patriotic War, a fateful event for Russia, one of the most important in the history of the twentieth century [2, p. 67].

The oblivion of Russian history in the minds of young people in recent decades has gone hand in hand with the emasculation of national culture, its Westernization by all possible means. Globalization has displaced native Russian features from clothing and everyday life, and widely advertised products of mass culture such as cinema, music, and television shows have led Russian youth to worship everything Western, perceived as progressive as opposed to «backward» domestic.

Russia's enemies managed to put the economic difficulties of our state and the cultural and historical heritage of our people on a par, fairly denigrating the latter, leveling its significance. These processes have increased the threat to the national security of the country, making young people who have lost their roots and forgotten about the greatness and significance of their culture an accessible tool for the political struggle of anti-Russian forces.

The beginning of the special operation in Ukraine in 2022 brought Russians together and even more acutely highlighted the need to foster love for the motherland among children and youth of Russia. A number of measures have been taken to implement this strategy. «Lessons about important things» in schools, recognition of persons with a publicly presented anti-Russian position by foreign agents, patriotic mass events, exhibitions and contests had an effect. According to VTSIOM, 94% of Russians surveyed - the absolute maximum for the entire observation period - consider

themselves patriots of the country [3]. Today, it is important for society not to lose this result and to multiply it by working in this direction with the future of the country - children and youth.

The choice of means and methods is fundamental in educating the patriotic sentiments of the younger generations. It is important not to limit oneself to traditional educational techniques widely used in educational institutions, such as conversations, open lessons, and creative contests. They have proven their effectiveness for many years. At the same time, part of the target audience, due to age characteristics and the age-old problem of «fathers and children» - rejection of the ideas and values of the older generation, perceives such an impact as an imposition and, despite the efforts of teachers, reject love and respect for the motherland. Often young people are unable to distinguish between the concepts of «state» and «homeland», which in the case of everyday difficulties, dissatisfaction with the work of state bodies leads to an anti-Russian position in general, contempt for everything Russian.

Vocal music has a huge potential to influence young people. As A.A. notes. Zinatova, music has a tremendous impact on the human psyche and behavior. By dynamics, rhythm, and sound combinations, it penetrates not only into consciousness, but also into deeper layers of the psyche – the subconscious, the unconscious, causing a rich range of feelings, emotions, and desires [4]. The words that sounded in the song and gave rise to emotional experiences in the inner world of a person – joy, pride, compassion, pain, are sometimes able to convey the necessary information better and faster than reading books, memorizing educational material, etc. [5, p. 76]. In addition, music is an essential attribute of young people's free time. It meets the internal psychological needs of a given age, is associated with rest, relaxation, comfort. Music is an area where young people are free to make truly their own choices, determining the genre and performers, bypassing the dogmas of the older generation. That is why singers and their songs have a great influence on young people, which is advisable to use in order to foster patriotism.

The quality of Russian vocal music is beyond doubt. Russian folk songs, Soviet and a number of modern Russian songs have become a genuine heritage of Russian

culture, gaining popularity within the country and far beyond its borders. Russian Russian songs are original, expressive, striking in their depth of feeling and diversity of emotions – for these qualities, the civilized world loves Russian songs, which is alien to attempts to «abolish» Russian culture through sanctions. Concerts entirely dedicated to Russian folk songs are not uncommon in China. Such songs as «Moscow Evenings» and «Katyusha» are very famous there, including among young people. The admiration of the Chinese is caused by the march «Farewell of the Slavs» - according to Chinese media reviews, such «sad and at the same time radiant, heroic music expressing full readiness for sacrifice, the strength and will of the people» should be created in the Middle Kingdom.

In China, as once in the Soviet Union, the cultural and educational potential of vocal music was appreciated. Back in 1929, Mao Zedong, speaking about revolutionary art, including songs, compared them to weapons, considered them endowed with political power. All political departments of the Chinese army, without exception, were instructed to work on creating songs that highlight the mindset and aspirations of the people. In order to properly prepare Chinese soldiers for service, Soviet Red Army songs were actively introduced into the army environment [6].

Not only in China, the vocal music of our people was appreciated, which once again proves the strength and depth of its impact on the listener. The leader of the world-famous German band Rammstein, Till Lindemann, released a video for the Soviet song «Beloved City» in 2021 on Victory Day, which he performed in Russian. The video was watched by more than twelve million people.

In Australia and even beyond, the amateur choir «Dustyесku», performing Russian songs, is gradually gaining popularity. There are no ethnic Russians among the choristers, but each of them is delighted with the greatness of our songs, the beauty of their melody, and the power of emotional impact. Obviously, the fans of the choir also share these views. It should be noted that the choir's repertoire includes many Red Army songs from the Civil War.

In Italy, in 2022, attempts to ban Russian culture as part of the sanctions policy led to the indignation of a part of society. Expressing their disagreement, the Italians

staged a massive flash mob, the participants of which posted their videos on social networks, where they performed the song «Katyusha» with an Italian accent.

Russian vocal music, which wins the sympathy of not only its own people, but also foreigners, gives birth and strengthens love and interest in our country, its culture and history [7]. Russian folk, Soviet and Russian songs should be used as a means of fostering patriotism. However, in our opinion, when working with young people, we should still focus on modern songs. Young people are always rushing forward to new horizons, while by no means avoiding familiarization with already established values. Young people also need their idols who can teach them love for the motherland.

Socio-political processes in Russia in the 1990 s led to the decline of Russian culture. Products of mass culture, the creators of which most often pursued purely commercial goals, came to the big stage, television screens and radio airwaves. Financial support from abroad for pro-Western sentiments has made patriotism unfashionable in the songs of Russian performers, unclaimed by young people and, moreover, rejected by them. For some young people, contempt for the Fatherland and its ridicule have become the norm. These processes have formed a stereotype according to which modern music is hardly capable of instilling traditional values in a new generation.

However, as the Russian statehood strengthened and the economic situation in the country improved, the opinion of Russians, including young people, about their country began to change for the better. The return of Crimea, the protection of the Russian-speaking population in the Donbas and the military threat of NATO aggression hanging over the country gave rise to a tremendous increase in patriotic sentiments.

Russian creative teams and individual authors have responded to the challenge of modernity. Since 2014, and especially after the beginning of the SVO, many patriotic songs have appeared in Russia: bright, full of meaning, penetrating deep into the soul of the listener. Russian SHAMAN's song «I am Russian» became a worthy response that defeated the vile attempt to disparage everything Russian in the form of an online campaign «It's a shame to be Russian». The song has gained huge popularity, including among students and schoolchildren, becoming an unspoken anthem of modern patriotism.

References

1. Гончарова Л. А. Культура и патриотизм. Их взаимосвязь и роль в воспитании молодежи / Электронный журнал Экстернат. РФ. URL: <http://old.ext.spb.ru> (дата обращения: 02.04.2024).
2. Каштанова Т. А. Патриотическое воспитание молодежи посредством музыки / Научные труды московского гуманитарного университета. 2023. № 2. С. 67-71.
3. ВЦИОМ: Уровень патриотизма россиян вырос до абсолютных высот. URL: <https://wciom.ru> (дата обращения: 29.03.2024).
4. Зиннатова А. А. Влияние музыки на человеческий организм / Вестник Казанского государственного университета культуры и искусств. 2009. С. 22-24.
5. Корлякова С. Г. Патриотическое воспитание детей и молодежи средствами музыкального искусства / Наука и современность. 2012. С. 74-78.
6. Синюткина О. Н., Жань Лин. Распространение советских революционных песен в Китае в 1920-е гг. / Россия и АТР. 2021. №3. С. 70-81.
7. Белоусенко М. И. Роль вокальной музыки в формировании чувств патриотизма у подрастающего поколения РФ / Современное педагогическое образование. 2019. С. 49-51.

ГУМАНИТАРНЫЕ НАУКИ

УДК 009

СТИЛЬ РУКОВОДСТВА И ЕГО ВЛИЯНИЕ НА ЭФФЕКТИВНОСТЬ ДЕЯТЕЛЬНОСТИ ОРГАНИЗАЦИИ

Рыбина Ксения Викторовна

магистрант заочной формы обучения

Научный руководитель: Портнягина Елена Владимировна,

к. полит. н, доцент

«Омский государственный педагогический университет»,

(ФГБОУ ВО «ОмГПУ»),

г. Омск

***Аннотация.** В статье рассматриваются связь между стилем управления и его влияние на эффективность деятельности организации. Характеризуется классификация стилей руководства, факторы, влияющие на выбор стиля управления и эффективности деятельности организации.*

***Annotation.** The article examines the relationship between the management style and its impact on the effectiveness of the organization. The classification of leadership styles, factors influencing the choice of management style and the effectiveness of the organization's activities are characterized.*

***Ключевые слова:** управление, стиль руководства, инновации, организация, подчиненные*

***Keywords:** management, leadership style, innovation, organization, subordinates*

Тема руководства была и будет актуальна в любом обществе, и на любом этапе его развития. Так как важным фактором развития общества, является взаимодействие людей.

Характер взаимодействия, мотивация работников, стиль управления, эффективность работы зависит от множества принципов. Чтобы организация была развитой и приносила положительные результаты, руководителю необходимо умело управлять и взаимодействовать с коллективом, чтобы добиться положительного выполнения, поставленных целей и задач.

Таким образом, гипотезой статьи является, то, что эффективность работы организации, напрямую зависит от выбранного стиля управления.

Для подтверждения гипотезы использовались теоретические методы исследования, что помогло систематизировать и обработать собранный материал.

Практика управления прошла достаточно длительную и глубокую эволюцию. На ранних стадиях развития капиталистического производства предприниматель-собственник, как правило, сам управлял своим небольшим по размерам предприятием. Развитие производства на рубеже XIX и XX вв. по-новому поставило вопрос об управлении: развитие техники и новые технологии, рост масштабов производства резко усложнили управление, выделили его в особую сферу деятельности, требующую специальных знаний. Необходимость решения проблем привела к активному обобщению опыта, к поискам эффективных методов управления, основанных не только на практическом, но и теоретическом опыте.

Каждый руководитель в процессе деятельности использует свой собственный стиль руководства. Стиль руководства выражается в том, какими приемами руководитель побуждает коллектив к инициативному и творческому подходу к выполнению возложенных на него обязанностей, как контролирует результаты деятельности подчиненных.

Слово “стиль” греческого происхождения. Первоначально оно означало стержень для писания на восковой доске, а позднее употреблялось в значении “почерк”. Отсюда можно считать, что стиль руководства – своего рода “почерк” в действиях руководителя.¹

Существующие стили управления можно разделить по классификации на

¹ Алексеев, А. Н. Менеджмент / А. Н. Алексеев [и др.] ; ред. И. Н. Шапкин. – М. : Юрайт : ИД Юрайт, 2021. – 690 с.

стили управления по способу воздействия на подчиненных, по форме, в зависимости от объекта приложения, по способу передачи информации, по характеру использования стилей и по преимущественному критерию функции управления.

Также стили управления можно рассматривать с точки зрения разных теорий: с позиции личных качеств руководителя, с позиции взаимоотношений руководителя с подчиненными, с позиции, что человек – основа любой организации и с позиции зрелости сотрудников. Все данные теории рассматривают управление организацией во всем его многообразии.

Наиболее распространенной является классификация стилей руководства, предложенная немецким психологом Куртом Левина. Он выделяет следующие методы руководства: авторитарный, либеральный, демократический. Именно эта классификация и была взята за основу. Помимо К. Левина данной темой занимались Дуглас Макгрегор «Теория X» и «Теория Y» (1957), Ренсис Ликерт (Четыре основных стиля руководства), Роберт Танненбаум и Уоррен Шмидт (Исследование о влиянии руководителей на своих подчиненных).² В современной научной и учебной литературе проблема стиля лидерства рассматривается в рамках теории менеджмента и социологии управления.³ В последнее время интерес вызывают работы, в которых в качестве критерия определения стиля руководства рассматривается ориентированность на инновации.⁴

Инновационной деятельности присущ ряд качественных характеристик, среди них выделяются: диалектичность, фазность, степень радикальности, способность служить механизмом взаимодействия ценностей и норм, конфликтность, оценочность, рискованность, индикативность, причастность к статусу, структурированность, возможность формировать стратегию инновационного поведения, управляемость, социальная ориентированность, способность

² Лукина С.А. Руководство как функция управления на примере кофейни «Travelers Coffee» // Проблемы современной экономики. 2024. № 31. С. 164-168.

³ Удальцова М.В. Социология управления. М.: ИНФРА-М, Новосибирск: НГАЭиУ, 2022. 144 с.

⁴ Менеджмент / под ред. Н.Ю. Чаусова, О.А. Калугина. Калуга: Издательство АНО КЦДО, 2023. 290 с.

дифференцировать людей по интересам, субъективность восприятия инновации.

Инновации выступают одним из существенных атрибутов управленческой культуры, они определяются не только тем, что в своем движении в организации показывают определенные свойства и характеристики, но и тем, что они являются неотъемлемыми свойствами самой управленческой культуры. Последняя как бы «заказывает» инновации, предопределяя не только их качество, но и время появления.

Управление инновационными процессами в образовательном учреждении эффективно, когда оно интегрировано с уже сложившейся системой функционирования образовательного пространства, ориентировано на системное сочетание задач базового общеобразовательного стандарта и специальной подготовки в логике образовательной специализации учреждения, субъект управления обладает гибкой, динамичной организационной структурой, адекватной структуре и функциям управляемого объекта⁵.

От выбранного стиля руководства будет зависеть не только авторитет руководителя, но и эффективность деятельности предприятия. Поэтому использовать один из выше приведенных стилей руководства- это не правильно, необходимо сочетать, менять, дополняя, все стили управления, руководитель должен чувствовать коллектив, мотивировать его на результат используя в своей деятельности не только привычные нам стили, но и дополнять их инновациями.

Из выше сказанного, можно сделать вывод, что гипотеза доказана, стиль управления влияет на эффективность работы организации, навряд ли, у руководителя, который будет использовать долгое время авторитарный стиль руководства работники будут мотивированны на качественный результат их деятельности.

Таким образом, чтобы достичь высокого результата деятельности, руководитель должен чувствовать коллектив, уметь маневрировать стилями руководства, применять различные инновации, тогда коллектив будет мотивирован и

⁵ Аунапу Ф.Ф. Методы подбора и подготовки руководителей производства. -М., 1921.-582 с.

устремлен на достижения поставленных перед ним целей и задач.

Список литературы

1. Алексеев, А. Н. Менеджмент / А. Н. Алексеев [и др.]; ред. И. Н. Шапкин. – М.: Юрайт: ИД Юрайт, 2021. – 690 с.
2. Аунапу Ф. Ф. Методы подбора и подготовки руководителей производства. -М., 1921.-582 с.
3. Лукина С. А. Руководство как функция управления на примере кофейни «Travelers Coffee» / Проблемы современной экономики. 2024. № 31. -164-168 с.
4. Менеджмент / под ред. Н. Ю. Чаусова, О. А. Калугина. Калуга: Издательство АНО КЦДО, 2023. -290 с.
5. Удальцова М. В. Социология управления. М.: ИНФРА-М, Новосибирск: НГАЭиУ, 2022. 144 с.

«НАУЧНОЕ ПРОСТРАНСТВО: АКТУАЛЬНЫЕ
ВОПРОСЫ, ДОСТИЖЕНИЯ И ПЕРСПЕКТИВЫ
РАЗВИТИЯ»

XXX Международная научно-практическая конференция

Научное издание

Издательство ООО «НИЦ ЭСП» в ЮФО
(Подразделение НИЦ «Иннова»)
353445, Россия, Краснодарский край, г.-к. Анапа,
ул. Весенняя, 8, оф. 1
Тел.: 8-800-201-62-45; 8 (861) 333-44-82

Подписано в печать 20.11.2024 г. Формат 60x84/16. Усл. печ. л. 3,66
Бумага офсетная. Печать: цифровая. Гарнитура шрифта: Times New Roman
Тираж 50 экз. Заказ 920.