

Научно-исследовательский центр «Иннова»

СОВРЕМЕННЫЕ ТЕНДЕНЦИИ РАЗВИТИЯ НАУКИ И МИРОВОГО СООБЩЕСТВА

Сборник научных трудов по материалам
XVI Международной научно-практической конференции,
03 июля 2023 года, г.-к. Анапа

Анапа
2023



УДК 00(082) + 001.18 + 001.89

ББК 94.3 + 72.4: 72.5

С56

Научный редактор:
Скорикова Екатерина Николаевна

Редакционная коллегия:

Бондаренко С.В. к.э.н., профессор (Краснодар), **Дегтярев Г.В.** д.т.н., профессор (Краснодар), **Хилько Н.А.** д.э.н., доцент (Анапа), **Ожерельева Н.Р.** к.э.н., доцент (Анапа), **Сайда С.К.** к.т.н., доцент (Анапа), **Климов С.В.** к.п.н., доцент (Пермь), **Михайлов В.И.** к.ю.н., доцент (Москва).

С56 СОВРЕМЕННЫЕ ТЕНДЕНЦИИ РАЗВИТИЯ НАУКИ И МИРОВОГО СООБЩЕСТВА. Сборник научных трудов по материалам XVI Международной научно-практической конференции (г.-к. Анапа, 03 июля 2023 г.). – Анапа: Изд-во «НИЦ ЭСП» в ЮФО, 2023. - 73 с.

ISBN 978-5-95356-206-5

В настоящем издании представлены материалы XVI Международной научно-практической конференции: «Современные тенденции развития науки и мирового сообщества», состоявшейся 03 июля 2023 года в г.-к. Анапа. Материалы конференции посвящены актуальным проблемам науки, общества и образования. Рассматриваются теоретические и методологические вопросы в социальных, гуманитарных, естественных и других науках.

Издание предназначено для научных работников, преподавателей, аспирантов, всех, кто интересуется достижениями современной науки.

За содержание и достоверность статей, а также за соблюдение законов об интеллектуальной собственности ответственность несут авторы. Мнение редакции может не совпадать с мнением авторов статей. При использовании и заимствовании материалов ссылка на издание обязательна.

Информация об опубликованных статьях размещена на платформе научной электронной библиотеки (eLIBRARY.ru). Договор № 2341-12/2017К от 27.12.2017 г.

Электронная версия сборника находится в свободном доступе на сайте:
www.innova-science.ru.

УДК 00(082) + 001.18 + 001.89
ББК 94.3 + 72.4: 72.5

ISBN 978-5-95356-206-5

© Коллектив авторов, 2023.
© Изд-во «НИЦ ЭСП» в ЮФО
(подразделение НИЦ «Иннова»), 2023.

СОДЕРЖАНИЕ

ЮРИДИЧЕСКИЕ НАУКИ

ДЕМОГРАФИЧЕСКИЕ АСПЕКТЫ ЭТНИЧЕСКИХ КОНФЛИКТОВ

Агафонова Татьяна Петровна, Богатырева Луиза Сергеевна

Бондаренко Екатерина Александровна, Коженко Яна Васильевна..... 5

НЕГАТИВНЫЕ ПОСЛЕДСТВИЯ СУЩЕСТВОВАНИЯ

НЕСТАНДАРТНЫХ ФОРМ ЗАНЯТОСТИ

Задергина Елизавета Евгеньевна..... 10

ПРОБЛЕМЫ И ПЕРСПЕКТИВЫ РАЗВИТИЯ ПРАВОТВОРЧЕСТВА

В РОССИЙСКОЙ ФЕДЕРАЦИИ

Колбасина Полина Владимировна..... 16

ПРОБЛЕМЫ ОСУЩЕСТВЛЕНИЯ ПОЛНОМОЧИЙ ПО

ОБЕСПЕЧЕНИЮ УСТАНОВЛЕННОГО ПОРЯДКА

ДЕЯТЕЛЬНОСТИ СУДОВ И ПУТИ ИХ РАЗРЕШЕНИЯ

Сладкова Валерия Валерьевна..... 21

К ВОПРОСУ ОБ ОПРЕДЕЛЕНИИ ПОНЯТИЯ «ЛИШЕНИЕ

РОДИТЕЛЬСКИХ ПРАВ»

Шамшиетов Шарафатдин Сарсенович

Калимбетов Ерназар Курбанбаевич..... 26

БИОЛОГИЧЕСКИЕ НАУКИ

ФОРМИРОВАНИЕ ГИПЕРТРОФИИ СКЕЛЕТНЫХ МЫШЦ ПОД

ВЛИЯНИЕМ РАЗЛИЧНЫХ МЕТОДОВ ТРЕНИРОВОК У ЛИЦ

14–30 ЛЕТ

Воронцов Максим Владимирович

Захаров Марк Юрьевич..... 31

ПЕДАГОГИЧЕСКИЕ НАУКИ

СИСТЕМА КОНТРОЛЯ САМОСТОЯТЕЛЬНОЙ РАБОТЫ

ОБУЧАЮЩИХСЯ

Егизарян Геворг Давидович 42

ТЕХНИЧЕСКИЕ НАУКИ

РАЗРАБОТКА АЛГОРИТМА УПРАВЛЕНИЯ ОБОРУДОВАНИЕМ СИСТЕМЫ АВТОМАТИЧЕСКОГО РЕГУЛИРОВАНИЯ УРОВНЯ ВОДЫ В ПАРОГЕНЕРАТОРЕ В СРЕДЕ OWENLOGIC

Збинякова Виктория Юрьевна..... 47

МЕДИЦИНСКИЕ НАУКИ

АНАЛИЗ ВЛИЯНИЯ РЕГУЛЯРНЫХ ФИЗИЧЕСКИХ НАГРУЗОК НА АДАПТАЦИОННЫЙ ПОТЕНЦИАЛ И КОГНИТИВНЫЕ ФУНКЦИИ СТУДЕНТОВ АСТРАХАНСКОГО ГМУ

Пийтер Диана Александровна, Шаравина Виктория Владимировна

Сиверина Юлия Андреевна 53

СОВРЕМЕННЫЕ ТЕНДЕНЦИИ РАЗВИТИЯ НАУКИ И МИРОВОГО СООБЩЕСТВА

Терентьева Милена Александровна..... 59

ГУМАНИТАРНЫЕ НАУКИ

ТРАНСФОРМАЦИЯ ЛИТЕРАТУРНОГО ОБРАЗА В КИНЕМАТОГРАФИЧЕСКИЙ (НА ПРИМЕРЕ КИНОИНТЕРПРЕТАЦИИ РОМАНА «ПРЕСТУПЛЕНИЕ И НАКАЗАНИЕ» Ф. М. ДОСТОЕВСКОГО)

Федотова Софья Юрьевна..... 68

ЮРИДИЧЕСКИЕ НАУКИ

УДК 340

ДЕМОГРАФИЧЕСКИЕ АСПЕКТЫ ЭТНИЧЕСКИХ КОНФЛИКТОВ

Агафонова Татьяна Петровна

к.ф.н.

Богатырева Луиза Сергеевна

студент

Таганрогский институт имени А. П. Чехова (филиал) РГЭУ (РИНХ)

Бондаренко Екатерина Александровна

студент

Коженко Яна Васильевна

к.ю.н.

Ростовский институт (филиал) ФГБОУВО «ВГУЮ»

***Аннотация.** В статье рассмотрено влияние демографического фактора на этнополитические процессы в России, исследованы характер и специфические особенности влияния демографических и миграционных процессов на межэтнические отношения и генезис этнополитического конфликта.*

***Annotation.** The article considers the influence of the demographic factor on ethno-political processes in Russia, the nature and specific features of the influence of demographic and migration processes on interethnic relations and the genesis of ethno-political conflict are studied.*

***Ключевые слова:** демографические процессы, межэтнические отношения, этнополитический конфликт, экстремизм, ксенофобия, терроризм, мигранты*

***Keywords:** demographic processes, interethnic relations, ethno-political conflict, extremism, xenophobia, terrorism, migrants*

Этнические конфликты – это одна из самых опасных и разрушительных форм конфликтов в мире. Этнические конфликты возникают из-за сложного взаимодействия факторов, включая исторические противоречия, экономическое неравенство, политическую маргинализацию и культурные различия. Многие этнические группы в прошлом сталкивались с дискриминацией, угнетением и насилием, что может привести к чувству несправедливости и желанию отомстить [1].

Как показывает история, экономическое неравенство также может способствовать этническим конфликтам. Когда у одной этнической группы больше благосостояния, ресурсов и возможностей, чем у другой, это может вызвать недовольство и конкуренцию. Это может привести к насилию и конфликтам, поскольку люди бьются за доступ к ограниченным ресурсам. Например, конфликт между кикуйю и луо в Кении отчасти был вызван экономическим неравенством между двумя группами. В настоящее время этнические группы, проживающие в отдаленных регионах, обращают внимание на проблемы цифрового неравенства и ограниченного доступа к цифровым ресурсам. Политическая маргинализация – еще один фактор, который может привести к этническим конфликтам. Когда одна этническая группа исключена из политической власти или чувствует, что ее интересы не представлены, это может привести к чувству разочарования и гнева. Это может привести к насилию и конфликтам, поскольку люди пытаются получить политическую власть и влияние. Например, конфликт между сингальцами и тамилами в Шри-Ланке отчасти был вызван восприятием тамильским меньшинством политической маргинализации.

Наконец, культурные различия также могут способствовать этническим конфликтам. Когда две группы имеют разные культуры, убеждения и образ жизни, это может привести к недопониманию и напряженности. Это приводит к насилию и конфликтам, поскольку люди пытаются навязать другим свои ценности и обычаи [2]. Например, конфликт между арабами и израильтянами на Ближнем Востоке отчасти подогревается культурными и религиозными различиями между двумя группами. Они могут возникать по разным причинам, но

одним из ключевых факторов, влияющих на возникновение этнических конфликтов, являются демографические аспекты.

Один из демографических аспектов, влияющих на этнические конфликты, – это численность этнических групп. Если одна группа является значительно меньшей по численности, чем другая, это может привести к напряженности и конфликту. Например, в конфликте между армянами и азербайджанцами в Нагорном Карабахе, армянское население было меньшинством. Это привело к напряженности и, в конечном итоге, к войне.

Другим демографическим аспектом, влияющим на этнические конфликты, является географическое расположение этнических групп. Если две этнические группы живут в одном и том же районе, это может привести к напряженности и конфликту. Например, в конфликте между хантами и юкагирами в России, обе группы живут в одном и том же районе на Дальнем Востоке. Это приводит к тому, что они соприкасаются друг с другом и могут столкнуться в конфликте [3]. Однако решением данных проблем является уровень правовой культуры, толерантности, взаимоуважение, идеологии. Также демографические аспекты могут влиять на конфликты через религиозные различия. Религиозные различия могут быть связаны с этническими различиями, и конфликты могут возникать, когда одна религиозная группа считает, что другая группа угрожает ее вере. Например, в Индии и Пакистане конфликт между индуистами и мусульманами имеет религиозную основу.

Один из примеров этнических конфликтов – это конфликт между армянами и азербайджанцами. Этот конфликт имеет давнюю историю и начался еще в начале 20 века. В 2020 году конфликт вспыхнул с новой силой, что привело к жестоким боевым действиям и множеству жертв с обеих сторон. Одним из демографических аспектов этого конфликта является различие в численности населения. Так, например по данным на 2022 год, население Армении составляет около 2,9 млн человек, в то время как население Азербайджана – около 10 млн человек. По мнению ряда экспертов, это различие в численности населения, наряду с религиозными различиями может быть одним из факторов, влия-

ющих на противостояние между этими двумя народами. Другим примером этнического конфликта является конфликт между суннитами и шиитами в Ираке. Этот конфликт начался после свержения диктатора Саддама Хусейна в 2003 году и продолжается до сих пор. Один из демографических аспектов этого конфликта – это различие в численности суннитов и шиитов. По данным на 2022 год, в Ираке около 60% населения являются шиитами, в то время как около 40% – сунниты. Это различие в численности может быть одним из факторов, влияющих на напряженность между этими двумя конфессиями.

Демографический фактор влияет на рождаемость, возрастную структуру и конфликтогенность. Высокий уровень рождаемости в развивающихся странах может привести к социальной напряженности и миграции сельской молодежи в города. Этнические различия в миграционных потоках могут стать причиной межэтнической напряженности. Молодые люди в возрасте от 18 до 25 лет более склонны к радикальным идеям и действиям. Городские районы с многонациональным населением могут стать очагами конфликтов. Поддержание высокой рождаемости в сельской местности способствует концентрации населения. Подростки могут быть потенциальными экстремистами, которые выражают недовольство, не намереваясь принимать радикальные меры.

В наше время достижения в области технологий, обмена информацией и глобальных отношений предоставили возможности для развития и безопасности, но также сделали молодежь более уязвимой для экстремизма. Ксенофобия, естественный страх перед незнакомцами, существовала на протяжении всей истории и определяется как навязчивый страх или враждебность ко всему иностранному. Этот страх обусловлен генетически и воспринимается как неприязнь к другим расам и нациям. Эта проблема в настоящее время связана с притоком беженцев, что негативно сказывается на рынке труда, социальных выплатах и рисках безопасности. Хотя молодое поколение, как правило, более терпимо и интересуется другими культурами, по-прежнему вызывает озабоченность сохранение ксенофобии.

Во-первых, внимание общества переключается на других «врагов» и

внешнеполитические события, отчасти ситуативные. Во-вторых, в условиях рецессии и ухудшения материальных условий приоритетными являются выживание и адаптация. В-третьих, уменьшился приток трудовых мигрантов в Россию, особенно в Центральной Азии.

Предотвращение молодежного экстремизма имеет решающее значение, поскольку террористические группы могут формироваться из экстремистски настроенной молодежи или террористов-одиночек. Необходимо заранее формировать четкое негативное восприятие радикальных идей, чтобы создать иммунитет к экстремизму. Для решения этой социальной проблемы необходим комплексный подход. Таким образом, сделаем вывод о том, что демографические аспекты являются одним из ключевых факторов, влияющих на возникновение этнических конфликтов. Различия в численности населения, различия в конфессиях и другие демографические факторы могут привести к напряженности между народами. В Российской Федерации есть уникальный опыт мирного разрешения этнических, национальных и религиозных конфликтов который обеспечивает стабильность развития государства и общества посредством эффективного механизма обеспечения национальной безопасности.

Список литературы

1. Корнаухова Т. В. От борьбы к профилактике экстремизма / Общественные науки. 2012. №4 (24). – С. 83–85.
2. Сакаев В. Т. Демографический фактор в этнополитических конфликтах: методологические аспекты анализа / PolitBook. 2012. №3. - С. 37–39.
3. Алтухов С. А., Ханахмедов А. С. Профилактика экстремизма в молодежной среде как элемент антиэкстремистской политики государства (на примере Ростовской области) / Уголовная политика российской федерации: проблемы формирования и реализации. сборник материалов Всероссийской научно-теоретической конференции. 2017. - С. 8–13.

УДК 340

НЕГАТИВНЫЕ ПОСЛЕДСТВИЯ СУЩЕСТВОВАНИЯ НЕСТАНДАРТНЫХ ФОРМ ЗАНЯТОСТИ

Задергина Елизавета Евгеньевна

студентка

Оренбургский институт (филиал) Университета им. О. Е. Кутафина (МГЮА),
Оренбург, Россия

***Аннотация.** В статье определяются различные виды нестандартных форм занятости и устанавливаются их отличия от стандартной занятости. Автор разграничивает понятие заемного труда с иными формами нестандартной занятости и определяет, что данные формы занятости негативно влияют на работников.*

***Ключевые слова:** нестандартная занятость, трудовые отношения, заемный труд, частные агентства занятости, аутстаффинг*

Как правило, «стандарт» занятости закрепляется в разных странах на законодательном уровне. Трудовое законодательство большинства стран исходит из того, что стандартной занятостью считается работа по найму в режиме полного рабочего времени, характеризующаяся отношениями подчинения работника работодателю и бессрочностью. Иными словами, именно работа по бессрочному трудовому договору называется стандартной. Тогда как нестандартной занятостью можно называть любую работу с отклоняющимися от выше названных условий. Точного определения нестандартной занятости в законодательстве и научной литературе не установлено, поскольку это, скорее, собирательный термин. Для того, чтобы разобраться, что следует понимать под нестандартной занятостью, необходимо рассмотреть ее формы.

Закрытого перечня нестандартных форм занятости в доктрине и практике

не определено, однако в науке трудового права складываются различные мнения. Так, обращаясь к позиции Международной организации труда, необходимо отметить следующие формы: временная занятость; работа на неполное рабочее время и работа по вызову; многосторонние трудовые отношения; замаскированные трудовые отношения или зависимая самостоятельная занятость [1]. Помимо названных форм в научной доктрине нередко упоминают недозанятость и сверхзанятость, неформальную занятость, занятость в домашних хозяйствах населения. Учитывая развитие современных коммуникационных технологий все большее распространение получают такие формы как дистанционная работа, телеработа, фриланс.

Исходя из приведенных выше примеров, мы можем сделать вывод, что нетипичная занятость отличается от стандартной формы по ряду признаков: а) срок трудового договора (неполная занятость); б) продолжительность рабочего времени (сверхзанятость, недозанятость); в) место выполнения работы (работа по вызову); г) наличие посредников (многосторонние трудовые отношения).

На наш взгляд, определенный исследовательский интерес в рамках обозначенной тематики представляют многосторонние трудовые отношения, которые также именуется «расщепленными». Признавая их особой формой занятости, такие отношения характеризуют как выполнение работником трудовой функции через посредника. Посредником в данном случае может выступать филиал, входящий в группу компаний работодателя либо агентства временной занятости. В Российской Федерации распространенным считается заемный труд, хотя многосторонние трудовые отношения могут приобретать и другие формы.

Как определено Конвенцией МОТ 1997 года № 181 «О частных агентствах занятости» под «трехсторонними трудовыми отношениями» следует понимать отношения, возникающие тогда, когда наемные работники одного лица («поставщик») работают для другого лица («пользователь») [2]. При такой форме занятости работник заключает трудовой договор с частным агентством занятости (далее по тексту – ЧАЗ), а отношения ЧАЗ и фирмы-пользователя услуг являются гражданско-правовыми. Как правило, ЧАЗ заключает срочный

трудовой договор с работником, выплачивает заработную плату работникам и делает страховые отчисления. Такая форма нестандартной занятости возникает в случае, если работодатель стремится сократить расходы на персонал, а отсюда вытекает, что положение работника при такой форме занятости характеризуется слабостью и незащищённостью, ведь у работодателя появляется возможность гибко реагировать на изменяющиеся условия труда и сокращать численность персонала в зависимости от потребностей производства, но фирма-пользователь услуг не несет ответственность по трудовому договору, а соответственно, работник лишается всех гарантий при увольнении этой фирмой. Бесспорно, качество условий труда работника снижается, поскольку у работодателей уменьшается необходимость соблюдения гарантий, предусмотренных трудовым законодательством. А это, на наш взгляд, объективная причина актуальности рассмотрения выбранной нами темы.

Необходимо также учитывать, что понятие заемного труда часто смешивается с такими понятиями, как аутстаффинг, аутсорсинг и лизинг. Причем в большинстве случаев их принимают за синонимы. Мы считаем, что их содержание не тождественно и его следует разграничивать.

Аутстаффинг в переводе с английского буквально означает «выведение персонала за пределы штата». Если интерпретировать этот термин с учетом особенностей труда в Российской Федерации, то аутстаффинг будет заключаться в следующем: организации прекращают трудовые отношения с частью своих работников, при этом с последними заключают трудовые договоры другие организации и направляют работников для выполнения трудовых функций обратно в ту организацию, из которой они были уволены. В Российской Федерации аутстаффинг широко применяется, что подтверждается не только практическим анализом, но и содержанием Трудового кодекса Российской Федерации. Статья 229 ТК РФ закрепляет, что «несчастный случай, произошедший с лицом, направленным для выполнения работы к другому работодателю и участвовавшим в его производственной деятельности, расследуется комиссией, образованной работодателем, у которого произошел несчастный случай...» [3]. То есть, трудовое

законодательство Российской Федерации подразумевает, что работник может участвовать в «производственной деятельности» третьего лица. Кроме того, практика также показывает существование аутстаффинговых отношений в Российской Федерации [4]. В отличие от аутстаффинга, заемный труд предполагает оформление работника с помощью ЧАЗ и направление его на работу в различные организации. Как правило, заемный труд характерен для временных или сезонных работ.

Аутсорсинг подразумевает под собой использование чужих ресурсов. Фактически при аутсорсинге одна организация по договору передает другой организации (фирме-пользователю) или физическому лицу непрофильные или обременительные функции. Чаще всего при аутсорсинге среди передаваемых видов работ выделяют уборку помещений, проведение ремонтных работ, компьютерное обслуживание. Аутсорсинг – процесс, обратный аутстаффингу. Основным негативным последствием использования такого способа использования многосторонних трудовых отношений является непостоянный характер работы. Работники не знают специфику работы у конкретного заказчика, а это приводит к снижению темпа, качества работы. Организации-заказчики в свою очередь эксплуатируют работников, не вкладывая ресурсы в их обучение и повышение квалификации, охрану труда. Кроме того, социальные гарантии, предусмотренные для работников бессрочных трудовых отношений, работникам, занятым посредством аутсорсинга или аутстаффинга вовсе недоступны.

Лизинг персонала в большей степени имеет схожие черты с заемным трудом при участии ЧАЗ. ЧАЗ-ы на определенный срок предоставляют сотрудников, находящихся в трудовых отношениях с агентством, в распоряжение фирм-арендаторов. В научной литературе к термину «лизинг персонала» складывается негативное отношение, и мы разделяем эту точку зрения. Обращаясь к статье 607 Гражданского кодекса Российской Федерации, видим, что персонал не является объектом аренды [5]. Вполне справедливо на этот счет высказывается В. В. Витрянский: «физические лица являются субъектами гражданских прав и ни при каких условиях не могут признаваться объектами гражданско-правовых

сделок» [6].

Таким образом, нестандартные формы занятости возникают в противовес «стандартам», установленным трудовым законодательством разных стран. При этом многосторонние трудовые отношения являются одной из форм нестандартной занятости. Под многосторонними трудовыми отношениями в общем смысле следует понимать такие трудовые отношения, при которых работники не оформлены непосредственно у работодателя, которому они предоставляют трудовые услуги. В таких отношениях можно выделить несколько различных форм, отличающихся друг от друга по своей природе. Самой неблагоприятной для работника формой на основе выше приведенного анализа можно назвать заемный труд, при котором происходит передача фирме-пользователю полноценной функции найма, и ответственность между «пользователем» и «поставщиком» персонала «расщепляется», что лишает работника обширного пласта гарантий: а) невозможность постоянной занятости (например, из статьи 341.2 ТК РФ следует, что договоры о предоставлении труда работников (персонала) заключаются на срок не более девяти месяцев); б) отсутствие обязательства у фирмы-пользователя услуг соблюдать порядок увольнения заемного работника; в) неравный подход к оплате труда (невыплата работникам компенсационных и стимулирующих выплат, предусмотренных у работодателя, за исключением оклада); г) недостаточное социальное обеспечение (это может выражаться в закреплении законодательством положений, исключающих из категорий граждан, получающих социальные выплаты, работников, работающих по срочному трудовому договору, с низкой оплатой труда или недостаточными часами работы); д) трудности в обеспечении права на свободу объединения и ведение коллективных переговоров (в ряде стран заемные работники считаются работниками сферы услуг, и в этом статусе они лишены права вступать в профессиональные союзы производственных отраслей, даже если агентства занятости направляют их на производство) [7]; е) отсутствие возможности пройти повышение квалификации ввиду незаинтересованности фирмы-пользователя услуг в обучении временных работников и др.

Список литературы

1. Нестандартные формы занятости. Анализ проблем и перспективы решения в разных странах. Обзорная версия. Международное Бюро Труда – Женева: МБТ, 2017 [Электронный ресурс]. – Режим доступа: http://www.ilo.org/wcmsp5/groups/public/-dgreports/-dcomm/-publ/documents/publication/wcms_554952.pdf
2. Конвенция Международной организации труда (МОТ) № 181 «О частных агентствах занятости» - Женева, 19 июня 1997 г. / СПС КонсультантПлюс
3. Трудовой кодекс Российской Федерации от 30 декабря 2001 г. № 197-ФЗ (с изм. от 19.12.2022) / 2002. № 1 (часть I). Ст. 3.
4. Апелляционное определение Красноярского краевого суда от 16.06.2014 по делу № 33–5482/2014. URL: <http://www.consultant.ru>
5. Гражданский кодекс Российской Федерации (часть вторая) от 26.01.1996 г. № 14-ФЗ (с изм. от 01.01.2022) / СПС КонсультантПлюс
6. Брагинский, М. И. Договорное право. Книга вторая / М. И. Брагинский, В. В. Витрянский. М., 2000. С. 464.
7. Ловушка заемного труда. Профсоюзы против трехсторонних трудовых отношений. Отчет Глобального союза IndustriALL: октябрь, 2012 [Электронный ресурс]. – Режим доступа: https://www.industrialunion.org/sites/default/files/uploads/documents/Triangular_Trap/agency_work_final_rus_web.pdf

УДК 34

ПРОБЛЕМЫ И ПЕРСПЕКТИВЫ РАЗВИТИЯ ПРАВОТВОРЧЕСТВА В РОССИЙСКОЙ ФЕДЕРАЦИИ

Колбасина Полина Владимировна

студент

Оренбургский институт (филиал) МГЮА им. О. Е. Кутафина

Аннотация. В данной статье рассматриваются проблемы и перспективы развития современного правотворчества.

Ключевые слова: правотворчество, законодательство, перспективы, проблемы

Анализируя современное законодательство России, ученые – юристы, уделяют большое внимание проблемам развития современного законодательства, проблемам правотворческого процесса и его этапам.

Первой наиболее важной проблемой современного правотворчества является отсутствия точного и четкого закона о регулировании правотворческого процесса. В настоящее время в России действует только отдельные законодательные нормы, регулирующий порядок подготовки, принятия и закрепление нормативно - правового акта. Необходимо принятие единого законодательного закона, который бы собрал все имеющиеся нормы воедино. Так, правотворческая деятельность приобрела бы четкий правовой статус и наиболее значимый характер. Невозможно установить однозначность, стабильность, общеобязательность, авторитет, качество и эффективность правовых норм, предварительно не урегулировав процедуру их создания.

Второй проблемой современного правотворчества является низкое качество подготовки проекта нормативно – правового акта. Как правило, подготовка, обсуждение и принятие проекта происходит без участия ученых – юристов,

ученых практиков в правовой сфере. Все это приводит к несоблюдению в правовых актах определенных правил и требований юридической техники. Активное участие ученых - юристов в правотворческой деятельности необходимо для повышения качества и эффективности нормативно - правовых актов. Существенное влияние на эффективность правотворческого процесса может оказать использование научных разработок, конструктивных рекомендаций, предлагаемых учеными-юристами. Одна из главных функций правоведов является обучение других субъектов правотворчества, а именно депутатов, основам юридической техники, так как, большинство из них не имеет специальных знаний для занятия правотворчеством. Именно они нуждаются в квалифицированной и профессиональной подготовке по правильному принятию нормативных актов. Проблема качества принимаемых нормативных правовых актов привела нас к проблеме компетентности субъектов, разрабатывающих проекты, т.е. к компетентности субъектов правотворческой инициативы.

Третья проблема современного правотворчества состоит в том, что в основном с законодательной инициативой выступает Президент Российской Федерации или Правительство Российской Федерации, которое и принимает большинство нормативно - правовых актов. Необходимо ввести в отношении них ограничительную норму по количеству законодательных инициатив. Так как работа органов исполнительной власти в основном должна быть направлена на исполнение уже принятых правовых норм, а не на выдвижение собственных инициатив. Так же необходимо активно поддерживать и поощрять инициативу граждан России, государство должно вести свою законодательную политику на основе изучения потребностей общества и познания тенденций общественного развития.

Таким образом, проблема современного правотворчества в Российской Федерации до сих пор остаются открытой и актуальной. Для преодоления данных проблем необходимо принятие специального закона, направленного на регулирование правотворчества. Данный закон обобщил бы все имеющиеся отдельные положения, содержащиеся в толкованиях Конституционного суда РФ, ре-

гламентах обеих палат Федерального Собрания РФ, а также законодательно определил критерии оценки правотворческой деятельности и ответственность законодателей.

Развитие правовой системы Российской Федерации зависит от востребованной практики и научно обоснованной потребности развития правотворчества. Исследование правотворчества является одним из перспективных направлений в юридической науке [2, с. 65].

Дальнейшее перспективное развитие правотворчества зависит от принятия Федерального закона «О нормативных правовых актах в Российской Федерации». Данный законопроект уже много лет находится в Государственной Думе без должного внимания, хотя был рассмотрен в 1 чтении. Данный законопроект имеет как свои положительные стороны, так и отрицательные моменты [1, с. 154].

Выделяют следующие основные недостатки законопроекта:

а) проект закона ориентирован на принятие отдельных законов и подзаконных актов, а не на формирование единой и непротиворечивой правовой системы;

б) в правотворческом процессе не развиты необходимые системообразующие механизмы согласования, координации, планирования.

в) отсутствует научно обоснованные стандарты, определяющих виды и формы нормативных правовых актов, обеспечивающих законность в процессе их принятия;

г) не в полной мере отвечает требованиям юридического качества;

д) отсутствует системный подход к определению категориально - понятийного аппарата, в том числе в отношении базового понятия «правотворчество»;

е) нечеткость в регулировании пределов правотворчества в связи с имеющимся разграничением полномочий между органами власти разных территориальных уровней и т.д.

Таким образом, проанализировав статьи из Журнала Российского права

можно выделить два основных направления совершенствования правотворчества:

- 1) выделение в отдельную главу основных понятий и терминов;
- 2) установление самих правил правотворчества по каждому его виду и субъекту, учитывая их множественность и неопределенность компетенции.

Также необходимо отметить, что во многих субъектах были приняты и действуют законы нормативно – правовых актов, направленные на улучшение качества и повышения эффективно правотворчества в субъектах. Они устанавливают единые требования и правила, предъявляемые к порядку принятию, опубликованию и вступлению в силу нормативно – правовых актов, а также с целью определения общих правил юридической техники. Многие нормы, содержащиеся в указанных законах субъекта, могли бы служить прототипом для нормативно правового регулирования правотворчества на федеральном уровне [3, с. 56].

Таким образом, обсуждаемый законопроект имеет высокую значимость для всей отечественной правовой системы.

правотворчество является основополагающей частью всего процесса правообразования. Последний включает в себя не только собственно правотворческий, но и весь предшествующий ему подготовительный процесс формирования права, который был рассмотрен в исследовании. Необходимость существования последнего обуславливается постоянно возникающей потребностью повышения качества издаваемых актов, уменьшения количества новых редакций нормативных правовых актов.

Во-вторых, для того, чтобы принимаемый правовой акт в максимальной степени соответствовал потребностям общества, был эффективным, нужно заранее рассмотреть и устранить круг проблем, касающихся его формы, внутренней структуры, места и роли в системе других нормативно - правовых актов. Также необходимо определить круг факторов, способствующих и, наоборот, препятствующих подготовке и принятию того или иного нормативного правового акта [4, с. 88].

В-третьих, основой дальнейшего перспективного развития и совершенствования правотворчества должен стать Федеральный закон «О нормативных правовых актах в Российской Федерации», данный проект уже много лет находится в Государственной Думе без должного внимания, хотя и был рассмотрен в первой чтении [5, с. 130].

Большинство специалистов данному проекту дают разную оценку, выделяя в нем как положительные, так и отрицательные стороны.

Список литературы

1. Ахметова М. Н., Иванова Ю. В. Юридические науки: проблемы и перспективы: материалы междунар. заоч. науч. конф. (г. Пермь, март 2012 г.). – Пермь: Меркурий, 2012. – 154 с.
2. Бережнов А. Г., Воротилин Е. А., Кененов А. А. и др. Теория государства и права: Учебник для вузов. – М.: "Зерцало", под ред. Марченко М. Н. - 2004 г. – С. 67.
3. Венгеров А. Б. Теория государства и права: Учебник для юридических вузов. 3-е изд. – М.: Юриспруденция, 2000. – С. 238.
4. Дидыч Т. О. Правотворчество государства и противодействие коррупции в современных условиях / Журнал российского права. - 2012. - № - С. 72.
5. Карташов В. Н. Теория государства и права: учебное пособие для бакалавров / В. Н. Карташов; Яросл. гос. ун-т им. П. Г. Демидова. – Ярославль: ЯрГУ, 2012. – 274 с.

УДК 34

**ПРОБЛЕМЫ ОСУЩЕСТВЛЕНИЯ ПОЛНОМОЧИЙ ПО
ОБЕСПЕЧЕНИЮ УСТАНОВЛЕННОГО ПОРЯДКА
ДЕЯТЕЛЬНОСТИ СУДОВ И ПУТИ ИХ РАЗРЕШЕНИЯ**

Сладкова Валерия Валерьевна

студент

Оренбургский институт (филиал) МГЮА им. О. Е. Кутафина

Аннотация. В данной статье рассматриваются проблемы осуществления полномочий по обеспечению установленного порядка деятельности судов и пути их разрешения.

Ключевые слова: проблемы, пути решения, осуществление полномочий, судебные приставы

Под организационным обеспечением деятельности судов следует понимать такую деятельность государственных органов и должностных лиц, которая направлена на выполнение различных кадровых, финансовых, технических, информационных мероприятий по формированию необходимых условий для независимого осуществления правосудия [1].

В процессе обеспечения установленного порядка деятельности судов ФССП решаются следующие задачи:

- поддержание общественного порядка в здании и помещениях суда (в том числе, в круглосуточном режиме);
- обеспечение нормальной работы аппарата суда;
- обеспечение безопасности доставки уголовного дела и вещественных доказательств к месту проведения судебного заседания;
- организация процесса выбора народных, присяжных и арбитражных заседателей, контроль данного процесса;

– обеспечение в суде, а при выполнении отдельных процессуальных действий вне здания, помещений суда безопасность судей, присяжных заседателей и иных участников судебного процесса [2].

При этом выполнение указанных выше задач никак не должно нарушать принцип самостоятельности судов и подчинения их только закону.

Федеральная служба судебных приставов Российской Федерации обладает широкими полномочиями. Они делятся на общие и специальные.

Так, общие права судебных приставов по ОУПДС, как и других гражданских служащих, регулируются федеральным законом «О государственной гражданской службе Российской Федерации».

Что касается специальных прав, они находятся в зависимости от той должности, которую занимает судебный пристав. Так, судебный пристав по обеспечению порядка в суде полномочен:

1. Требовать от соответствующих лиц прекращения нарушений установленного порядка в суде.
2. Применять меры безопасности в отношении судей, заседателей, свидетелей и других участников судебного процесса.
3. Осуществлять привод.
4. Удалять из зала суда лиц, нарушающих порядок в ходе судебного разбирательства.
5. Пресекать правонарушения, задерживать правонарушителей с последующей передачей их в органы внутренних дел.

В качестве отдельного пункта следует выделить специальное право судебного пристава на применение им физической силы, специальных средств и огнестрельного оружия. Однако допускается это только после соответствующей профессиональной подготовки и только в определённых случаях. Например, при пресечении противоправных действий в здании суда.

Несмотря на то, что деятельность судебных приставов по ОУПДС регламентирована законодательством, существуют проблемные аспекты, которые требуют своевременного решения.

Первой весомой проблемой является то, что на различных конференциях, собраниях и прочих мероприятиях деятельности судебных приставов по ОУПДС почти не уделяется внимание. Это говорит о том, что в настоящее время нет осознания важности деятельности данных лиц, а в науке такая государственная функция, как обеспечение установленного порядка деятельности судов вовсе не исследуется. При таких условиях усовершенствование просто невозможно.

Вторая важная проблема состоит в том, что законодательство, регулирующее деятельность судебных приставов по обеспечению установленного порядка деятельности судов, нуждается в доработке, изменении и дополнении в соответствии с другими федеральными законами с целью создания более эффективных условий для их функционирования.

Третьей проблемой является то, что, несмотря на пристальное внимание за усовершенствованием судебной системы и принятия Федеральной программы «Развитие судебной системы России на 2013-2024 годы», которая предполагает оснащение зданий судов техническими средствами и системами обеспечения безопасности, в частности, шлюзовыми кабинами досмотра персонала и посетителей, рентгенотелевизионными установками для досмотра ручной клади посетителей суда и многим другим, выполнено далеко не всё в связи с недостатком финансирования.

Четвёртой проблемой является то, что граждане не информированы о деятельности судебных приставов по ОУПДС. И очень часто их деятельность невольно воспринимается населением как составляющий элемент деятельности судебной системы, но это далеко не так.

Пятой проблемой, которая встречается во всей правоохранительной деятельности, является проблема коррупции. Её справедливо, по нашему мнению, называют в литературе комплексной, смежной, поскольку она является и правовой, и моральной, и этической.

Следовательно, проанализировав материал по данной теме, удалось выделить некоторые актуальные проблемы по обеспечению судебными пристава-

ми установленного порядка деятельности судов. Опираясь на них, постараемся сформулировать пути решения.

В первую очередь, на научных мероприятиях стоит поднимать вопросы, касающиеся усовершенствования деятельности судебных приставов по ОУПДС. Например, можно наделить их полномочиями по составлению протоколов об административных правонарушениях по составам: ст. 20.1, 20.20, 20.21, 20.22 КоАП РФ, законодательно закрепить режим рабочего времени.

Так же стоит отметить их нехватку. А значит, население слабо информировано об их функциях, заработной плате, возможностях. Большинство людей относят судебных приставов по ОУПДС к судебной системе. Нужно проводить больше официальных мероприятий, целью которых является формирование максимальной открытости и информированности граждан об исполнении служебных обязанностей должностными лицами органа, уполномоченного на обеспечение установленного порядка деятельности судов.

Для эффективного исполнения Федеральной программы «Развитие судебной системы России на 2013–2024 годы» нужно назначить контролирующий орган, который бы обеспечил его претворение в жизнь. Так же важно, чтобы на выполнение данных задач в федеральном бюджете были заложены деньги, а уровень информационных технологий был на высшем уровне. Поэтому нужно усовершенствовать не только охрану судов, но и другие аспекты, затрагивающие их деятельность.

Основным направлением по противодействию коррупции в органах ФССП является разработка, утверждение и воплощение на практике соответствующих положений нормативно-правовых актов. Основопологающим нормативным актом в данной сфере является Федеральный закон от 25 декабря 2008 года № 273-ФЗ «О противодействии коррупции», несмотря на наличие которого, все же возникает множество проблемных вопросов, что свидетельствует о наличии недостатков в правовом регулировании. Согласимся с А. Н. Елдошевой и Э. В. Екеевой, которые аргументируют, что для решения проблем в деятельности сотрудников ФССП необходимо более тщательно контро-

лизовать расходы сотрудников ФССП и оборот имущества, в отношении которого не представлено сведений; повышать эффективность противодействия коррупции при осуществлении закупок товаров, работ, услуг для обеспечения государственных нужд ФССП России; усиливать влияние этических и нравственных норм на соблюдение сотрудников ФССП России, запретов, ограничений и требований, установленных в целях противодействия коррупции, в частности, путем официального утверждения Кодекса этики, который сегодня не является Кодексом в официальном понимании, а представлен лишь компиляцией различных норм и принципов. Исследователи справедливо, на наш взгляд, отмечают, что противодействие коррупции в ФССП России должно носить комплексный характер (включая такие направления, как правовое, информационное, материально-техническое, экономическое, организационное и др.)

Таким образом, уделив внимание проблемам, существующим в деятельности судебных приставов по ОУПДС, можно сделать их работу значительно лучше и продуктивнее, а жалоб на них значительно меньше. На наш взгляд, предложенные изменения поспособствуют увеличению эффективности деятельности службы судебных приставов, что в свою очередь, обеспечит должную реализацию их полномочий.

Список литературы

1. Липилкина В. А. Организация деятельности суда: актуальные вопросы в преддверии всероссийского съезда судей / Гражданское право, гражданское и административное судопроизводство: актуальные вопросы теории и практики. Материалы V Всероссийской научно-практической конференции. Под редакцией Н. В. Корниловой. Хабаровск, 2020. С. 45.

2. Федеральный закон от 21.07.1997 № 118-ФЗ (ред. от 21.12.2021) «Об органах

УДК 347.61/.64

**К ВОПРОСУ ОБ ОПРЕДЕЛЕНИИ ПОНЯТИЯ «ЛИШЕНИЕ
РОДИТЕЛЬСКИХ ПРАВ»****Шамшетов Шарафатдин Сарсенович**

к.ю.н., доцент

Калимбетов Ерназар Курбанбаевич

ассистент-преподаватель

Каракалпакский государственный университет имени Бердаха,
город Нукус

***Аннотация.** В статье изучены понятие и сущность лишения родительских прав, в частности рассмотрены различные точки зрения авторов по данному вопросу. В статье также изучены основания лишения родительских прав.*

***Annotation.** The article examines the concept and essence of deprivation of parental rights, in particular, different points of view of the authors on this issue are considered. The article also examines the grounds for deprivation of parental rights.*

***Ключевые слова:** семья, права родителей, обязанности родителей, лишение родительских прав*

***Keywords:** family, rights of parents, duties of parents, deprivation of parental rights*

В узбекской семье невозможно представить родителя без ребенка, а ребенка без родителя. С этой точки зрения, отлучение ребенка от родителей или, наоборот, родителей от ребенка вызывает тяжелые эмоциональные переживания у обеих сторон. Однако в семейных отношениях бывают ситуации, требующие лишения родителей их родительских прав в отношении своих детей. Такие неприятные ситуации, конечно, в основном случаются в семьях, где преобладает нездоровая среда. Президент нашего государства

Ш.М.Мирзиёев не раз высказывался об этой проблеме: «Необходимо еще больше укреплять священные для нас устои семьи, создавать в домохозяйствах атмосферу мира и спокойствия, согласия и взаимоуважения, наполнять их духовной и воспитательной работой с конкретным содержанием» [1]. По сути, основной сущностью правовой защиты семьи является, прежде всего, общность интересов семьи и членов семьи, поддержание разумного соотношения взаимоотношений между ними [4, 3].

Лишение родительских прав является одной из самых сложных и противоречивых форм семейно-правовых отношений. Эти правоотношения, как следует из названия, указывают на проявление негативного поведения, такого как семейные разногласия, злоупотребления и насилие.

В соответствии со статьей 79 Семейного кодекса Республики Узбекистан родители (один из них) могут быть лишены родительских прав в случае их виновного поведения, если они уклоняются от выполнения своих обязанностей по воспитанию детей, в том числе при уклонении от уплаты алиментов; отказываются без уважительных причин взять своего ребенка из родильного дома (отделения) либо из иного лечебного учреждения, воспитательного учреждения, учреждения социальной защиты населения или из других аналогичных учреждений; злоупотребляют своими родительскими правами, жестоко обращаются с детьми, в том числе осуществляют физическое или психическое насилие над детьми; являются больными хроническим алкоголизмом или наркоманией; совершили умышленное преступление против жизни или здоровья своих детей либо против жизни или здоровья супруга.

В юридической научной литературе относительно понятия «лишение родительских прав» многие авторы имеют схожие взгляды. Например, по мнению О. А. Рузаковой [7, 107] и П. В. Крашенинникова [5, 83] лишение родительских прав – это самая крайняя мера воздействия на родителей, применяющаяся при особых обстоятельствах, когда родителями совершаются серьезные правонарушения по отношению к своим детям.

Такого же мнения придерживаются Ф.М.Отаходжаев и Ш.Р.Юлдашева. В

своих научных трудах они утверждают, что если родители не выполняют своих родительских обязанностей, то они должны быть лишены родительских прав, при этом они также отмечают, что лишение родительских прав применяется после того, как все меры, принятые в отношении родителей, оказались безуспешными [6, 169].

По мнению Е. В. Ерохиной, лишение родительских прав — это та мера ответственности, которая предусмотрена нормами семейного права, и, как и любая мера принуждения, она направлена не только для защиты прав и интересов ребенка, но также и осуществляет санкционные задачи по отношению к провинившимся родителям [3, 58].

З. Эсанова, говоря о лишении родительских прав, охарактеризовала его как меру семейно-правового наказания, применяемую в отношении лиц, не исполнивших или отказавшихся от исполнения родительских обязанностей или по иным основаниям, установленным законом [8, 45].

А. А. Анненков указывает, что лишение родительских прав — это серьезнейшая и наиболее крайняя мера ответственности по отношению к родителям, причиняющих вред своим детям. Однако в случае лишения родительских прав суд и лица, участвующие в процессе, строго подходят к вопросу лишения прав и не допускают искажения фактов. Также следует помнить основной принцип неразлучности родителей и детей [2, 79–81].

Семейный кодекс также налагает обязанности на родителей. Некоторые родительские права порождают родительские обязанности. Например, согласно части 1 статьи 73 Семейного кодекса Республики Узбекистан родители наряду с правом воспитывать своих детей, имеют и обязанности по их воспитанию. Они также должны заботиться о здоровье и физическом, умственном, духовном и нравственном развитии своих детей.

За лишением родительских прав последует то, что права одного из родителей (или обоих) в отношении ребенка прекращаются или ограничиваются на определенный срок.

Личные имущественные права родителей можно разделить на два

направления, которые определены в семейном законодательстве Республики Узбекистан. К первому направлению можно отнести права родителей на воспитание своих детей, а ко второму – преимущественные права на их защиту.

В отношении образования и воспитания своих детей к родительским правам относятся: право жить с детьми и право детей на образование. Также в процессе воспитания детей мы должны ставить во главу угла защиту прав и интересов детей в отношениях с физическими и юридическими лицами.

Отцы и матери, проживающие отдельно от своих детей, имеют право видеть своих детей, участвовать в их воспитании, участвовать в решении воспитательных задач.

При осуществлении указанных выше родительских прав следует учитывать, что родители не имеют права причинять вред физическому и психическому здоровью своих детей. Практика воспитания детей не должна сопровождаться с презрением, жестокостью, подлостью, унижающим достоинство поведением, жестоким обращением или преследованием детей. Отцы и матери, осуществляющие родительские права в отношении прав и законных интересов своих детей, ответственны перед законом.

Лишившись родительских прав, родитель также лишается всех основанных на родстве прав на ребенка (в том числе установленных законом пособий гражданам, имеющим детей). Тем не менее, лишение родительских прав не является основанием для освобождения отца или матери от обязанности содержать своих детей.

Хотя в юридической литературе и нормативно-правовых актах определяются обстоятельства, при которых осуществляется лишение родительских прав, само понятие лишения родительских прав ни в одном акте не закреплено. Лишение родительских прав является отдельным юридическим событием. Поэтому, на наш взгляд, целесообразно дать отдельное определение этому понятию на основе исследованной литературы.

На наш взгляд, под термином «лишение родительских прав» следует понимать установленное законом лишение родителей прав в отношении их

детей. Исходя из приведенной информации, можно определить лишение родительских прав следующим образом: «под лишением родительских прав понимается прекращение права родителей на совместное проживание, воспитание и уход за своими детьми в порядке и по основаниям, установленным законом для отца или матери или для обоих родителей».

Список литературы

1. Мирзиёев Ш. М. «Танқидий таҳлил, қатъий тартиб-интизом ва шахсий жавобгарлик – ҳар бр раҳбар фаолиятининг кундалик қоидаси бўлиши керак». Ўзбекистон Республикаси Президенти Шавкат Мирзиёевнинг мамлакатимизни 2016-йилда ижтимоий-иқтисодий ривожлантиришнинг асосий яқунлари ва 2017-йилга мўлжалланган иқтисодий дастурнинг энг муҳим устувор йўналишларига бағишланган Вазирлар Маҳкамасининг кенгайтирилган мажлисидаги маърузаси. URL: <https://president.uz/oz/lists/view/187>
2. Анненкова А. А. Лишение родительских прав: понятие и основания. / Молодой ученый. – 2021. – № 43 (385).
3. Ерохина Е. В. Лишение родительских прав и восстановление в родительских правах: справочно-практическое пособие. – М.: Феникс, 2013.
4. Инамджанова Г. С. Ота-оналар ва болаларнинг ҳуқуқларини оила ҳуқуқий ҳимоя қилиш муаммолари. Автореф. – Т.: 2005.
5. Крашенинников П. В. Семейное право: Учебник. – М.: Статут, 2015.
6. Отахўжаев Ф. М., Юлдашева Ш. Р. Оила ҳуқуқи / Дарслик. – Т.: 2009.
7. Рузакова О. А. Семейное право: Учебник. – М.: Эксмо, 2010.
8. Эсанова З. Ота-оналик ҳуқуқидан маҳрум қилиш суд амалиёти ва таҳлили. / Ҳуқуқ ва бурч, №2 (38) 2009.

БИОЛОГИЧЕСКИЕ НАУКИ

УДК 612.74

ФОРМИРОВАНИЕ ГИПЕРТРОФИИ СКЕЛЕТНЫХ МЫШЦ ПОД ВЛИЯНИЕМ РАЗЛИЧНЫХ МЕТОДОВ ТРЕНИРОВОК У ЛИЦ 14–30 ЛЕТ

Воронцов Максим Владимирович

Захаров Марк Юрьевич

студенты

ФГБОУ ВО «Национальный государственный Университет физической
культуры, спорта и здоровья имени П. Ф. Лесгафта»,
Санкт-Петербург

***Аннотация.** В статье изучены механизмы мышечной гипертрофии и их применение к переменным планирования силовых тренировок, рассмотрена оценка функционального состояния мышечной системы неподготовленных молодых лиц и приведено сравнение эффекта различных методов на прирост мышечной массы и силовых способностей, а также сделаны выводы из исследования и разработаны специфичные рекомендации для максимизации роста мышц.*

The article examines the mechanisms of muscular hypertrophy and their application to the planning stages of strength training, examines the assessment of the functional state of the muscular system of untrained young people and compares the effect of various methods on muscle mass gain and strength abilities, and also draws conclusions from the study and develops specific recommendations for maximizing muscle growth.

Ключевые слова: скелетные мышцы, силовые нагрузки, силовые упражнения, гипертрофия, физиология спорта, динамические нагрузки

Keywords: *skeletal muscles, power loads, strength exercises, hypertrophy, physiology of sports, dynamic loads*

Хотя мышечная гипертрофия может быть достигнута с помощью широкого спектра программ тренировок, принцип специфичности диктует, что некоторые процедуры будут способствовать большей гипертрофии, чем другие. Однако отсутствуют исследования наилучшего подхода к достижению этой цели.

Бодибилдеры, как правило, тренируются с умеренными нагрузками и довольно короткими интервалами отдыха, которые вызывают большое количество метаболического стресса. Пауэрлифтеры, с другой стороны, регулярно тренируются с высокоинтенсивными нагрузками и длительными периодами отдыха между подходами [3]. Хотя обе группы, как известно, демонстрируют впечатляющую силу, неясно, какой метод лучше всего подходит для максимизации гипертрофических приростов или могут ли другие методы обучения быть лучше. Поэтому актуально подробно рассмотреть литературу о механизмах мышечной гипертрофии и их применении к переменным планирования силовых тренировок, оценить функциональное состояние мышечной системы неподготовленных молодых лиц и сравнить эффект различных методов на прирост мышечной массы и силовых способностей.

Задачи исследования

Оценить функциональное состояние мышечной системы у молодых лиц 14–30 лет.

Оценить влияние силовых сплит тренировок на показатели гипертрофии скелетных мышц.

Адекватно задачам были подобраны следующие методы исследования:

- анализ научно-методической литературы;
- замеры обхватов тела;
- повторный метод выполнения силовых упражнений;
- метод статистической обработки данных.

Для измерения толщины мышц в начале и конце исследования использовались обхваты бедра и плеча.

Правила выполнения замеров тела были рекомендованы исследуемым мужчинам:

- замеры производились обычной сантиметровой лентой;
- наиболее подходящее время выполнения замеров через 48–72 часа после крайней тренировки, чтобы избежать потенциальных помех отеков мышц после тренировки, связанных с накоплением метаболитов в мышечном волокне [4];

- замеры проводить в одно и тоже время суток;
- сантиметровая лента не должна провисать или быть сильно натянута;
- замеры в одном месте делаются не менее 3 раз для более точной фиксации в протоколе.

Замеры производятся в следующих местах:

- ОПп – обхват правого плеча.
- ОПл – обхват левого плеча.
- ОБп – обхват правого бедра.
- ОБл – обхват левого бедра.

Рекомендации по выполнению антропометрических замеров приведены ниже (таблица 1).

Таблица 1 – Рекомендации для выполнения замеров обхватов тела

	Место замера	Исходное положение	Где измерять?
ОПп (обхват правого плеча), ОПл (обхват левого плеча)	Бицепс (двуглавая мышца плеча)	Сжимаем руку в кулак, поднимаем локоть на высоту плеча, максимально сгибаем руку и супинируем (направляем к плечу) кисть	В самом высоком месте (пик бицепса)
ОБп (обхват правого бедра), ОБл (обхват левого бедра)	Передняя поверхность бедра	Стоя на двух выпрямленных ногах, одна чуть впереди другой, мышцы измеряемого бедра напряжены	В самом широком месте (верхней трети бедра) под ягодичной мышцей

Оценка гипертрофии, которая коррелирует с максимальной динамической силой была также оценена на одноповторном максимуме (1ПМ) с помощью упражнений на жим лежа (1ПМ жим лежа) и приседания (1ПМприсед). В част-

ности, 1ПМприсед выполнялся с амплитудой 90° с использованием тренажера Смита.

Максимальная динамическая сила была измерена на базовом уровне и в конце исследования.

Перед базовой оценкой, исследуемым было поручено воздерживаться от физических упражнений, отличных от повседневной жизни, не менее 72 часов. Аналогичные инструкции были даны перед замерами в конце исследования.

Двадцать здоровых молодых людей приняли участие в этом исследовании. Участники были назначены в группы Split и Full-Body с помощью компьютерного генератора случайных чисел.

Группа Split ($n=20$; возраст: $26,2\pm 4,6$ года; рост: $1,69\pm 0,07$ м; масса тела: $69,9\pm 9$ кг).

Программа тренировок всего тела ($n=32$; возраст: $27,5\pm 7,6$ года; рост: $1,7\pm 0,08$ м; масса тела: $72,5\pm 13,9$ кг).

Экспериментальный период состоял из 10 недель. Первая неделя соответствовала периоду ознакомления и адаптации к тренировкам на развитие силовых способностей. В течение второй-девятой недели был основной тренировочный период. Десятая неделя была посттренировочным периодом.

Для выполнения предтренировочного и посттренировочного тестирования, участники провели аэробную подготовку организма к выполнению силовых упражнений, состоящую из 5-минутной ходьбы/бега по беговой дорожке при 60% от максимальной частоты сердечных сокращений, рассчитанной индивидуально по формуле $220 - \text{возраст}$. За этим последовали два специфических подхода с техникой выполнения упражнений, удовлетворяющих заданным пространственным характеристикам в первую неделю обучения. Первый подход состоял из пяти повторений при $\sim 50\%$ от предполагаемого веса 1ПМ. Затем был выполнен второй подход из трех повторений с нагрузками, соответствующими $\sim 60-80\%$ от предполагаемого веса 1ПМ. Субъектам был разрешен 3-минутный период отдыха между сетами. Наконец, у испытуемых было пять попыток 1ПМ с 3-минутным периодом отдыха между подходами. 1ПМ был оперативно опре-

делен как максимальный вес, который можно было поднять один раз при технике выполнения упражнений в объеме намеченных требований. Устное поощрение/мотивация было дано на протяжении всей тестовой сессии 1ПМ. Сессии контролировались исследовательской группой для обеспечения безопасности и обоснованности попыток.

Единственным различием между тренировочными планами групп была частота, с которой каждая группа мышц тренировалась. Split группа включала в себя сессию «А» (понедельники и четверги) и сессию «В» (по вторникам и пятницам).

Сессия «А» состояла из жима лежа, жима лежа на наклонной скамье, разгибания рук на трицепс в кроссовере, разгибание рук в локтевых суставах в наклоне с гантелями, жима гантелей сидя, отведение рук с гантелями.

Сессия В состояла из сидящего ряда упражнений: горизонтальная и вертикальная тяга, сгибание рук в локтевых суставах со штангой, сгибание рук в локтевых суставах с гантелями, приседания, сгибание голени в тренажере.

Напротив, программа тренировок всего тела тренировала каждую группу мышц четыре раза в неделю (понедельники, вторники, четверги и пятницы) со следующими упражнениями: жим лежа, разгибание рук в локтевых суставах в кроссовере, жим гантелей сидя, горизонтальная тяга, сгибание рук на бицепс со штангой, приседания, сгибание голени в тренажере. Опишем конкретные программы Split и Full-Body тренировок (таблица 2).

Всем тренировкам, описанным в таблице 2 предшествовала специальная разминка, состоящая из одного подхода в каждом упражнении. Подготовительный подход выполнялся на десять повторений 50% от 1ПМ. Затем субъекты в обеих группах выполняли от 8 до 12 ПМ за подход. Участники групп split или Full-Body, выполнили восемь и четыре подхода на группу мышц соответственно. Упражнения выполнялись в определенном темпе (1–2 с в концентрическом типе сокращения мышц, 2–4 с в эксцентрическом), с 60-секундным периодом отдыха между подходами. Все учебные занятия контролировались и исследуемым предоставлялось устное поощрение для обеспечения того, чтобы субъекты

выполняли необходимое количество подходов и повторений. Объем еженедельных подходов был приравнен между группами, предпринимались попытки постепенно увеличивать или уменьшать внешние нагрузки, поднимаемые еженедельно, для поддержания целевого диапазона повторения. Гипертрофия мышц, вызванная физическими упражнениями, облегчается рядом сигнальных путей (мишень рапамицина, митоген-активированной протеинкиназы и кальция) знания, о которых использовались при составлении тренировочных программ.

Таблица 2 – Программа тренировок тестируемых групп

Тренировочная группа	Понедельник	Вторник	Среда	Четверг	Пятница	Общее кол-во подходов в неделю (на мышечную группу)
	А	В		А	В	
Split	Жим лежа 4x8-12 ПМ	Горизонтальная тяга 4x8-12 ПМ		Жим лежа 4x8-12 ПМ	Горизонтальная тяга 4x8-12 ПМ	16
	Жим лежа на наклонной скамье 4x8-12 ПМ	Вертикальная тяга 4x8-12 ПМ		Жим лежа на наклонной скамье 4x8-12 ПМ	Вертикальная тяга 4x8-12 ПМ	
	Разгибание рук в локтевых суставах в кроссовере 4x8-12 ПМ	Сгибание рук на бицепс со штангой 4x8-12 ПМ		Разгибание рук в локтевых суставах в кроссовере 4x8-12 ПМ	Сгибание рук на бицепс со штангой 4x8-12 ПМ	
	Разгибание рук в локтевых суставах в наклоне (с гантелью) 4x8-12 ПМ	Сгибание рук на бицепс с гантелями 4x8-12 ПМ		Разгибание рук в локтевых суставах в наклоне (с гантелью) 4x8-12 ПМ	Сгибание рук на бицепс с гантелями 4x8-12 ПМ	
	Жим гантелей сидя 4x8-12 ПМ	Приседания 8x8-12 ПМ		Жим гантелей сидя 4x8-12 ПМ	Приседания 8x8-12 ПМ	
	Отведение рук с гантелями 4x8-12 ПМ	Сгибание голени в тренажере 8x8-12 ПМ		Отведение рук с гантелями 4x8-12 ПМ	Сгибание голени в тренажере 8x8-12 ПМ	
Full-body	Жим лежа 4x8-12 ПМ	Жим лежа 4x8-12 ПМ		Жим лежа 4x8-12 ПМ	Жим лежа 4x8-12 ПМ	16

Разгибание рук в локтевых суставах в кроссовере 4x8-12 ПМ	Разгибание рук в локтевых суставах в кроссовере 4x8-12 ПМ		Разгибание рук в локтевых суставах в кроссовере 4x8-12 ПМ	Разгибание рук в локтевых суставах в кроссовере 4x8-12 ПМ
Жим гантелей сидя 4x8-12 ПМ	Жим гантелей сидя 4x8-12 ПМ		Жим гантелей сидя 4x8-12 ПМ	Жим гантелей сидя 4x8-12 ПМ
Горизонтальная тяга 4x8-12 ПМ	Горизонтальная тяга 4x8-12 ПМ		Горизонтальная тяга 4x8-12 ПМ	Горизонтальная тяга 4x8-12 ПМ
Сгибание рук на бицепс со штангой 4x8-12 ПМ	Сгибание рук на бицепс со штангой 4x8-12 ПМ		Сгибание рук на бицепс со штангой 4x8-12 ПМ	Сгибание рук на бицепс со штангой 4x8-12 ПМ
Приседания 4x8-12 ПМ	Приседания 4x8-12 ПМ		Приседания 4x8-12 ПМ	Приседания 4x8-12 ПМ
Сгибание голени в тренажере 4x8-12 ПМ	Сгибание голени в тренажере 4x8-12 ПМ		Сгибание голени в тренажере 4x8-12 ПМ	Сгибание голени в тренажере 4x8-12 ПМ

В статистике часто используются р-значения, чтобы определить, есть ли статистически значимая разница между средним значением двух групп.

Однако, в то время как р-значение может показать нам, есть ли статистически значимая разница между двумя группами, размер эффекта указывает, насколько велика эта разница на самом деле (таблица 3).

Таблица 3 – Результаты тестирования до и после тренировочных циклов в двух группах

Группа	В начале	В конце	Изменение	Прирост, %
1ПМ жим лежа, кг				
Split	56,4	67,4	11	19,5
Full-Body	63,8	74,9	11,1	17,4
1ПМ присед, кг				
Split	85,5	109,5	24	28,1
Full-Body	89,8	115,4	25,6	28,5
Обхват плеча, см				
Split	31,4	33,9	2,5	8,0
Full-Body	31,6	35,1	3,5	11,1
Обхват бедра, см				
Split	62,7	67,2	4,5	7,2
Full-Body	63,2	67,6	4,4	7,0

Значительное увеличение 1ПМжим лежа от тестирования в начале до тестирования в конце было обнаружено как в группе Split (11 кг; 19,5%; $p=0,001$), так и в группе Full-Body (11,1 кг; 17,4%; $p=0,001$).

Значительное увеличение 1ПМприсед от тестирования в начале до тестирования в конце было обнаружено как в группе Split (24 кг; 28,1%; $p=0,001$), так и в группе Full-Body (25,6 кг; 28,5%; $p=0,001$).

Значительное увеличение. Оп от тестирования в начале до тестирования в конце было обнаружено как в группе Split (2,5 см; 8%; $p=0,001$), так и в группе Full-Body (3,5 см; 11,1%; $p=0,001$).

Значительное увеличение. Об от тестирования в начале до тестирования в конце было обнаружено как в группе Split (4,5 см; 7,2%; $p=0,001$), так и в группе Full-Body (4,4 см; 7%; $p=0,001$).

Люди в Split тренировках и в тренировках Full-Body испытали аналогичные максимальные приросты силы от тестирования в начале до тестирования в конце. Изменения в 1ПМжим лежа (19,5% и 17,4% для Split и Full-Body соответственно) и 1ПМприсед (28,1% и 28,5% для Split и Full-Body соответственно) были почти идентичными. Исследования показывают, что увеличение силы, полученное от манипуляций с частотой, обусловлено увеличением объема тренировок. Когда объем тренировок остается постоянным, увеличение частоты, похоже, не дает дополнительных преимуществ. Тем не менее, в большинстве исследований на сегодняшний день использовалась частота тренировок 3 или менее дней на группу мышц в неделю. Результаты этого исследования добавляют к существующей литературе то, что частота тренировок 4 дня в неделю не обеспечивает дополнительного прироста силы по сравнению с частотой два раза в неделю.

Считается, что процедуры разделенных тренировок повышают способность тренироваться на максимальном уровне усилий для данной интенсивности, создавая более высокую мышечную нагрузку на конкретной тренировочной сессии [1]. Такие тренировки, возможно, облегчают восстановление, так как чередование между группами мышц дает больше времени для восстановле-

ния данной мышцы между тренировками. Тем не менее, результаты этого исследования показывают, что Split тренировка не улучшает адаптацию мышечной силы у неподготовленных мужчин по сравнению с тренировкой всего тела при условии, что объем и интенсивность равны. Аналогичные результаты сообщалось в предыдущих исследованиях с мужчинами.

Что касается гипертрофических адаптаций, Split и Full-Body привели к аналогичному увеличению массы мышц верхних и нижних конечностей. Объем считается основным фактором гипертрофической адаптации. Таким образом, эти результаты, возможно, отражали равный общий объем тренировок в обеих тренировках. Результаты этого исследования согласуются с другими исследованиями, сравнивающими объемные тренировки мышц с частотами не менее 2 дней в неделю.

Дальнейшие исследования, сравнивающие различные частоты тренировок в неделю, очевидно, необходимы для более глубокого понимания влияния частоты тренировок на долгосрочный рост мышц.

Необходимо указать на некоторые ограничения этого исследования. Экспериментальный период был ограничен восемью неделями без контроля потребления энергии. Увеличение мышечной силы в настоящем исследовании, вероятно, было связано с нейронной адаптацией, главным образом из-за характеристик субъектов в выборке, которые не были обучены. Несмотря на значительный рост мышечной силы и гипертрофии в обеих группах, неясно, дали бы длительные тренировки разные результаты. Измерения обхватов плеча и бедра проводились в средней части мышц. Эта область часто используется в качестве показателя для общего роста данной мышцы. Однако исследования показывают, что гипертрофия является региональным явлением, и иногда обнаруживаются большие выгоды в проксимальных и дистальных аспектах [2]. Наконец, результаты специфичны для здоровых мужчин и поэтому не могут быть обобщены на другие группы населения, включая подростков, женщин, пожилых людей и квалифицированных лиц. Более высокие частоты тренировок в неделю могут не так хорошо переноситься этими людьми и могут ускорить

начало перетренированности в сочетании с высокой интенсивностью тренировочных занятий. Будущие исследования необходимы для определения частотных реакций на RT с мониторингом потребления энергии, а также контролируемые повторениями.

Результаты этого исследования имеют важные последствия, поскольку они могут помочь спортсменам и тренерам в разработке индивидуальных учебных программ, которые могут повысить приверженность физическим упражнениям. Действительно, представленные результаты показывают, что специалисты по силовым тренировкам могут выбирать между широким спектром частот тренировок, чтобы оптимизировать мышечную силу и гипертрофию для данного еженедельного объема.

Это исследование было разработано в изолированном влиянии частоты на мышечную адаптацию, в то время как оставшиеся переменные тренировок оставались постоянными. Учитывая взаимосвязь «доза-реакция» между объемом тренировок и мышечной адаптацией, более высокая частота тренировок может позволить практикующим справляться с большими объемами тренировок, что, в свою очередь, может привести к большей мышечной силе и увеличению гипертрофии. Будет ли дополнительный объем обучения в результате более высокой частоты обучения идеальным или чрезмерным, будет уникальным для каждого человека.

Функциональное состояние молодых лиц в возрасте от 14 до 30 лет оценивается как хорошее на основании тестирования максимальной динамической силы мышц верхних и нижних конечностей (71,15 и 112,45 кг соответственно).

Силовые тренировки сплит методом (при котором мышцы тела разделяются на основные группы или несколько зон, и каждая из них тренируется в отдельный день) имеют высокий эффект (более 15% на каждую мышечную группу за 8 недель).

Split и Full-Body тренировки способствовали аналогичному увеличению мышечной силы и обхватов в верхних и нижних конечностях у неподготовленных людей.

Обе стратегии обучения одинаково эффективны для неподготовленных лиц на ранней стадии обучения (восемь недель). Результаты этого исследования могут повысить приверженность физическим упражнениям, адаптируя учебные программы к индивидуальным потребностям. Специалисты по силовой и физической подготовке могут использовать широкий спектр частот тренировок для оптимизации мышечной силы и гипертрофии для данного еженедельного объема тренировок.

Рекомендуется индивидуально подбирать объем нагрузки варьируя параметры частоты тренировок в неделю (подходящего типу высшей нервной деятельности занимающегося) и количества подходов на мышечную группу за тренировку. При этом, после определения метода тренировок, важно учитывать еженедельный объем нагрузки и прогрессировать в нем для достижения больше гипертрофии и проявления максимальной динамической силы.

Список литературы

1. Гольберг Н. Д. Гипертрофия скелетных мышц и питание спортсменов. / Вестник спортивной науки. – 2014. – № 6. – С. 31-35.
2. Иванов В. Д. Физиология работы и роста мышц / Педагогический опыт: теория, методика, практика. – 2016. – № 2. – С. 186–188
3. Самсонова, А. В. Гипертрофия скелетных мышц человека: монография / А. В. Самсонова. – Санкт-Петербург: Копи-Р Групп. – 2013. – 203 с.
4. Alexandre L.E., Tiago V.B., Caule V.T., Roberta L. R., Angelica C.A., Welmo A.B., Victor M.R., Julien S.B., Brad J.S., Danilo S.B., Julia M.D. Split or full-body workout routine: which is best to increase muscle strength and hypertrophy / Einstein. – 2021. Vol. 19. doi: 10.31744/einstein_journal/2021AO5781

ПЕДАГОГИЧЕСКИЕ НАУКИ

УДК 371

СИСТЕМА КОНТРОЛЯ САМОСТОЯТЕЛЬНОЙ РАБОТЫ ОБУЧАЮЩИХСЯ

Егиазарян Геворг Давидович

магистрант

Научный руководитель: Асланова Ольга Александровна,

к.социол.н., доцент

ФГБОУ ВО «Армавирский государственный педагогический университет»,
город Армавир

***Аннотация.** В статье изучена система контроля самостоятельной работы и как она влияет на то освоена ли тема учащимися.*

***Annotation.** The article examines the control system of independent work and how it affects whether the topic is mastered by students.*

***Ключевые слова:** Реферат, эссе, студенческий исследовательский проект, самостоятельная работа*

***Keywords:** Abstract, essay, student research project, independent work*

Суть контроля заключается в обеспечении обратной связи о процессе обучения, выявлении уровня его результатов, который должен соответствовать образовательному стандарту. Контроль охватывает и включает в себя другие компоненты, такие как проверка и оценка (Контроль = Проверка + Оценка).

Психолого-педагогическая сущность контроля результатов самостоятельной работы выражается в организации и корректировке учебной деятельности студентов, в оказании помощи при возникающих трудностях.

Контроль СРС предусматривает:

– разграничение контрольно-измерительных материалов.

- соотношение содержания контроля с целями обучения; объективность контроля;

- соответствие предъявляемых заданий тому, что предполагается проверить;

Формами контроля СРС являются:

- рубежный контроль;

- текущий контроль;

- самоконтроль;

- итоговый контроль;

Приемами контроля самостоятельной работы обучающихся являются:

- устный контроль;

- письменный контроль

- тестовый контроль.

Контроль может осуществляться индивидуально или в группе. Существуют различные формы отчета о проделанной самостоятельной работе:

- оценка устного ответа на практическом занятии;

- реферат по теме, написанный самостоятельно, по проверенным источникам, выбранным студентом;

- решение задач по экономическим дисциплинам;

- статьи и тезисы, написанные для публикации в сборниках научных конференций.

- модульная система проверки знаний, реализованная в виде электронных тестов;

- защита диссертаций;

Эссе – это краткое изложение собственной позиции или точки зрения на проблему. Оно не претендует на исчерпывающее исследование, однако предполагает определенную логику и последовательность в изложении материала. В очень краткой форме эссе может содержать позиции других исследователей, в основном при изложении критического взгляда на проблему. Форма эссе пред-

полагает название работы, изложение проблемы, в том числе с позиции критикуемой, и обоснование своей точки зрения. При наличии ссылок на использованные источники должен присутствовать краткий список литературы.

Реферат (от лат. *referre* — сообщать, сообщать) — краткое изложение содержания одного или нескольких источников, раскрывающее конкретную тему. Подготовка реферата требует глубоких знаний аспектов изучаемой проблемы и вопроса и умения их детально анализировать.

При написании реферата студент решает три задачи: во-первых, изучает выбранный материал, во-вторых, анализирует его, в-третьих, высказывает свои мысли по теме. Это самостоятельная исследовательская работа, а не просто конспект нескольких книг или построение нескольких фрагментов интернет-текстов. В реферате автор раскрывает суть изучаемой проблемы, приводит разные точки зрения, а также собственные взгляды на предмет. В то же время стоит отметить, что многие важные научные результаты возникли в результате попыток простой систематизации известного материала.

Реферат оценивается по системе:

– оценка «отлично» присуждается за эссе, которое носит исследовательский характер, содержит хорошо написанный материал и дает актуальные, обоснованные выводы.

– оценка «хорошо» присваивается реферату, хорошо подготовленному во всех отношениях, при условии выявления в нем незначительных недостатков в содержании или оформлении.

– оценка «удовлетворительно» выставляется за реферат, отвечающий всем требованиям, но отличающийся внешне, проявляющий непоследовательность в изложении материала, излагающий необоснованные выводы.

– оценка «неудовлетворительно» выставляется резюме, которое не носит исследовательского характера, не содержит анализа источников и подходов по выбранной теме, выводы носят декларативный характер.

Студенческий исследовательский проект – это квалификационная работа, содержащая реферативно-аналитическое изложение состояния разработки

научной проблемы по выбранной теме. Выполнение курсовой работы должно помочь студентам усвоить теоретические основы изучаемых дисциплин и сформировать навыки самостоятельного исследования. Подготовка и защита курсовой работы играет важную роль в подготовке специалиста в системе общего учебного плана, направленной на базовое, системное и профессионализацию образования. В связи с этим защита курсовой работы проходит в последние две недели перед сессией, и ее положительный результат является допуском к экзамену.

Дипломная работа может представлять собой расширенное и углубленное исследование вопросов, поднятых студентом в курсовых работах. Проблема должна быть раскрыта на теоретическом уровне, в совокупности с обоснованиями, при правильном использовании научных терминов и понятий в тексте работы.

Таким образом, общая цель мониторинга самостоятельной работы состоит в том, чтобы обеспечить обратную связь о том, как учащиеся учатся. Самостоятельная работа позволяет предотвратить возможные ошибки и упущения, позволяет своевременно выявлять отклонения с целью предотвращения дальнейшего ухудшения качества самостоятельной работы студентов, качества работы ППС при организации учебного процесса. Кроме того, контроль помогает изучить и оценить уже допущенные отклонения, принять решение об их устранении.

Список литературы

1. Омелаенко Н. В. Методика и организация самостоятельной работы студентов / Современные наукоемкие технологии. – 2020. – № 2–3. – С. 538–542.
2. Буряк В. К. Самостоятельная работа учащихся - М.: Просвещение, 2019–56 с.
3. Организация самостоятельной работы студента: учебное пособие / Под ред. Мушкина И. А. – Нижневартовск: Нижневарт. гос. унта, 2018. – 155 с.
4. Алексейчева Е. Ю. Экономика организации (предприятия): Учебник

для бакалавров / М. Д. Магомедов. - М.: Дашков и К, 2019. - 292 с.

5. Крапивина Е. А. Самостоятельная работа обучающихся. - М.: Изд-во Института профессионального образования МО России, 2019.-342 с.

6. Бордовская Н. В. Современные образовательные технологии: учеб. пособие / - М.: КНОРУС, 2019. – 432 с.

7. Власова М. В. Виды самостоятельных работ и методы обучения: учебное пособие / И. И. Борисова, Е. Ю. Ливанова. – Нижний Новгород: ННГУ, 2021. – 65 с.

ТЕХНИЧЕСКИЕ НАУКИ

УДК 004.421

РАЗРАБОТКА АЛГОРИТМА УПРАВЛЕНИЯ ОБОРУДОВАНИЕМ СИСТЕМЫ АВТОМАТИЧЕСКОГО РЕГУЛИРОВАНИЯ УРОВНЯ ВОДЫ В ПАРОГЕНЕРАТОРЕ В СРЕДЕ OWENLOGIC

Збинякова Виктория Юрьевна

студент

БИТИ НИЯУ МИФИ,

город Балаково

***Аннотация.** В статье рассмотрен алгоритм управления оборудованием системы автоматического регулирования уровня воды в парогенераторе в среде программирования OwenLogic. Рассмотрены все составляющие программы и описан принцип их работы.*

The article describes an algorithm for controlling the equipment of the automatic water level control system in a steam generator in the OwenLogic programming environment. All components of the program are considered, and the principle of their operation is described.

***Ключевые слова:** система регулирования, парогенератор, алгоритм управления, программа*

***Keywords:** control system, steam generator, control algorithm, program*

Отечественная среда программирования Owen Logic предназначена для создания алгоритмов работы программируемых реле ОВЕН ПР100, ПР110, ПР114, ПР200, ПР102, ПР103, ПР205 и информационной программируемой панели ОВЕН ИПП120. В статье рассмотрен ПР200-24 [1].

Алгоритм создается при помощи графического языка программирования FBD. При написании программы используются наборы библиотечных блоков и

макросы (уже есть в библиотеке среды). Любой FBD блок — это подпрограмма, функция или функциональный блок (И, ИЛИ, НЕ, триггеры, таймеры, математические операции и другие) [2].

В данной среде программирования можно создавать собственные макросы, которые можно использовать в дальнейшем в разных проектах. Хранятся макросы в собственной оффлайн-базе макросов в среде Owen Logic.

Программа управления уровнем воды в парогенераторе представлена на рисунке 1. В данной программе реализовано автоматическое регулирование уровня воды в парогенераторе (ПГ).

Программа (рис. 1) состоит из следующих элементов: логическая функция И, логическая функция НЕ, ПИД-регулятор, преобразователь в целочисленный тип «х+I» блока сравнения на большее значение «GT», блока округления в меньшую сторону до ближайшего целого числа «FLOOR», генераторы ШИМ «GEN_PWM», макрос «Ошибка рассогласования».

В программируемом реле ПР200-24 задействованы дискретные (24В), аналоговые входы (4–20 мА) и дискретные выходы (24В).

На дискретные входы I1 и I2 приходит сигнал с концевых выключателей закрытия и открытия соответственно. На дискретный вход I5 приходит сигнал с блока ручного управления о включении или выключении автоматического режима управления.

На аналоговые входы AI1, AI2, AI3, AI4 и AI1(1) приходят сигналы с датчиков уровня воды в ПГ, расхода питательной воды, давления в ГПК, с блока сигнализации положения токового и с датчика температуры соответственно.

С дискретных выходов Q1 и Q2 идут сигналы на закрытие и открытие клапана соответственно на блок ручного управления и пускатель. С дискретных выходов Q3-Q8 сигналы поступают на лампы сигнализации отклонения значений измеряемых параметров.

Внутренняя часть макроса «Ошибка рассогласования» представлена на рисунке 2. На его входы приходят сигналы с датчика уровня воды, расхода воды, давления, температуры. С его выходов сигналы далее идут на ПИД-

регулятор, лампы сигнализации изменения значений измеряемых параметров и информация о положении клапана.



Рисунок 1 – Программа системы управления уровнем воды в ПГ

Условно макрос можно разделить на 3 части:

- 1 часть позволяет отмасштабировать аналоговый сигнал с датчиков, то есть конвертирует значение токового сигнала в реальные значения;
- 2 часть рассчитывает ошибку рассогласования;
- 3 часть сравнивает значения датчиков с допустимыми значениями.

Для корректной работы системы с ПИД-регулированием используются следующие блоки: ПИД-регулятор «PID», блок округления в меньшую сторону до ближайшего целого числа «FLOOR», генератор ШИМ «GEN_PWM».

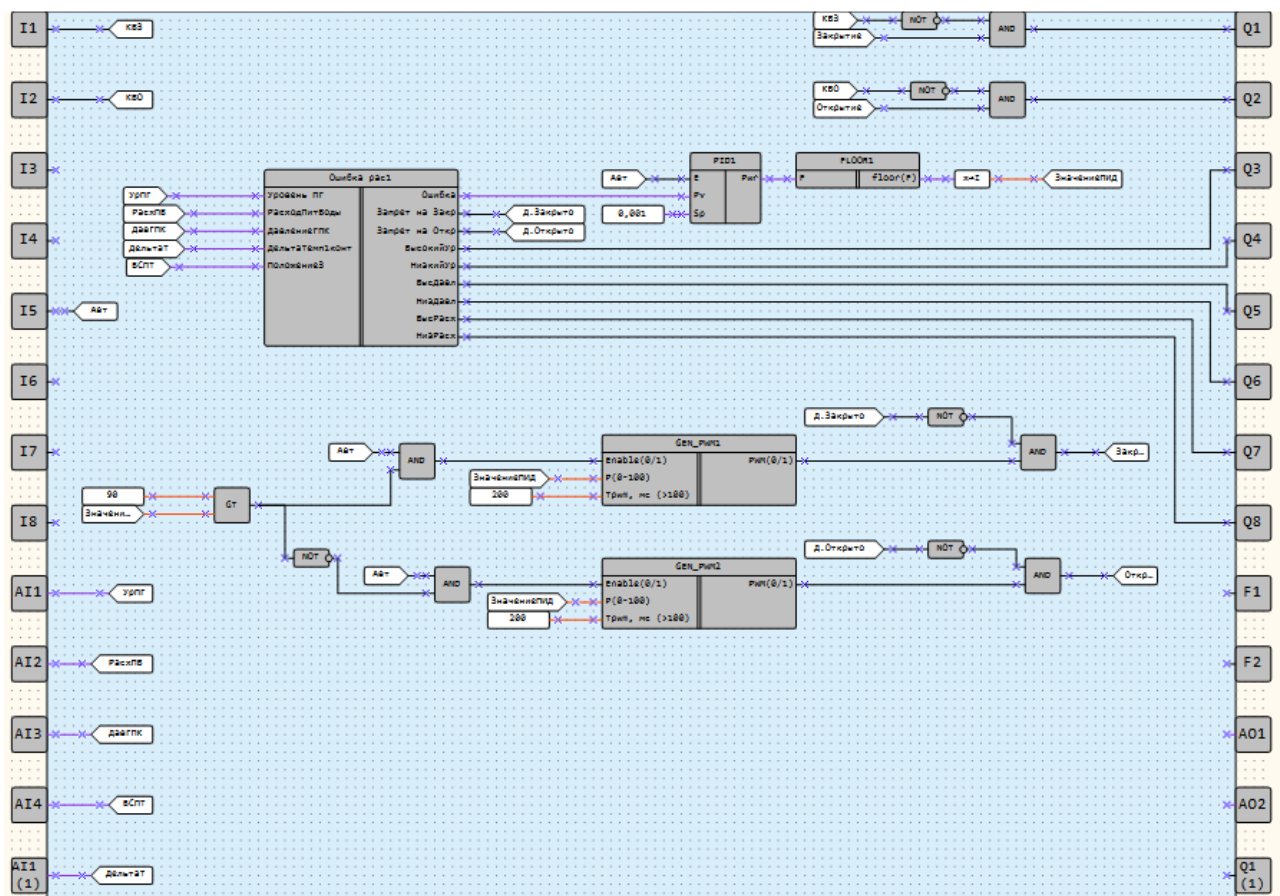
ПИД-регулятор имеет 3 входа. На первый вход «E» приходит сигнал о разрешении работы, в данном случае, если включен автоматический режим, то работа разрешена. На второй вход «Pv» приходит текущее значение регулируемой величины – сигнал с макроса «Ошибка рассогласования». На третий вход

подается заданное значение регулируемой величины, так как ошибка рассогласования должна быть равна 0, но с учетом всех погрешностей измерений прием значение равно 0,001.



Рисунок 2 – Содержимое макроса «Ошибка рассогласования»

Сигнал с ПИД-регулятора с помощью блока «FLOOR» округляется до целого значения в меньшую сторону, и на выходе получаем «ЗначениеПИД» (рис. 3).

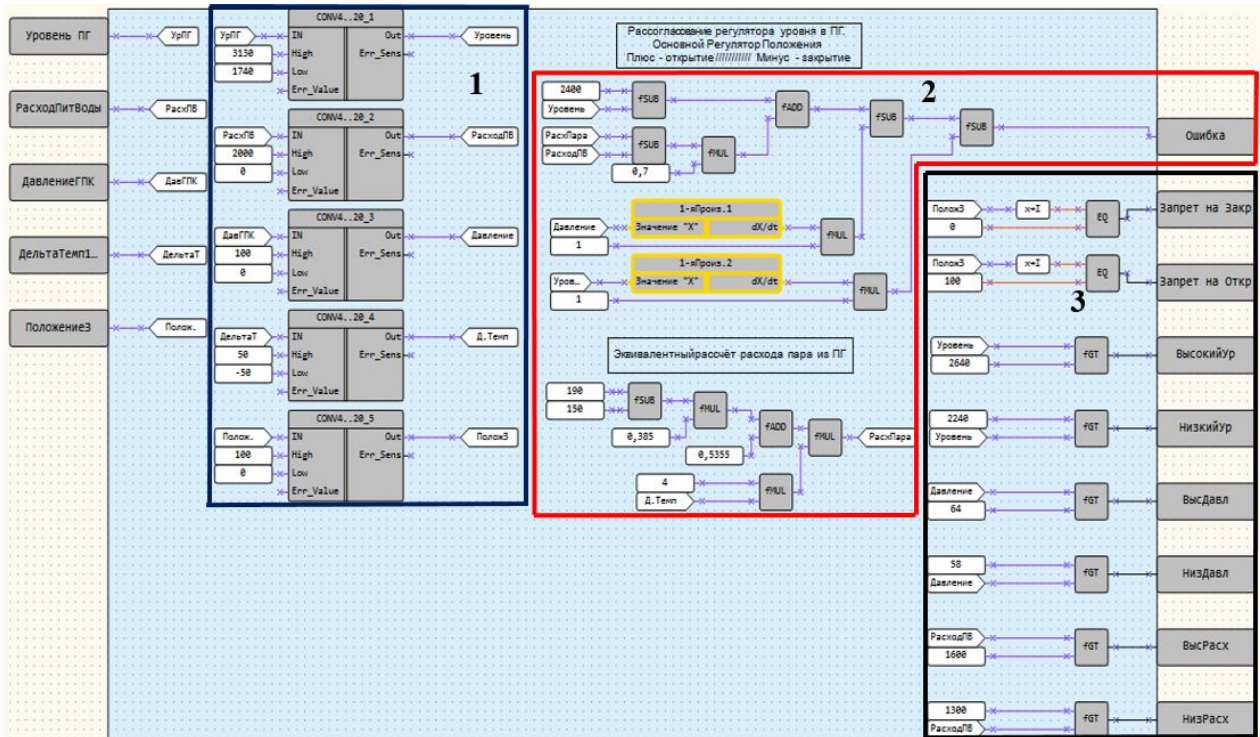

Рисунок 3 – Получение сигнала ПИД-регулятора

Далее «Значение ПИД» сравнивается с уставкой (константа 5) с помощью блока сравнения на большее «GT» (рис. 4). Если константа больше значения ПИД-регулятора, то на выходе блока сравнения будет сигнал «1», который далее идет по верхней цепи. Сигнал «1» подается в блок «AND» вместе с сигналом «Авт», разрешающим работу генератора. После генератора сигнал посту-

пает на блок «AND», на который еще приходит сигнал с датчика положения клапана «Д.Открыто».

Если датчик положения клапана выдает сигнал 0, то есть клапан находится в промежуточном состоянии, то далее сигнал поступает на открытие клапана «открытие». Если константа меньше значения ПИД-регулятора, то на выходе блока сравнения будет сигнал «0», который далее идет по нижней цепи, только в конце сигнал поступает на закрытие клапана «закрытие».

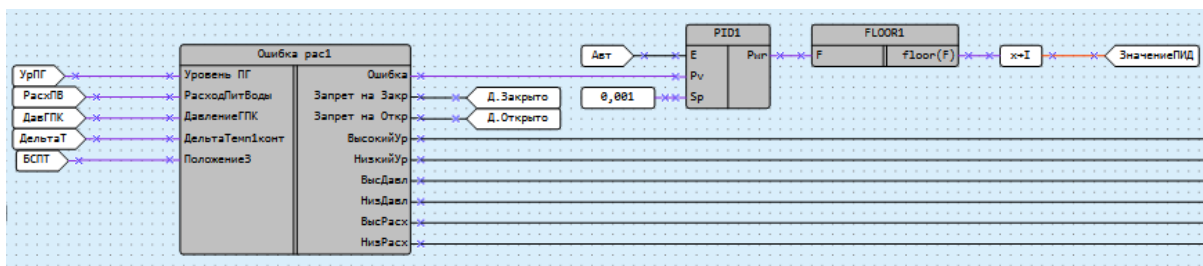

Рисунок 4 – Генератор управляющего воздействия

После генератора ШИМ сигналы «открытие» и «закрытие» поступают на блоки «AND», куда также приходят сигналы с концевых выключателей «КВЗ» и «КВО» (рис. 5). Если «КВЗ» и «КВО» равны 0 (клапан находится в промежуточном состоянии), этот сигнал инвертируется с помощью блока «NOT», и на вход блока «AND» поступает сигнал «1». Если «КВЗ» и «КВО» равны 1 (клапан находится в конечном положении), то не происходит открытия или закрытия клапана. Блок «AND» выдает разрешающий сигнал на закрытие или открытие, то есть сигнал «1», если на его входы пришли оба сигнала «1».

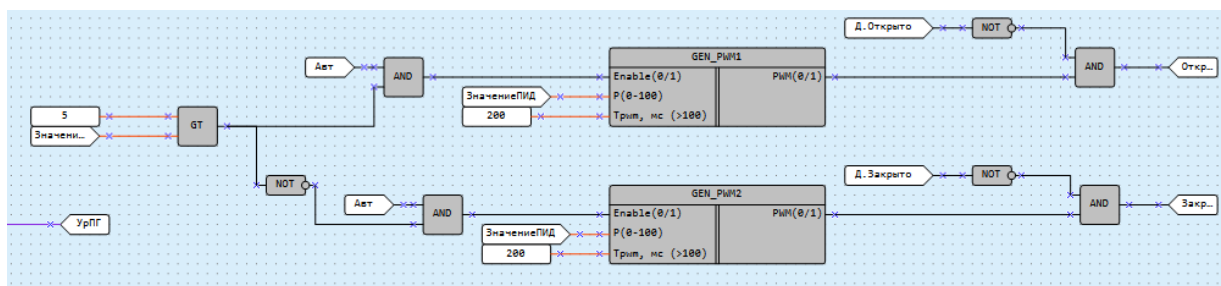

Рисунок 5 – Получение выходного сигнала на открытие и закрытие клапана

Список литературы

1. Программное обеспечение Owen Logic [Электронный ресурс]. URL:

https://owen.ru/product/programmnoe_obespechenie_owen_logic. (Дата обращения: 18.05.2023).

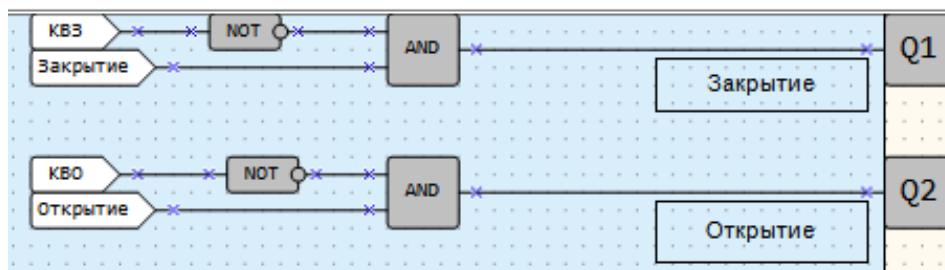
2. Язык программирования FBD [Электронный ресурс]. URL: <http://doczwb.alexidev.ru/fbd.html>. (Дата обращения: 03.07.2023).

МЕДИЦИНСКИЕ НАУКИ

УДК 796.011.1

АНАЛИЗ ВЛИЯНИЯ РЕГУЛЯРНЫХ ФИЗИЧЕСКИХ НАГРУЗОК НА АДАПТАЦИОННЫЙ ПОТЕНЦИАЛ И КОГНИТИВНЫЕ ФУНКЦИИ СТУДЕНТОВ АСТРАХАНСКОГО ГМУ

Пийтер Диана Александровна

Шаравина Виктория Владимировна

Сиверина Юлия Андреевна

студенты

ФГБОУ ВО «Астраханский государственный медицинский университет»,

г. Астрахань

***Аннотация.** Наличие в жизни у каждого рациональных и регулярных физических нагрузок обеспечило бы укрепление нашего опорно-двигательного аппарата, снижение таких заболеваний как сколиоз, кифоз, лордоз, остеопороз и другие [1,2,3].*

В анкетирование приняли участие 204 студента. Согласно результатам анкетирования доля студентов, систематически занимающихся спортом, составила 56,9%. Доля учащихся, которые отмечают редкие, не систематические занятия спортом составляет 23,5%. У 19,6% студентов отсутствуют физические упражнения.

Доля студентов 66,7% занимающихся регулярными тренировками отмечают быстрый и легкий переход от физической деятельности к умственной.

Доля студентов 66,7% занимающихся регулярными тренировками отмечают быстрый и легкий переход от физической деятельности к умственной.

1. Циклические виды спорта наиболее эффективно влияют на резервно-адаптационные механизмы организма.

2. Регулярные занятия физической деятельностью благоприятно воздействуют на когнитивные функции центральной нервной системы, положительно сказываясь на учебной деятельности студентов.

3. Умственное переутомление у ребят с регулярными спортивными занятиями наступает гораздо позже по сравнению с другой группой студентов.

Ключевые слова: спорт, адаптационный резерв, учеба, физическая нагрузка, когнитивные функции

Key words: sport, adaptive reserve, study, physical activity, cognitive functions

Актуальность исследования. На сегодняшний день уже является доказанным, что около 25% всех людей на нашей планете имеют нарушения костно-мышечной системы организма. Если рассматривать сердечно-сосудистые заболевания, то их доля составляет порядка 45% всего населения в Мире. Помимо этого, высокую частоту имеют острые респираторные заболевания, которые в большинстве случаев являются следствием ослабленной иммунной и дыхательной системы человека [1,5,6].

Большую роль в таком состоянии населения безусловно играют вредные привычки: не сбалансированное питание, курение, алкоголь и одно из основных отсутствие в нашей повседневной жизни занятий физкультурой.

Наличие в жизни у каждого рациональных и регулярных физических нагрузок обеспечило бы укрепление нашего опорно-двигательного аппарата, снижение таких заболеваний как сколиоз, кифоз, лордоз, остеопороз и другие [1,2,3].

При любой умеренной физической работе будут улучшаться процессы вентиляции легких, и газообмена, возрастут дыхательные показатели (ДО, ЖЕЛ, ФЖЕЛ). Изменится работа мукоциллиарного аппарата бронхов, что облегчит выведение мокроты. Усилится работа сердца и изменится реология крови, что приведет к лучшей трофике тканей. Сердечная мышца становится

более выносливой и устойчивой к гипоксии, улучшается ее питания. Все эти изменения способны значительно отсрочить возникновения многих заболеваний со стороны опорно-двигательного аппарата, сердечно-сосудистой и дыхательной системы [1,4].

Тонус желудочно-кишечного тракта нормализуется, улучшаются процессы регенерации.

На сегодняшний день уже доказан омолаживающий эффект от бега, вследствие повышения активности теломеразы у лейкоцитов и увеличения синтеза белков стабилизирующие теломеры [7].

Цель исследования. Оценка и анализ влияния регулярных физических упражнений на состояние здоровья и процессы обучения студентов.

Материалы и методы. Данная работа была проведена на базе кафедр «Профилактической медицины и здорового образа жизни» и «Физической культуры» Астраханского государственного медицинского университета Министерства здравоохранения. В ходе работы были задействованы 437 студента. Проанализирован массив научной литературы по данной тематике. Статистическая обработка данных проводилась в ПО «STATISTICA 16.0 Stat.soft, Inc.»

Результаты исследования. Всего в анкетирование приняли участие 204 студента. Согласно результатам анкетирования доля студентов, систематически занимающихся спортом, составила 56,9%. Доля учащихся, которые отмечают редкие, не систематические занятия спортом составляет 23,5%. У 19,6% студентов отсутствуют физические упражнения. Из них, у большинства причиной является отсутствие желание для занятий спортом-72%, для 12% спорт просто не интересен, и оставшиеся 16% отмечают проблемы со здоровьем, что и является причиной отсутствия физической деятельности.

Из тех, кто регулярно занимается физической деятельностью, почти все отмечают влечение и потребность в физкультуре.

Доля студентов 66,7% занимающихся регулярными тренировками отмечают быстрый и легкий переход от физической деятельности к

умственной. Оставшиеся 33,3% подобного не замечают.

Из всей выборки студентов 64,7% отмечают отсутствие трудностей в изучение учебного материала, практически 80% из них регулярно занимаются спортом. Оставшиеся часть выборки испытывает проблемы с усвоением материала.

Состояние здоровья у лиц, занимающихся регулярной физической деятельностью значительно лучше. 66,7% всех опрошенных не имеют проблем со здоровьем, доля людей, занимающихся регулярными физическими нагрузками, составляет 84,6%. Оставшиеся 33,3% имеют различного генеза проблемы со здоровьем.

Длительность непрерывного выполнения домашнего задания так же имеет прямую корреляцию с занятиями спортом. Из всей выборки, только 52,9% студентов способны более 2 часов выполнять домашнее задание. Доля людей, занимающихся регулярными занятиями спортом, составляет 66,7%. Оставшейся группе опрошенных в течение 2-х часов необходимы перерывы в процессе выполнения заданий.

Проанализировав полученные результаты, можно сделать вывод о положительном влиянии физической деятельности на когнитивные функции центральной нервной системы ($r=0,551$).

Статистический анализ показал, что учащиеся, которые регулярно занимаются физической деятельностью, редко отмечают у себя плохое самочувствие ($r=0,62$). Также, эти студенты более выносливые, менее подвержены утомлению, как физическому, так и умственному ($r=0,492$).

Доля студентов 66,7% занимающихся регулярными тренировками отмечают быстрый и легкий переход от физической деятельности к умственной. У ребят занимающихся циклическими видами спорта, гемодинамические показатели по результатам велоэргометрии (нагрузка 200вт в течение 5 минут) составили: 122 ± 7 ударов в минуту. Это соответствует компенсаторной зоне. Жизненная емкость легких у таких студентов составила 4270 ± 420 миллилитров, $p<0,05$ и $r=0,622$ у девушек, и у парней 5719 ± 530

миллилитров, $p < 0,05$ и $r = 0,499$.

У тяжелоатлетов функциональные показатели значительно ниже ($p < 0,05$, $r = 0,420$), однако все равно выше показателей студентов, не занимающихся спортом.

Очень интересные показатели наблюдались у ребят занимающихся игровыми видами спорта. У баскетболистов и футболистов при нагрузке на велоэргометре в 230 ВТ продолжительностью 5 минут, не наблюдалось напряжение адаптивных систем организма, $p < 0,05$, $r = 0,553$.

Выводы

1. Циклические виды спорта наиболее эффективно влияют на резервно-адаптационные механизмы организма.

2. Регулярные занятия физической деятельностью благоприятно воздействуют на когнитивные функции центральной нервной системы, положительно сказываясь на учебной деятельности студентов.

3. Умственное переутомление у ребят с регулярными спортивными занятиями наступает гораздо позже по сравнению с другой группой студентов.

4. Состояние здоровья более на высоком уровне находится у значительной части студентов, занимающихся физической деятельностью.

Список литературы

1. Халова К. В. и др. Изучение влияния систематических занятий физическими упражнениями на регуляторно-адаптационный потенциал студентов астраханского гму / Ученые записки университета им. ПФ Лесгафта. – 2022. – №. 2 (204). – С. 418-423.

2. Delextrat A. Small-Sided Game Training Improves Aerobic Capacity and Technical Skills in Basketball Players / A. Delextrat, A. Martinez / International Journal of Sports Medicine – 2014– Vol. 35. – P. 385–391.

3. Доронцев А. В. Исследование методики выполнения темповых тяжелоатлетических упражнений при занятии кроссфитом / А. В. Доронцев, С. Ю. Попов / Ученые записки университета им. П. Ф. Лесгафта. – 2017. – № 10

(152). – С. 47–51.

4. Иванова Н. Г. Пути расширения двигательного режима как одного из основных факторов здорового образа жизни студентов / Н. Г. Иванова, Л. Н. Порубайко, Е. А. Козыренко / Международный журнал прикладных и фундаментальных исследований. – 2017. – № 4. – С. 3–5.

5. Karpov V. Yu Physiological response of the physical capabilities of adolescents with sensorineural hearing loss to regular adaptive handball / V. Yu. Karpov, S. Y. Zavalishina, A.V. Dorontsev / Biomedical and Pharmacology Journal. – 2021. – Vol. 14 (1). – P. 99–103.

6. The physiological response of the body to low temperatures / V. Yu Karpov, S. Y. Zavalishina, E.D. Bakulina, A.V. Dorontsev, A.V., Gusev, T. Y. Fedorova, and V.A. Okolelova / J Biochem Technol, – 2021. – Vol. 12 (1). – P. 27–31.

7. Левушкин С. П. Определение специальной работоспособности баскетболистов на основе современных методов / С. П. Левушкин, Н. А. Лапшин, К. В. Зуев / Теория и практика физической культуры. – 2018. – № 12. – С. 42.

УДК 61

**СОВРЕМЕННЫЕ ТЕНДЕНЦИИ РАЗВИТИЯ
НАУКИ И МИРОВОГО СООБЩЕСТВА****Терентьева Милена Александровна**

студентка 2 курса

Краснотурьинский филиал Свердловского областного

медицинского колледжа

***Аннотация.** В статье изучены и рассмотрены современные тенденции развития науки и мирового научного сообщества. В частности, в частности рассмотрены различные точки зрения авторов по данному вопросу. Изучены и рассмотрены тенденции развития науки и мирового сообщества, а также их связь с такими понятиями как глобализация, информатизация, информационное сообщество, взаимосвязь развития науки и социально-культурных аспектов общества.*

***Annotation.** The article has studied and considered modern trends in the development of science and the world scientific community. In particular, in particular, various points of view of the authors on this issue are considered. The trends of the development of science and the world community have been studied and considered, as well as their connection with concepts such as globalization, the information community, the relationship of the development of science and socio-cultural aspects of society.*

***Ключевые слова:** наука, современная наука, тенденции развития науки, информатизация общества, глобализация*

***Key words:** science, modern science, trends in the development of science, informatization of society, globalization*

Для современного общества наука – это главный двигатель прогресса.

Данный факт, подтверждает и то, что одни из национальных приоритетов Российской Федерации – это развитие науки, для развития и продвижения общества в экономическом и социально-культурном плане. Роль науки значительно и многогранна, она напрямую влияет на сферу производства и индустриализации, а также затрагивает и другие сферы жизни человека, способствуя их регуляции и модернизации [5, с. 801].

Однозначно, можно сказать о том, что прослеживается тесная взаимосвязь между культурой и наукой. Данная связь проявляется во влиянии определенной формы культуры, в которой и формируется наука, а также и научной сообщество. Сам тип и способ мышления научного сообщества имеет под собой фундамент, что состоит из множества компонентов это: и социально-научные представления, а также и философские представления, что обобщают в себе все развитие практики человечества. Отталкиваясь от это, можно и говорить о том, что современная наука – это симбиоз всех изменений, что происходят в обществе. Одними, из самых ярких примеров, являются изменения, что возникли в связи с трансформацией общества – в общество информационное (англ. digital society). В связи с этим намечена тенденция к развитию такой современной науки, которая является социально нравственной и ответственной перед человечеством [8, с. 162].

Нравственные нормы теперь являются не только регулировщиками использования научных теоретических и практических знаний, но является не раздельной частью самой научной деятельности. Научные ценности и нормы, что передавались и развивались от поколения к поколению среди ученых – стали основами для современного человека науки. И сейчас играют главенствующую роль в научном сообществе [2, с.78].

Социальные функции науки стали намного обширнее, нравственно-этическая оценка науки подразделяются и уже затрагивает конкретную область научного познания, а не всю науку в целом. Такие морально-этические суждения играют конструктивную роль. «Чистое» изучение наукой познаваемого объекта – это методологическая абстракция, благодаря которой можно получить

упрощенную картину мира [8, с.163].

Таким образом общий логический процесс становления и развития науки на современном этапе науки воплощается не вне ученого, а непосредственно в процессе его научной практики, также нравственного-этическая и социальная ответственность ученого стала незаменимой частью его научной деятельности.

Если обратиться к историческим фактам, то можно для начала вспомнить, что в 1970-х гг. впервые был введен запрет на опасные исследования, а именно на: запрет на исследования в области генной инженерии, что могут привести к нарушению генной постоянной существующих организмов. Нравственный аспект в научных исследованиях стал незаменимой частью научной практики. Однако, он также стал влиять на проблематику и пути решения в научном мире. Развитие научных знаний расширил спектр нерешенных задач, решение для которых невозможно найти в прошлом научной опыте человечества [3, с.347].

В данном аспекте медицина стала самой спорной областью. Например, прогресс в медицине подарил большому количеству тяжело излечимых пациентов шанс на выздоровление за счет пересадки органов. Однако встал другой вопрос об определении смерти донора. Конечно, нельзя считать, что нравственные проблемы – это пробелы только одной из областей науки, медицина – это только одним из самых ярких примеров, где вопрос жизни и смерти позволят красочно показать важность этических ценностей в научной деятельности [2, с.77; 3, с.345].

Повторяясь, можно еще сказать, что нравственные и ценностные основания всегда необходимы для научного познания. Именно, сейчас можно отследить их особую значимость, поскольку они стали важной и незаменимой сферой научной деятельности, что само по себе является следствием прогресса науки как социального института и роста ее роли в жизни общества.

Рассмотрим и другие сферы науки. Например, сфера образовательного процесса. На данный момент вектор развития данной области – это обеспечение и развитие максимально подходящие условия, что будут обеспечивать условия

для развития, определения личности, готовых определять свой собственный выбор поступков и действий, а также таких, что будут самостоятельно нести ответственность за свой выбор, уметь его оценивать и анализировать. Одновременно с эти специалисты сферы образования, несут ответственность за свой выбор методов и форм, что используют в процессе воспитания и обучения. Специалисты в области психологии, что проводят психологу-педагогическую коррекцию нарушений или отклонений, играют также особую роль. Поскольку именно они ответственные за изучение проблемы, выбор средств для коррекции для обеспечения эффективности от проведенных мероприятий для учащегося [3, с.346].

Еще одной особенностью для современного научного сообщества является выбор форм научного познания. Связанно это с активной информатизацией жизни за счет активно внедрения во все сфере жизни ИТ-технологий. Автоматизация наблюдений и описания исследования, скоростные автоматизированные математические просчеты экспериментальной части исследований, высокоточная и быстрая обработка результатов – все это стало возможным за счет внедрение компьютеров, что в свою очередь привело к увеличению эффективности и производительности человеческого труда [12, с.14].

Информатизация – это одним из инструментов и активной глобализации мирового сообщества. Видеоконференции, электронные почты и мессенджеры, скоростной Интернет – это инструменты, что обеспечивают оперативный и прямой контакт между учеными, не беря во внимание физическое расстояние.

Информатизация научных исследований – это реализация комплекса мер, направленных на обеспечение полного и своевременного получения достоверных знаний об объектах исследований [12, с.18].

Информатизация является ключевым условием подготовки научных специалистов, способных ориентироваться в окружающем мире. В сфере этой деятельности претерпевают изменения смысловые наполнения базовых задач образования.

Глобальная рационализация интеллектуальной деятельности, что способ-

на обеспечить автономный процесс, изучения любого субъекта при помощи свободы доступа ко всем уровням, видам, формам информатизации – это и есть цель информатизации [11, с.519-520].

Овладение компьютерной «грамотностью» требует от человека наличия рефлексивных умений (способность к целеполаганию, абстрагированию, прогнозу), критического мышления (навыки анализа собственных и чужих ошибок, распознавания главного и второстепенного, получение четкого представления о функциональном наполнении и назначении используемых средств), оптимальной организации собственной деятельности (культура труда, планирование, умение работать в коллективе), развития интеллектуальных умений анализировать, сравнивать, обобщать, устанавливать связи между понятиями, действовать в уме [12, с. 19].

Развитие рефлексии, а после и критического мышления обеспечивается за счет продуктов мыслительной деятельности человека, он выражается в виде алгоритма, после происходит процесс анализа, далее процесс осмысления и восприятия.

Процесс обеспечения совместных исследований – это также отличительный аспект современного мирового сообщества. Микросообщества – это составные части мирового научного сообщества, они могут быть подразделены территориально (город, страна, континент) или по областям (медицина, ИТ, экономика) [1, с. 23].

За счет разнообразной комплектации одной группы исследователей, состоящих из ученых разных микросообществ – процесс анализа идеалов и принципов научной общины прогрессирует. Меняются характерные локальные направленности сознания и нравственных векторов ученых внутри конкретной группы, также стоит учитывать, что каждая отдельная группа, что сложилась в данных обстоятельствах всегда будет иметь свой индивидуальный набор ценностей и этических ориентиров, что в дальнейшем привносит уникальный опыт в общее мировое научное сообщество [6, с.31].

В следствие возникает еще одна особенность современной науки, а имен-

но: постоянство взаимопроникновение методов и средств отдельных наук. Постоянное приобретение новых средств, методов, инструментов познания из смежных областей науки – развивает и конкретную область науки. Одни из примеров – это повсеместной внедрение подходов к изучению объектов исследований на основе ИТ-технологий [1, с.26-27].

За счет данной такой интеграции средств и методов из одной области в другую, возрастает взаимодействие различных наук и появляются новые комплексные научные дисциплины (автохимия, астробиология, компьютерная геодезия, медицинская робототехника, агрохимия) [7, с.15].

Усиливается взаимодействие наук, возникают новые комплексные научные дисциплины. Интеграционные процессы резко усиливаются. Происходит стирание границ между дисциплинами, вторжение одних научных дисциплин в другие, проблемы, связанные с предметом для других, размножение понятий. В научных исследованиях бывают ситуации, когда при изучении сложного явления происходит «встреча» разных научных дисциплин, в результате чего возникают научные инновации [9, с.64].

Следовательно, одной из задач перестройки современного образования и самооценки на всех уровнях является развитие целостного мышления, формирование умения понимать широкий контекст изучаемой проблемы, так как невозможно увидеть части, не видя если смотреть на целое, нельзя понять функционирование и развитие целого, не зная его роли [9, с.65-66].

Вместе с взаимослиянием научных знаний и методов, происходит и усиление конкретика и специализация наук. В самых прогрессивных областях дисциплин формируется своя система понятий, иногда даже язык, что понятны лишь им. Данные дисциплины приобретают самостоятельный характер и теряют необходимость взаимодействовать с близкими или дальними сферами [10, с.86].

В то время как науки разделены на отдельные узкоспециализированные дисциплины, системы образования также проводят жесткую границу между гуманитарными и естественными науками, что приводит к фрагментации глобальных и сложных реалий. В этих условиях ум, на развитие которого решаю-

щее влияние оказывают отдельные дисциплины, теряет свою естественную тенденцию интегрировать знание в свое естественное целое [10, с.84].

Ослабление восприятия глобального приводит к ослаблению ответственности (когда каждый отвечает только за свою конкретную задачу) и ослаблению солидарности (когда теряется чувство связанности со своими коллегами). В контексте специализации люди становятся зависимыми от аналитического технократического мышления, способного созерцать искусственные устройства, но неспособного понять живое. Поэтому специализация науки должна быть тесно связана с ее интеграцией [4, с.106-107].

Таким образом, интеграция и дифференциация научных знаний являются важнейшими закономерностями развития науки. Процесс дифференциации ведет к дроблению науки на все более специализированные области и способствует углублению познавательного процесса, совершенствованию конкретной методологии и арсенала познавательных средств, используемых каждой конкретной наукой [10, с.83].

В то же время чрезмерная дифференциация затемняет перед исследователем общую картину предмета, характеризующую его общие закономерности. Недостатки дифференциации компенсируются процессом интеграции. Научные дисциплины возникают и развиваются на стыке наук – биохимии, кибернетики, зоопсихологии, биофизики и др. Интеграция стала ведущим правилом в развитии научного прогресса.

На сегодняшний день в науке действует множество интегрирующих факторов, позволяющих утверждать, что она стала целостной системной единицей и задача теперь состоит в достижении еще большей организованности и упорядоченности. В современных условиях дифференциация наук уже не ведет к их дальнейшему обособлению. Интеграция и дифференциация являются не взаимоисключающими, а взаимодополняющими процессами [10, с. 89–90].

Современные тенденции развития науки могут привести и к изменению характера решаемых ими проблем. Все чаще они оказываются комплексными проблемами, имеющими фундаментальное социально-практическое и социо-

культурное значение. Соответственно увеличиваются масштабы, удельный вес и объем комплексных междисциплинарных научных исследований. Гуманитарный аспект можно увидеть в освоении инженерного плана, а гуманитарный основан на достижениях в области техники.

В связи с выявленными тенденциями меняется и подготовка научных кадров, в которой используются технические базы вуза (компьютеры, Интернет) и интенсивные методы и приемы обучения. Все это способствует базовой подготовке специалистов, обладающих знаниями не только в области конкретной науки, но и в ряде смежных наук [10, с.526].

В целом характер изменений в современной науке можно определить как переход от стратегии преимущественно дисциплинарного, предметно-фундаментального развития научного знания к проблемно-ориентированным формам исследовательской деятельности.

Список литературы

1. Ализаде А. А. Основания интеграционных тенденций в научном развитии. Научно-исследовательские исследования. – 2017. – С. 18–39.
2. Елфимова, О. С. Наука, образование и безопасность в векторе движения к обществу знаний. Теория и практика общественного развития. – 2018. – №2 (12). – С. 75–81.
3. Карташова А. А. Трансформация и деформация научного знания в связи с расширением научных подходов и методов. Российский гуманитарный журнал. – 2015. – №4 (5). – С. 347–357.
4. Карташова А. А. Интеграция научного знания и образования как фактор перехода от информационного общества к обществу знаний. Векторы благополучия: экономика и социум. – 2015. – №1 (16). – С. 104–110.
5. Крайнова С. В. Состояние современной науки в России. Экономика и социум. – 2017. – №3 (34). – С. 800–802.
6. Лонский, И. И. Информатизация и эволюция общества. Перспективы науки и образования. – 2019. – №2 (14). – С. 29–35.

7. Ракитов А. И. Современная наука и ее перспективы. Научно-исследовательские исследования. – 2019. – С. 4–19.
8. Тульчинский Г. Л. Наука: этика и культура. Epistemology & Philosophy of Science. – 2025 – №1 (43). – С. 162-173.
9. Черникова И. Р., Черникова Д. В. Методологические и структурные трансформации в развитии современной науки. Вестник Томского государственного университета. Философия. Социология. Политология. – 2019. – №1(49). – С. 60–68.
10. Шестакович А. Н. Междисциплинарность как фактор трансфера научных результатов. Вестник УГНТУ. Наука, образование, экономика. Серия: Экономика. – 2019. – №4 (30). – С. 83–91.
11. Яницкий О. Н. Глобализация новые вызовы для науки. Россия реформирующаяся. – 2020. №2 (18). – С. 511–528.
12. Яницкий О. Н. Четвёртая научно-техническая революция и глубинные изменения процессов глобализации. Вестник Института социологии. – 2017. – №8 (2). – С. 12–34.

ГУМАНИТАРНЫЕ НАУКИ

УДК 82.3

ТРАНСФОРМАЦИЯ ЛИТЕРАТУРНОГО ОБРАЗА В КИНЕМАТОГРАФИЧЕСКИЙ (НА ПРИМЕРЕ КИНОИНТЕРПРЕТАЦИИ РОМАНА «ПРЕСТУПЛЕНИЕ И НАКАЗАНИЕ» Ф. М. ДОСТОЕВСКОГО)

Федотова Софья Юрьевна

студент бакалавриата

Санкт-Петербургский Государственный институт кино и телевидения,
г. Санкт-Петербург

***Аннотация.** В статье изучена теория экранизации литературного произведения, обозначено различие средств художественной выразительности двух видов искусства и изучена проблема претворения литературного образа в кинематографический на примере интерпретации романа «Преступление и наказание» в кинофильме Л. Кулиджанова (1969).*

The article studies the theory of the screen adaptation of a literary work, identifies the difference between the means of artistic expression of the two types of art and examines the problem of translating a literary image into a cinematic one by the example of the interpretation of the novel "Crime and Punishment" in the film by L. Kulidzhanov (1969).

***Ключевые слова:** экранизация, литературный образ, синтез искусств, киноязык, кинематографичность, интерпретация, художественный мир*

***Keywords:** film adaptation, literary image, synthesis of arts, film language, cinematography, interpretation, art world*

Интерпретация литературного слова средствами других искусств имело широкое распространение на всех этапах художественного развития человечества. Литература продолжает свою жизнь в живописи, музыке, на театральной

сцене, синтезируя новые способы познания авторской мысли. С появлением кинематографа границы искусств расширяются, и путем их соприкосновения становится экранизация, как прием раскрытия идейно-художественного своеобразия литературного произведения на экране.

По мнению литературоведа В. Кожина, истоки взаимодействия литературы и экранного искусства уходят в начало XX века, когда экранное толкование получили литературные произведения Пушкина, Гоголя и Толстого, которые [1, с. 138]. Вместе с тем претворение литературного слова в кадр, как первоэлементов разных видов искусства, выявило ряд вопросов. По мнению профессора А. Оганова, одна из важнейших проблем теории экранизации – это проблема соотношения экранного образа замыслу автора экранизируемого произведения [2, с. 13].

Закономерности перевода литературного слова на киноязык определяет природа кинематографического образа. Кинематограф моделирует мир посредством аудиовизуального ряда, который является конкретной и пластичной образной системой. Согласно А. Варганову, экранный образ в силу своих звукозрительных черт, развивающихся на глазах у зрителя, обладает величайшей силой воздействия [3, с. 25]. Киноискусство переводит литературное слово в визуальную систему образов посредством художественно-выразительных средств, таких как: крупность плана, ракурс и точка съемка, движение камеры, свет и цвет, звуковое и музыкальное сопровождение, монтаж. Вступая в союз с кинематографом, исходная авторская мысль приобретает изобразительное начало и воздействует на зрителя с новой силой при помощи переосмысления ее художественно-выразительными средствами кинематографа.

Поднимая проблему перевода литературного образа на язык кино, выявления сходств и различий в образе, необходимо обратиться к конкретной интерпретации литературного произведения. Ф. М. Достоевский – автор, проза которого «остросюжетна, изобилует драматичными конфликтами, населена мятущимися героями» [4, с. 209]. Динамичное развитие сюжета, «говорящее» место действия, символизм и эмоциональность диалогов – в этих чертах кроется

большой кинематографический потенциал повествования, с которым и связан режиссерский интерес. Разные страны и эпохи представляют свои экранизации романа, среди которых финский режиссер А. Каурисмяки (1953), в котором действие происходит в современной Финляндии, мини-сериал производства BBC режиссера Дж. Джаррольда (2002), телевизионный сериал Д. Светозарова (2007), который является одной из самых последних экранизаций произведения. Выделяя многообразие форм и жанров экранизации, обратимся к фильму Льва Кулиджанова, который стал классикой отечественного кинематографа.

Одноименная двухсерийная экранизация «Преступления и наказания» Льва Кулиджанова вышла на экраны в 1969 году и была встречена как профессионально выполненная интерпретация классического произведения. Режиссер следует хронологии романа и воссоздает на экране основные сюжетные повороты и создание Ф. М. Достоевским образы и их детали.

Одним из ключевых способов перевода литературного образа на язык кино становится игра актеров. Роль Раскольникова принадлежит Г. Тараторкину, который сохраняет в своем образе заложенные Достоевским черты: «...он был замечательно хорош собою, с прекрасными темными глазами, темно-рус, ростом выше среднего, тонок и строен» [5, с. 5]. Герой фильма имеет худое телосложение, острые черты и большие выразительные глаза. Как в образе Ф. М. Достоевского, так и в фильме Л. Кулиджанова, Раскольников эмоционально сдержан. В игре Тараторкина эмоции выражаются только в исключительных случаях: в застывшем взгляде на Николаевском мосту или в болезненном молчании в камере после преступления. Для точности воплощения литературного слова на экране Кулиджанов обращается к использованию крупных планов, в которых образы Достоевского обретают новую силу воздействия при помощи выразительной мимики героев.

На образность играет и режиссерское решение об использовании черно-белого повествования. Двухцветное изображение не только материализует дух старины, но и подчеркивает мрак и болезненность художественного мира, в котором живут герои. И камера Раскольника, и трактир, и Петербург – все места

действия выполнены в точном описании Достоевского и передают задуманную им атмосферу: «Духота стояла прежняя; но с жадностью дохнул он этого вонючего, пыльного, зараженного городом воздуха» [5, с. 102]. Однако выбор в пользу подобного хода ограничил роль «болезненно-желтого» цвета, который отражал определенные психологические детали романа.

Являясь произведением аудиовизуальным, фильм Л. Кулиджанова имеет мастерски оформленное музыкальное сопровождение. Напряжение в повествовании подчеркивают резкие металлические звуки, скрипы смычка, стук сердца, отрывочные голоса людей и карканье ворон. Бой часов в напряженные минуты символизирует попытку остановить, образумить главного героя.

Ритмика фильма обладает разными характерами: динамичная смена кадров первой серии – преступления – является контрастом для тянущегося, плавного повествования второй серии – наказания, с его страданием, внутренними монологами и дорогой к раскаянию. Резкость движений Раскольникова во второй серии смягчается медленным наблюдением камеры. В ней нет энергии и безумства, болезненной одержимости и лихорадочных метаний, свойственных герою писателя.

Индивидуальное прочтение режиссером доказывает и отсутствие христианской мысли: вне внимания режиссера остался эпизод прочтения Евангелия. За пределами экрана остается и эпилог, который, по мнению исследователей, является ключевой сценой в понимании замысла писателя: «В чем главный интерес романа? Чего ждет постоянно читатель с той минуты, как совершено преступление? Он ждет внутреннего переворота в Раскольникове, ждет пробуждения в нем истинно человеческого образа чувств и мыслей» [6, с. 122]. Связаны ли вышеперечисленные отсутствующие фрагменты с эпохой, в которой творил Л. Кулиджанов или же с его личным взглядом на замысел романа — остается неизвестным. Однако можно утверждать, что режиссер поставил иную точку в произведении, оставив за рамками идею о раскаянии героя или его пути к нему.

Изобразительное начало, которым ограничено литературное слово, пред-

ставлено в свойственном роману облиции: Л. Кулинджанов при помощи языка кино подчеркивает страх, безумие и ужас происходящего. Также «читается» и смысловая задумка Ф. М. Достоевского: зритель воспринимает героя фильма не преступником, а человеком страдающим, который не находит иного выхода. Раскольников идет на убийство «не своими ногами» и платит за это страданием и одержимым страхом. Но готов ли герой раскаяться — на этот вопрос режиссер Л. Кулинджанов не дает ответа, преобразуя ключевую мысль Достоевского в открытый финал.

Подводя итог проведенному исследованию, можно сделать вывод о том, что теория экранизация литературного произведения предполагает претворение литературного образа в кинематографический посредством художественно-выразительных средств кино. Воплощение авторской задумки на экране является потенциально возможной, но режиссеры, в силу наличия собственных взглядов, зачастую используют экранизацию как новое прочтение классического произведения.

Список литературы

1. Кожин В. «Победы и беды России». Глава 5: русская классика на экране, М.: Алгоритм, 2000 г. – 245 с.
2. Оганов А. Теория отражения и искусство [Текст] / А. Оганов. - М.: Искусство, 1998. – 293 с.
3. Вартанов А. Образы литературы в графике и кино [Текст] / А. Вартанов. - М.: Изд-во АН СССР, 1961. – 213 с.
4. Гуральник У. А. Русская литература и советское кино: Экранизация классической прозы как литературоведческая проблема / АН СССР. Ин-т мировой литературы им. А. М. Горького. М.: Наука, 1968. – 209 с.
5. Достоевский Ф. М. Преступление и наказание - Москва: Дрофа, 2008. – 607 с.
6. Кожина М.А. Жанр судебной речи в полидискурсивной структуре романа Ф. М. Достоевского «Преступление и наказание» / Вестник Томского государственного университета. - 2011. - № 353. – 122 с.

**«СОВРЕМЕННЫЕ ТЕНДЕНЦИИ РАЗВИТИЯ НАУКИ
И МИРОВОГО СООБЩЕСТВА»**

XVI Международная научно-практическая конференция

Научное издание

Издательство ООО «НИЦ ЭСП» в ЮФО
(Подразделение НИЦ «Иннова»)
353445, Россия, Краснодарский край, г.-к. Анапа,
ул. Весенняя, 8, оф. 1
Тел.: 8-800-201-62-45; 8 (861) 333-44-82

Подписано в печать 05.07.2023 г. Формат 60x84/16. Усл. печ. л. 4,24
Бумага офсетная. Печать: цифровая. Гарнитура шрифта: Times New Roman
Тираж 50 экз. Заказ 536.